



GUIA DO USUÁRIO

Telefone sem Fio Identificador de Chamadas LUMI id

intelbras

ATENÇÃO

Para utilizar o serviço de identificação de chamadas neste aparelho, você deverá solicitá-lo à sua Companhia Telefônica.

Este aparelho identifica chamadas em linhas com padrão de sinalização DTMF e FSK.

ÍNDICE

CUIDADOS E SEGURANÇA	6
INSTALAÇÃO	8
Bateria	8
Base	8
Carga a bateria	9
O PRODUTO	10
Visor	11
Ajuste do volume de áudio durante a conversação	12
Ruído e interferência durante a conversação	12
Fone fora do alcance da base	12
Sensor de extensão	13
Sinais sonoros do fone	13
Atender chamadas	14
Realizar chamadas	14
PROGRAMAÇÃO	16
Menu de funções	16
Registro de chamadas	18
Como inserir texto no telefone	19
Agenda	20
Definições	25
Sistema	28

Opções do telefone	32
Contraste do visor	36
INFORMAÇÕES GERAIS	37
Especificações Técnicas	37
Dúvidas Frequentes	38
TERMO DE GARANTIA.....	42

CUIDADOS E SEGURANÇA



- Escolha um local adequado para a instalação do telefone. Evite colocá-lo próximo de aparelhos que produzam calor ou gerem ruídos elétricos, como computadores, TV, rádios e outros equipamentos eletrônicos. Este produto opera na faixa de frequência 2.4 GHz, também utilizada por produtos Wireless como Access Points, roteadores sem fio, etc. Esses aparelhos podem provocar/sofrer interferência causando queda de conexão e/ou ruídos na recepção do telefone. Nesse caso, recomendamos a instalação dos mesmos distantes uns dos outros e a utilização de canais distintos.



- Evite o uso do telefone próximo da água (banheiros, cozinhas, piscinas, etc.).



- Desconecte a fonte do telefone da energia elétrica nas seguintes circunstâncias: antes de limpá-lo, se houver algum dano no cordão da fonte ou se for derramado líquido sobre a base ou fone.



- Para a limpeza use somente uma flanela umedecida com água. Não use limpadores ou solventes porque podem causar danos à carcaça e infiltrar-se no aparelho, causando dano permanente.



- Use um pano seco e limpo para limpar os contatos de bateria localizados no fone e na base.



- Não exponha o aparelho à chuva ou umidade. Caso isso aconteça, desligue-o imediatamente e remova a bateria. Limpe o compartimento da bateria com um pano seco para evitar danos pela água. Em seguida, leve o aparelho imediatamente a uma assistência técnica autorizada.



- As baterias, após sua vida útil, devem ser entregues a uma assistência técnica autorizada da Intelbras ou a outro ponto de coleta, para que o seu descarte seja feito de forma adequada.



- Este telefone não funciona na falta de energia elétrica. Por isso, recomenda-se que ele não seja o único aparelho de sua residência ou escritório.



- Não exponha o aparelho ao sol ou ao calor excessivo.



- Evite o uso do aparelho durante uma tempestade.



- Nunca abra o seu fone, troque ou substitua peças, exceto a bateria.

INSTALAÇÃO

Bateria

1. Ligue o conector da bateria. Não force o encaixe, pois os conectores se encaixam somente de uma maneira;
2. Acomode a bateria no compartimento;
3. Coloque a tampa do compartimento, fazendo-a deslizar para cima.

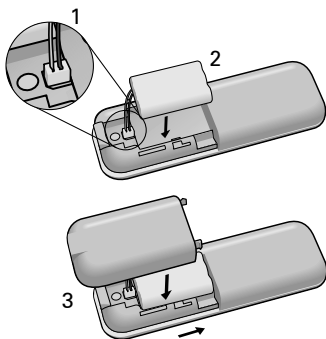

Base

1. Conecte a linha telefônica

Conecte uma das pontas do cabo da linha telefônica na parte de trás da unidade base e a outra ponta do cabo à tomada modular da parede.

2. Conecte o adaptador AC (fonte)

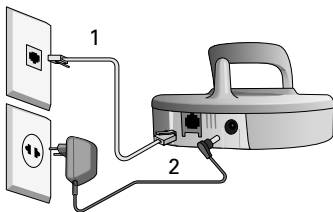

Conecte a ponta do cabo do adaptador à entrada de alimentação da base e, em seguida, ligue a uma tomada padrão de 120 V ou 220 V.



Obs.: caso a fonte possua chave para seleção de tensão 120 V ou 220 V, selecione a tensão adequada ao local.

Carga a bateria

Carga inicial da bateria

1. Após a instalação da bateria, coloque o fone na base. O indicador *Carga/Em uso* acenderá.
2. Deixe a bateria carregando por no mínimo 10 h, sem interrupção, antes de utilizar o telefone pela primeira vez.
3. Após carregar a bateria retire e recoloque o fone na base para a troca de código. Será emitido 1 bip de confirmação.
4. Retire o fone da base novamente, pressione a tecla  e com a tecla  ajuste o volume do fone: médio (predefinido de fábrica), alto ou baixo.
5. Coloque novamente o fone na base. A bateria estará totalmente carregada.

Obs.: Repita esse procedimento sempre que a bateria for trocada.

Autonomia da bateria: 5 h de uso contínuo e 60 h fora da base em repouso.

Quando for utilizar o fone e a bateria estiver fraca, serão emitidos dois bipes curtos. Para recarregar a bateria, coloque o fone na base por no mínimo 10 h.

O PRODUTO



Imagem ilustrativa.

Visor

O visor apresenta todas as informações relacionadas às ligações, operações e programações do aparelho.

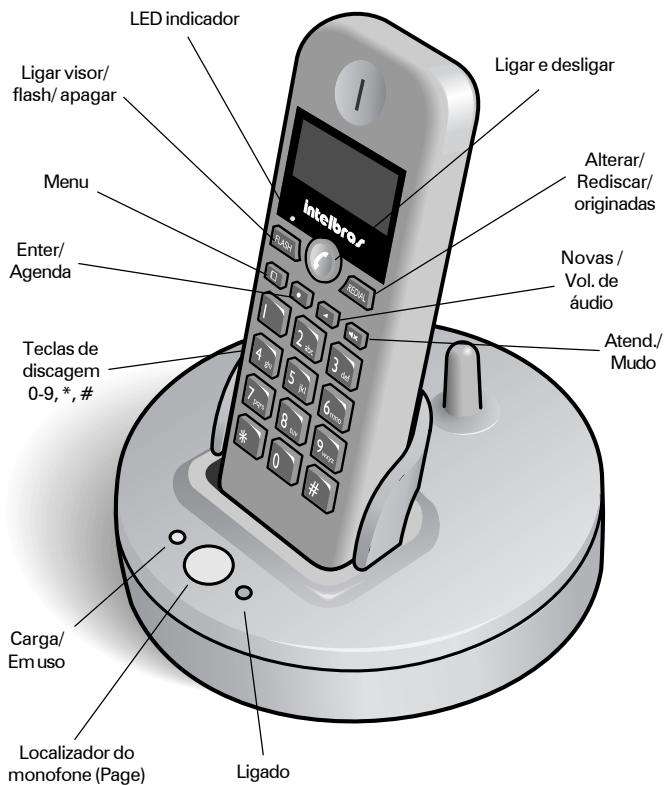

Indicadores

	Aparelho operando no modo menu .
	Modo Alfanumérico ativo, indicando a digitação de números, letras e caracteres especiais.
	Número telefônico programado para ser sinalizado com campanha diferenciada quando ligarem para você.
	Fone ligado
	Lembrete ativo.
	Cadeado ativo (apenas recebe ligações).
	Campainha desligada.
	Sigilo ativo (mudo).
	Número telefônico bloqueado .
	Despertador ligado.
	Mensagem na secretária eletrônica ou correio de voz. <i>Função disponibilizada mediante consulta a operadora.</i>
	Bateria do fone com carga/carregada.
	Bateria do fone fraca/descarregada.

Ajuste do volume de áudio durante a conversação

Há três níveis de volumes: médio (padrão de fábrica), alto e baixo.

Pressione a tecla  para selecionar o volume desejado.

Ruído e interferência durante a conversação

Se houver interferência ou ruído durante a conversação:

1. Faça a troca de canais durante a conversação, pressionando  quantas vezes for necessário até achar um canal em que não haja interferência e/ou ruído.

2. Aproxime o fone da base.

Caso nenhuma das opções citadas tenha solucionado o problema:

3. Instale a base em local afastado de outros aparelhos eletrônicos, com o menor número de obstáculos (paredes de alvenaria ou metálicos) entre a base e o fone.

Fone fora do alcance da base

Se houver interferência ou o fone estiver distante da base, será exibida no visor a mensagem **“Repita a operação”** ou **“Espere 30s para usar”**. No primeiro caso, coloque o fone na base ou repetir a operação. No segundo caso, coloque o fone na base ou aguarde 30 s para ligá-lo.

Sensor de extensão

Quando houver outro telefone ligado à **mesma linha telefônica**, este será identificado como extensão (válido somente para operação em Central Pública).

Neste caso, quando a chamada for atendida na extensão, o fone exibirá “**extensão em uso**” no visor enquanto durar o atendimento e a chamada será registrada como “**chamada atendida**”.

A indicação “**extensão em uso**” também será exibida caso o aparelho esteja desconectado da linha telefônica ou a linha esteja inoperante.

Esta função não estará disponível caso o aparelho esteja programado para operação em PABX.

Sinais sonoros do fone

1. Na troca de código

- Operação correta: **(1 bip longo)**;
- Operação incorreta: **(3 bipes curtos)**. A base e o fone não receberam corretamente o código de segurança.

2. Em operação normal

- Operação incorreta: **(3 bipes curtos)**. O fone não consegue comunicar-se com a base após pressionar a tecla  ou não é possível fazer a troca de canais.

Obs.: *Em caso de operação incorreta, coloque novamente o fone na base e aguarde até ouvir um bipe longo de confirmação.*

3. Localização do fone (bipes longos)

- A seqüência de bipes se repete até que o fone seja ligado ou a tecla *Page* seja pressionada novamente.

4. Bateria fraca (2 bipes curtos):

- Deixe o fone na base por 10 horas.

Atender chamadas

Retire o fone da base e pressione a tecla . Para desligar, pressione-a novamente.

Obs.: O aparelho sai de fábrica com essa programação. Para personalizar seu aparelho, consulte a seção Programação.

Realizar chamadas

Discagem normal

 + número telefônico.



Discagem tipo celular

Número telefônico + .



Discagem rápida

Manter pressionada tecla correspondente ao número desejado (0 a 9) + .



Discagem da agenda

 + ▲ ou ▼ + .

Discagem da lista de chamadas

 (chamada originada), ou ▼ (chamada recebida atendida) ou ▲ (chamada recebida não atendida) + ▲ ou ▼ + .

Rediscagem do último número

 + .

PROGRAMAÇÃO

Menu de funções

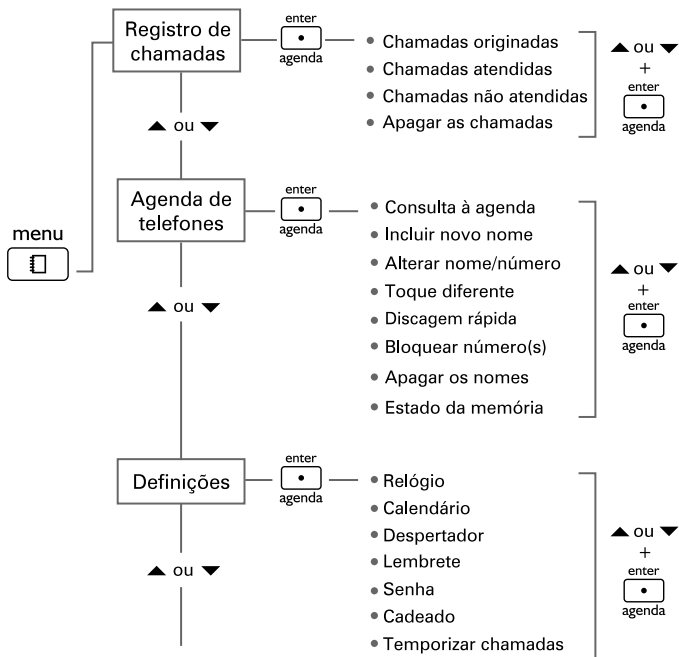

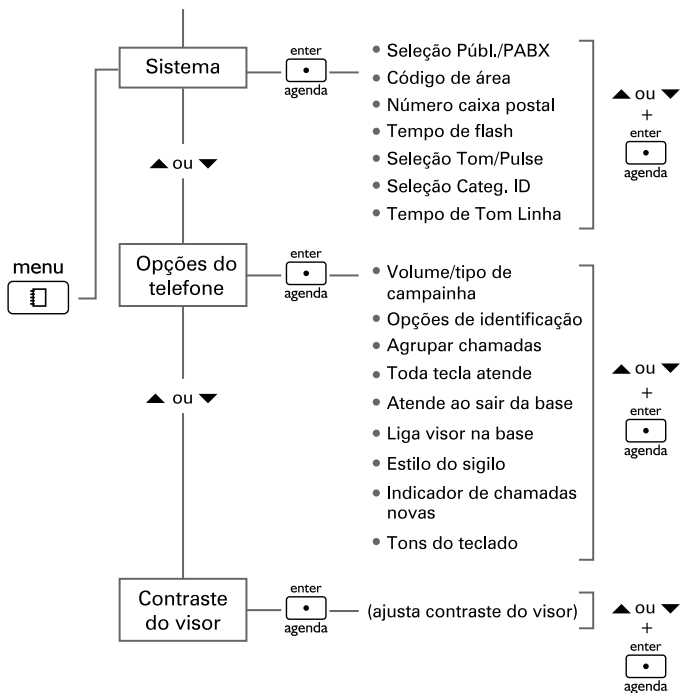

Registro de chamadas

Este aparelho armazena até 100 chamadas originadas, 100 não atendidas e 45 atendidas.

Consultar chamadas registradas

[] + “Reg. de Chamadas” + [•] + ▲ ou ▼ + tipo de chamada desejada + [•] + ▲ ou ▼ para visualizar as chamadas.

Apagar chamadas registradas

Apagar uma chamada

[] + “Reg. de Chamadas” + [•] + ▲ ou ▼ + tipo de chamada desejada + [•] + teclas ▲ ou ▼ + [FLASH] (toque rápido).

Apagar todas as chamadas do tipo escolhido

[] + “Reg. de Chamadas” + [•] + ▲ ou ▼ + [•] + [FLASH] (manter pressionada por 1 s) + [•].

Apagar todos os registros (Atendidas, Não atendidas e Originadas)

[] + “Reg. de Chamadas” + [•] + ▲ ou ▼ + “Apagar as Chamadas” + 2 vezes [•].

Como inserir texto no telefone

Para armazenar um nome, pressione sucessivamente a tecla pretendida até aparecer a letra ou o número no visor.

Tabela de caracteres					
Correspondência das teclas do teclado alfanumérico					
1	1				
2	a	b	c	2	
3	d	e	f	3	
4	g	h	i	4	
5	j	k	l	5	
6	m	n	o	6	
7	p	q	r	s	7
8	t	u	v	8	
9	w	x	y	z	9
0	espaço	0			
*	Caracteres especiais: . , : ; - + = _ ? ! # @ \$ % / & () { } [] < > ' "				
	Acentos (´ ` ~ ^ ¨): digite a vogal e depois *				
	ç = c + *				
#	Alterna maiúscula e minúscula				

Gravar na agenda as chamadas registradas

+ “Reg. de Chamadas” + + ▲ ou ▼ (tipo de chamada desejada) + + ▲ ou ▼ (visualização das chamadas registradas) + para alterar o núm. telefônico + ▲ ou ▼ mantendo uma das teclas pressionadas por 1 s (a indicação **ABC** irá acender no visor) + digite nome desejado + .

Discar para uma chamada registrada

+ “Reg. de Chamadas” + + ▲ ou ▼ (tipo de chamada desejada) + + ▲ ou ▼ + núm. desejado + .

Agenda

Ligar para um número da agenda

+ ▲ ou ▼ + .

Incluir novo nome/número na agenda

+ ▲ ou ▼ + “Agenda de Telefones” + + ▲ ou ▼ + “Incluir novo nome” + + digite o nome + + digite o número + .

Gravar um número com DDD

Digite “0” + código da operadora + código de área + número telefônico.

Gravar um número com DDI

Digite “00” + código da operadora + código do país + código de área + número telefônico.

É possível gravar até 100 nomes com 20 caracteres cada e os seus respectivos números telefônicos com até 20 dígitos cada.

Alterar um nome da agenda

[] + ▲ ou ▼ + “Agenda de Telefones” + [•] + ▲ ou ▼ + “Alterar Nome/Núm.” + [•] + ▲ ou ▼ + nome e núm. desejado + [RECALL] + digite o novo nome + [•].

Alterar um número da agenda

[] + ▲ ou ▼ + “Agenda de Telefones” + [•] + ▲ ou ▼ + “Alterar Nome/Núm.” + [•] + ▲ ou ▼ + nome e núm. desejado + [RECALL] + ▲ ou ▼ (por 1 s) digite o novo número + [•].

Programar toque diferente para um número telefônico

[] + ▲ ou ▼ + “Agenda de Telefones” + [•] + ▲ ou ▼ + “Toque Diferente” + [•] + ▲ ou ▼ + nome desejado + [REDIAL] (a indicação  irá acender e você ouvirá o toque por alguns segundos).

Desprogramar o toque diferente

Siga o mesmo procedimento anterior. Ao pressionar [REDIAL], a indicação  irá apagar, confirmando a desprogramação.

Programar discagem rápida de um número telefônico registrado na agenda

[] + ▲ ou ▼ + “Agenda de Telefones” + [•] + ▲ ou ▼ + “Discagem Rápida” + [•] + ▲ ou ▼ + nome desejado + pressione tecla de 0 a 9 por 1 s.

Desprogramar a discagem rápida de um número

Siga o mesmo procedimento anterior. Ao visualizar o número telefônico desejado, pressione o número da discagem rápida correspondente (0 a 9) por 1 s. Será exibida a mensagem “Disc. Ráp. Desprog.”.

Apagar nome/número da agenda

[] + ▲ ou ▼ + “Agenda de Telefones” + [•] + “Consulta à Agenda” + [•] + ▲ ou ▼ + [FLASH] + apagar nome e número desejado” + [•].

Apagar todos os nomes/números da agenda

Siga o mesmo procedimento até “Agenda de Telefones” + [•] + ▲ ou ▼ + “Apagar os Nomes” + [•] (2 vezes). Após a exclusão, será exibida a mensagem “Nomes Apagados”.

Esta programação não poderá ser efetuada se algum número estiver bloqueado.

Bloquear um nome/número da agenda

[] + ▲ ou ▼ + “Agenda de Telefones” + [•] + ▲ ou ▼ + “Bloquear Número(s)” + [•] + “Senha” + [•] + ▲ ou ▼ + nome desejado + [REDIAL] (a indicação ↑ irá acender e será exibida a mensagem “Número Bloqueado”).

Para programar a senha, consulte o item *Criar senha para o aparelho* na seção *Definições*.

Para desbloquear um número

Siga o mesmo procedimento anterior. Com o número bloqueado no visor, pressione [REDIAL]. A indicação ↑ vai desaparecer e o número será desbloqueado.

É possível **bloquear um número telefônico completo ou parte dele**, como o prefixo. Para tal, grave na agenda os caracteres indicados na tabela abaixo. Veja os exemplos:

Tipo de chamada bloqueada	
0**48	bloqueia chamadas para números com código de área 48, independente da operadora utilizada.
0900	bloqueia chamadas para 0900.
0XX	(XX = código da operadora) - bloqueia chamadas pela operadora indicada.
32819500	bloqueia chamadas para o número 32819500.
3281	bloqueia chamadas para qualquer número com prefixo 3281.
0	bloqueia todas as chamadas de longa distância, nacionais e internacionais.
00	bloqueia apenas chamadas internacionais.
0*00	bloqueia qualquer 0900, 0300, 0800 etc.
8 ou 9	bloqueia qualquer número que inicie com 8 ou 9

Obs.: O bloqueio de números deste aparelho não evita que chamadas sejam feitas por telefones ligados à extensão. Por isso, certifique-se de que é possível bloquear os outros aparelhos telefônicos ligados a mesma linha.

Definições

Ajustar hora

[] + ▲ ou ▼ + “Definições” + [•] + “Relógio” + [•] + digite a hora e minuto + [•].

Ajustar data

[] + ▲ ou ▼ + “Definições” + [•] + ▲ ou ▼ + “Calendário” + [•] + o dia, mês e dia da semana (1 = domingo, 2 = segunda e assim por diante) + [•].



Programar despertador

[] + ▲ ou ▼ + “Definições” + [•] + ▲ ou ▼ + “Despertador” + [•] + digite hora e minuto + [•] (a indicação 🕒 irá se acender e será exibida a mensagem “Despert. Programado”).







Na hora programada, o aparelho irá emitir o som de despertar por 4 minutos. Para interrompê-lo, você deverá pressionar a tecla [FLASH].

O som de despertar também irá parar de tocar se ao receber uma ligação nesse intervalo. No entanto, ao desligar o aparelho, mesmo tendo ultrapassado da hora programada, o despertador irá ser ativado.

Desprogramar o despertador



Siga o mesmo procedimento anterior. Ao visualizar a tela do despertador, pressione  e confirme com . A indicação  irá se apagar e será exibida a mensagem “Despert. Desprogr.”

Programar lembrete









 + ▲ ou ▼ + “Definições” +  + ▲ ou ▼ + “Lembrete” +  + digite dia, mês, hora e minuto + ▲ ou ▼ (manter tecla pressionada por 1 s, a indicação  irá aparecer no visor) + digite o lembrete desejado +  (a indicação  irá se acender e será exibida a mensagem “Lembrete Programado”).

Na data e horário programados, o aparelho irá emitir o tom de lembrete e a mensagem de texto permanecerá ativa por 4 minutos. Para interrompê-lo, pressione . Ao receber uma ligação no horário programado para o lembrete, este será exibido após o término da ligação.



Desativar o lembrete antes de ser emitido

Siga o mesmo procedimento anterior. Ao visualizar a tela do lembrete, pressione  e confirme com . A indicação  irá se apagar e será exibida a mensagem “Lembrete Desprogr.”











Criar senha para o aparelho

 +  ou  + “Definições” +  +  ou  + “Senha” +  + digite a senha (1 a 4 dígitos de 0 a 9) nos campos “Atual” e “Nova” + .

Alterar a senha



Siga o mesmo procedimento anterior. Ao visualizar a tela de configuração da senha, informe primeiro a senha atual e, em seguida, a nova. Pressione . Digite novamente a senha nova e pressione  para confirmar a alteração.

Ativar cadeado (apenas recebe chamadas)

 +  ou  + “Definições” +  +  ou  + “Cadeado” +  + digite a senha + . A indicação  irá acender e será possível somente utilizar a tecla  para atender chamadas.

Obs.: Quando esta função for ativada, você somente poderá atender a uma ligação. A tecla Flash não irá funcionar para direcionar a uma outra chamada. Esta programação não se estende aos outros aparelhos conectados à extensão.

Desativar o cadeado

Siga o mesmo procedimento anterior. Ao pressionar  (após a digitação da senha) na tela de programação do cadeado, a indicação  irá se apagar e será exibida a mensagem “Telef. sem Cadeado”.

Programar tempo de duração para chamadas

O aparelho emitirá um bipe de alerta no tempo determinado pelo usuário e, a partir desse aviso, serão emitidos novos bipes a cada 1 minuto de conversação até que o usuário desligue o fone.

Obs.: A chamada não será desligada pelo aparelho.

[0] + ▲ ou ▼ + “Definições” + [•] + ▲ ou ▼ + “Temporizar Chamadas” + [•] + digite o tempo desejado para o alerta de temporização de chamadas (de 01 a 99 min) + [•].

Desprogramar o bipe

Siga o mesmo procedimento anterior. Ao visualizar a tela de programação do bipe, digite 00. Pressione [•] para confirmar a desprogramação.

Sistema

Programar aparelho para operar em PABX



O aparelho sai de fábrica configurado para operar em linha pública. Caso deseje mudar para PABX, proceda da seguinte forma:

[0] + ▲ ou ▼ + “Sistema” + [•] + “Seleção Públ./PABX” + [•] + ▲ ou ▼ para selecionar PABX + [•] + digite o código de linha + [•].

Alterar o código de acesso à linha externa

Siga o mesmo procedimento anterior, digite o novo código e pressione  para confirmar.

Desprogramar a operação em PABX

Siga o mesmo procedimento anterior, pressione  ou  para selecionar “Pública” e  para confirmar. O seu aparelho novamente estará configurado para operar ligado diretamente à linha pública.

Realizar chamadas com o aparelho conectado a um PABX**Discagem normal**



 + digite o código de acesso à linha externa do PABX + número telefônico desejado.

Discagem tipo celular

Não é necessário digitar o código de acesso à linha externa.

Número telefônico desejado + .

Rediscagem

 + digite o código de acesso à linha externa do PABX + .

Registrar o código de área de sua região

[] + ▲ ou ▼ + “Sistema” + [•] + ▲ ou ▼ + “Código de Área” + [•] + digite o código de área da sua região, (máximo 3 dígitos, não inclua o prefixo) + [•].

Obs.: o 1º dígito deve ser diferente de zero.

Alterar o código de área

Siga o mesmo procedimento anterior. Ao visualizar o código antigo, digite o novo código e pressione [•] para confirmar a programação.

Excluir o registro do código de área

Siga o mesmo procedimento anterior. Ao visualizar o código antigo, pressione [FLASH] para excluir os dígitos. Pressione [•] para confirmar.

Registrar número de acesso direto à caixa postal

[] + ▲ ou ▼ + “Sistema” + [•] + ▲ ou ▼ + “Núm. Caixa Postal” + [•] + digite o código de acesso + [•].

Acessar o número da caixa postal

Mantenha a tecla [FLASH] pressionada + (🔄).

Alterar o código de acesso

Siga o mesmo procedimento anterior. Ao visualizar o código de acesso, digite o novo código e pressione para confirmar.

Desprogramar o código de acesso

Siga o mesmo procedimento anterior. Ao visualizar o código de acesso, pressione até excluir o número de acesso e tecla para confirmar.

Programar tempo de flash

Utilizada no acesso aos serviços oferecidos pela companhia telefônica ou PABX. Tempo de flash de fábrica: 3 = 300 ms.

+ ▲ ou ▼ + “Sistema” + + ▲ ou ▼ + “Tempo de flash” + + informe o tempo de flash desejado (exemplo: 1=100 ms, 2=200 ms, 5=500 ms, 10=1000 ms/1 s) + .

Seleção Tom/Pulso

Altera o tipo de sinalização do telefone de multifreqüencial (tom) para decádico (pulso) e vice-versa. Sinalização de fábrica: Tom.

+ ▲ ou ▼ + “Sistema” + + ▲ ou ▼ + “Seleção Tom/Pulso” + + ▲ ou ▼ + .

Obs.: Caso seja necessário alterar a discagem de Pulso para Tom durante uma ligação, pressione a tecla . Após utilizar o telefone e desligá-lo, automaticamente a discagem retornará para Pulso.

Seleção categoria ID

[] + ▲ ou ▼ + "Sistema" + [•] + ▲ ou ▼ + "Seleção Categ. ID" + [•] + ▲ ou ▼ + [•].

Obs.: Apenas selecione o item "ID sem categoria" se o primeiro dígito do número telefônico não for enviado pela companhia telefônica, ocasionando erro na identificação da chamada.

Ajustar tempo de tom de linha

Altera a duração do tempo antes do sinal de linha. Programação de fábrica: 2 segundos.

[] + ▲ ou ▼ + "Sistema" + [•] + ▲ ou ▼ + "Tempo de tom de Linha" + [•] + informe o tempo de tom de linha desejado (de 1 s a 20 s) + [•].

Opções do telefone

Ajuste do volume e do tipo de campanha

[] + ▲ ou ▼ + "Opções do Telefone" + [•] + "Vol./Tipo Campanha" + [•] + ▲ + "Tom Núm. (1 a 4)" + ▼ nível de volume (alto ou baixo) + [•].

Desligar campanha

[] + ▲ ou ▼ + “Opções do Telefone” + [] + “Vol. Tipo Campanha” + [] + [REDIAL] + [].

A indicação  irá acender no visor. Ao receber uma chamada, o aparelho emitirá um bipe curto.

Obs.: A função Localizar não irá funcionar enquanto esta programação estiver ativa.

Para ligar a campanha novamente, siga o mesmo procedimento acima.

Programar tipo de apresentação da identificação das chamadas registradas

[] + ▲ ou ▼ + “Opções do Telefone” + [] + ▲ ou ▼ + “Opção de Identif.” + [] + ▲ ou ▼ + [].





Nome/Núm: com essa programação, no momento da identificação ou na consulta à lista de chamadas registradas, será apresentado o nome. Para visualizar o número associado, pressione a tecla [].

Número: com essa programação, no momento da identificação ou durante a consulta à lista de chamadas registradas, será apresentado somente o número.

Programar agrupamento de chamadas não atendidas

Esta programação permite selecionar o agrupamento somente das chamadas não atendidas.





Programação de fábrica: agrupa todas as chamadas.

 + ▲ ou ▼ + “opções do telefone” +  + ▲ ou ▼ + “Agrupar Chamadas” +  + ▲ ou ▼ + .

Programar atendimento de chamadas





Atender com qualquer tecla

Para atender a uma chamada pressionando qualquer tecla (*, #, 0 a 9), siga o procedimento abaixo:

 + ▲ ou ▼ + “Opções do Telefone” +  + ▲ ou ▼ + “Toda Tecla Atende” +  + ▲ ou ▼ + .

Atender ao tirar o fone da base

Para atender a uma chamada apenas retirando o fone da base, siga o procedimento a seguir:

 + ▲ ou ▼ + “Opções do Telefone” +  + ▲ ou ▼ + “Atende ao Sair Base” +  + ▲ ou ▼ + .

Para desligar, coloque o fone na base ou pressione a tecla .

Ligar visor na base

Esta programação mantém o visor aceso na base.

Programação de fábrica: visor apagado.

[] + ▲ ou ▼ + “Opções de Telefone” + [•] + ▲ ou ▼ +
 “Liga Visor na Base” + [•] + ▲ ou ▼ + [•].

Programar estilo do sigilo (mudo)

Com esta função ativa, a pessoa do outro lado da linha não conseguirá ouvi-lo.

[] + ▲ ou ▼ + “Opções do Telefone” + [•] + ▲ ou ▼ +
 “Estilo do Sigilo” + [•] + ▲ ou ▼ + [•].

Para ativá-la durante uma conversação:

Se o estilo do sigilo for “Liga/Desl”: pressione  para ativar, ou pressione novamente para desativar.

Contínuo: Enquanto desejar que o sigilo fique ativo, mantenha pressionada a tecla . Para desativar basta soltar a tecla.

Obs.: Enquanto o sigilo estiver ativado, a indicação  será exibida no visor.

Programar LED indicador de novas chamadas recebidas não atendidas

O LED já vem programado de fábrica ativado, ou seja, ele pisca após registrar novas chamadas não atendidas. Para desativar ou ativar:

[] + ▲ ou ▼ + “Opções do Telefone” + [•] + ▲ ou ▼ +
“Indicador de Cham. Novas” + [•] + ▲ ou ▼ + [•].

Programar tons do teclado

Programação de fábrica: tons do teclado ativado.

Para desativar ou ativar:

[] + ▲ ou ▼ + “Opções do Telefone” + [] + ▲ ou ▼ +
“Tons do Teclado” + [•] + ▲ ou ▼ + [•].

Contraste do visor

Ajustar contraste

Este aparelho sai de fábrica com o contraste do visor ajustado para proporcionar a melhor visibilidade em condições normais de operação. No entanto, você pode ajustá-lo de acordo com a sua necessidade e/ou dependendo da situação do aparelho (por exemplo, se a carga da bateria estiver fraca, o contraste pode diminuir).

[] + ▲ ou ▼ + “Contraste do Visor” + [•] + ▲ ou ▼ +
selecione o nível desejado + [•].

INFORMAÇÕES GERAIS

Especificações Técnicas

Alcance:	Varia conforme as condições ambientais no momento de uso.
Frequência de operação:	915,15 MHz a 920,70 MHz 2409,60 MHz a 2420,70 MHz
Modulação:	FM
Alimentação (adaptador):	9 VCC/150 mA
Alimentação bateria recarregável:	Ni-Cad 3,6 V/300 mA
Potência máxima:	1,35 W

Dúvidas Frequentes

Se ocorrer algum problema com seu telefone, siga as orientações para determinar se há necessidade de manutenção. Se o problema persistir, procure a Assistência Técnica Autorizada.

DÚVIDA	SOLUÇÃO
O telefone não funciona.	<ul style="list-style-type: none"> - Certifique-se de que a bateria está instalada corretamente (ver seção <i>Instalação</i>). - Verifique as conexões (ver seção <i>Instalação</i>). - Dê carga total à bateria (ver seção <i>Bateria</i>). - Limpe os contatos de carga e carregue a bateria novamente (ver seção <i>Bateria</i>).
Não ouço o tom de discar.	<ul style="list-style-type: none"> - Verifique as conexões (ver seção <i>Instalação</i>). - Conecte um outro aparelho à linha telefônica. Se o aparelho funcionar adequadamente, entre em contato com nossa rede de Assistência Técnica Autorizada. Caso contrário, entre em contato com sua Companhia Telefônica.
Ao pressionar a tecla LIGAR são gerados 3 bipes curtos de alerta.	<ul style="list-style-type: none"> - O fone está muito longe da base. Aproxime-o da base e tente novamente. - Verifique as conexões (ver seção <i>Instalação</i>). - Se as providências acima não resolverem o problema, o fone poderá ter perdido o código de segurança. Coloque o fone na base para restabelecer o código.
Não consigo fazer programações.	<ul style="list-style-type: none"> - A programação não será possível enquanto o fone estiver em uma ligação. - Verifique o manual do usuário para a correta programação.

DÚVIDA	SOLUÇÃO
Minha conexão ADSL cai no momento do uso do telefone.	<ul style="list-style-type: none">- O canal do modem está ajustado na mesma frequência utilizada pelo telefone. Ajuste o modem para utilizar um canal diferente entre 6 a 11.
Há ruídos e interferências durante a ligação.	<ul style="list-style-type: none">- Afaste o fone e a base de outros aparelhos elétricos. (televisores, rádios, telefones sem fio, etc.)- Aproxime-se da base.- Pressione a tecla canal.- Se o telefone estiver conectado a uma linha telefônica com serviço DSL, recomenda-se que a conexão tenha um filtro de ruídos entre a base e a tomada da linha telefônica. Entre em contato com seu fornecedor de DSL para obter detalhes.- Outros aparelhos que operam na mesma faixa de frequência podem estar causando interferência. Altere o canal do telefone até encontrar um livre de interferências.
O fone não toca.	<ul style="list-style-type: none">- Verifique as conexões (ver seção <i>Instalação</i>).- O fone está longe da base.- A bateria pode estar descarregada. Dê carga total à bateria (ver seção <i>Bateria</i>).- O tipo de campanha pode estar baixo, incompatível com o ambiente ou a função "campanha desligada" está ativa. Ajuste-os (ver seção <i>Opções do telefone</i>).
Não consigo localizar o fone.	<ul style="list-style-type: none">- Verifique as conexões (ver seção <i>Instalação</i>).- O fone está longe da base.- A bateria pode estar descarregada. Dê carga total à bateria (ver seção <i>bateria</i>).- A função <i>Campanha desligada</i> está ativa. Ajuste-a (ver seção <i>Opções do telefone</i>).

DÚVIDA	SOLUÇÃO
A bateria não está recarregando.	<ul style="list-style-type: none"> - A bateria pode estar desconectada (ver seção <i>Bateria</i>). - Limpe os contatos de carga e carregue a bateria novamente (ver seção <i>Bateria</i>). - Pode ter esgotado a vida útil da bateria. Adquirir uma nova bateria através da nossa rede de Assistência Técnica Autorizada.
O fone não exibe o número do telefone chamador	<ul style="list-style-type: none"> - Você não assinou o serviço de identificação de chamadas. Entre em contato com sua Companhia Telefônica para contratar o serviço. - Se este aparelho estiver conectado a um outro equipamento, como um aparelho identificador de chamadas ou uma tomada de telefone sem fio, desconecte-o e conecte-o diretamente à tomada da parede. - Se este aparelho estiver conectado a uma linha telefônica com serviço DSL, recomenda-se que a conexão tenha um filtro de ruídos entre a base e a tomada da linha telefônica. Contate o seu fonecedor de DSL para obter detalhes. - Outro equipamento telefônico conectado à extensão pode estar causando interferência no aparelho. Desconecte esse equipamento e tente novamente.

DÚVIDA

SOLUÇÃO

O número do chamador não é identificado corretamente.

- A seleção da categoria de ID não está configurada corretamente. Configure o telefone de acordo com a sua linha (ver seção *Sistema*).
- Se o produto estiver conectado a uma linha telefônica com serviço DSL, recomenda-se que a conexão tenha um filtro de ruídos entre a base e a tomada da linha telefônica. Contate o seu fonecedor de DSL para obter detalhes.

O visor está apagado.

- Verifique se a bateria está instalada corretamente (ver seção *Instalação*).
- Dê carga total à bateria (ver seção *Bateria*).

TERMO DE GARANTIA

Para a sua comodidade, preencha os dados abaixo, pois, somente com a apresentação deste em conjunto com a nota fiscal de compra do produto, você poderá utilizar os benefícios que lhe são assegurados.

Nome do cliente:

Assinatura do cliente:

Nº da nota fiscal:

Data da compra:

Modelo:

Nº de série:

Revendedor:

Fica expresso que esta garantia contratual é conferida mediante as seguintes condições:

- 1 Todas as partes, peças e componentes do produto são garantidas contra eventuais **defeitos de fabricação** que porventura venham a apresentar, pelo prazo de 1 (um) ano, sendo este prazo de 3 (três) meses de garantia legal mais 9 (nove) meses de garantia contratual, contado a partir da data de entrega do produto ao Senhor Consumidor, conforme consta na nota fiscal de compra do produto, que é parte integrante deste Termo em todo território nacional. Esta garantia contratual implica na troca gratuita das partes, peças e componentes que apresentarem defeito de fabricação, além da mão-de-obra utilizada nesse reparo. Caso não seja constatado defeito de fabricação, e sim defeito(s) proveniente(s) de uso inadequado, o Senhor Consumidor arcará com estas despesas.
- 2 Constatado o defeito, o Senhor Consumidor deverá imediatamente comunicar-se com o Serviço Autorizado mais próximo que consta na relação oferecida pelo fabricante - **somente estes estão autorizados a examinar e sanar o defeito durante o prazo de garantia aqui previsto**. Se isto não for respeitado **esta garantia perderá sua validade**, pois o produto terá sido violado.
- 3 Na eventualidade do Senhor Consumidor solicitar o atendimento domiciliar, deverá encaminhar-se ao Serviço Autorizado mais próximo para consulta da taxa de visita técnica. Caso seja constatada a necessidade da retirada do produto, as despesas

decorrentes, transporte, segurança de ida e volta do produto, ficam sob a responsabilidade do Senhor Consumidor.

- 4 A garantia perderá totalmente sua validade se ocorrer qualquer das hipóteses a seguir:** **a)** se o defeito não for de fabricação, mas sim, ter sido causado pelo Senhor Consumidor ou terceiros estranhos ao fabricante; **b)** se os danos ao produto forem oriundos de acidentes, sinistros, agentes da natureza (raios, inundações, desabamentos, etc.), umidade, tensão na rede elétrica (sobretensão provocada por acidentes ou flutuações excessivas na rede), instalação/uso em desacordo com o Manual do Usuário ou decorrente do desgaste natural das partes, peças e componentes; **c)** se o produto tiver sofrido influência de natureza química, eletromagnética, elétrica ou animal (insetos, etc.); **d)** se o número de série do produto houver sido adulterado ou rasurado; **e)** se o aparelho houver sido violado.

Sendo estas condições deste Termo de Garantia complementar, a Intelbras S/A reserva-se o direito de alterar as características gerais, técnicas e estéticas de seus produtos sem aviso prévio.



intelbras

SUPORE A CLIENTES

No Brasil e nos demais países, para informações, ligue (48) 2106 0006

No Brasil, para sugestões, reclamações e rede autorizada, ligue 0800 7042767