

Español

intelbras

Manual de instalación

OCH1U 40
OCH1U 80
FF1U
FF2U



OCH1U 40 / OCH1U 80 / FF1U / FF2U

Línea de accesorios Intelbras para Racks

Felicitaciones, acaba de comprar un producto con la calidad y seguridad de Intelbras.

Nuestros accesorios (OCH1U 40, OCH1U 80, FF1U y FF2U) para racks fueron diseñados para satisfacer las necesidades de los usuarios. de rack de forma sencilla, dinámica y modular.

Para disfrutar de tu accesorio y de todas sus funciones, asegúrate de seguir los consejos de montaje y carga máxima que soporta el producto ensamblado.

Antes de la instalación, lea atentamente todas las instrucciones contenidas en este manual. El incumplimiento de las instrucciones/configuraciones puede resultar en la pérdida de la garantía con Intelbras.

Cuidados y seguridad

- » Para evitar accidentes, manipule y utilice con cuidado las herramientas y las piezas del producto y sus accesorios.
- » Este producto está destinado únicamente para uso interno.
- » LGPD - Ley General de Protección de Datos Personales: este producto no procesa ningún dato personal.

Índice

| | |
|-------------------------------------|---|
| 1. Especificaciones técnicas | 5 |
| 2. Producto | 5 |
| 2. Instalación | 6 |
| 2.1. Ítem sugerido para instalación | 6 |
| 2.2. Contenido del embalaje | 6 |
| 2.3. Instrucciones | 6 |
| Póliza de garantía | 8 |
| Término de garantía | 9 |

1. Especificaciones técnicas

| Modelo | Espacio útil | Altura (mm) | Ancho (mm) | Profundidad (mm) | Carga máxima (Kg) |
|----------|--------------|-------------|------------|------------------|-------------------|
| OCH1U 40 | 1U | 43,65 | 482,6 | 40 | - |
| OCH1U 80 | 1U | 43,65 | 482,6 | 80 | - |
| FF1U | 1U | 43,65 | 482,6 | 10 | - |
| FF2U | 2U | 87,3 | 482,6 | 10 | - |

2. Producto

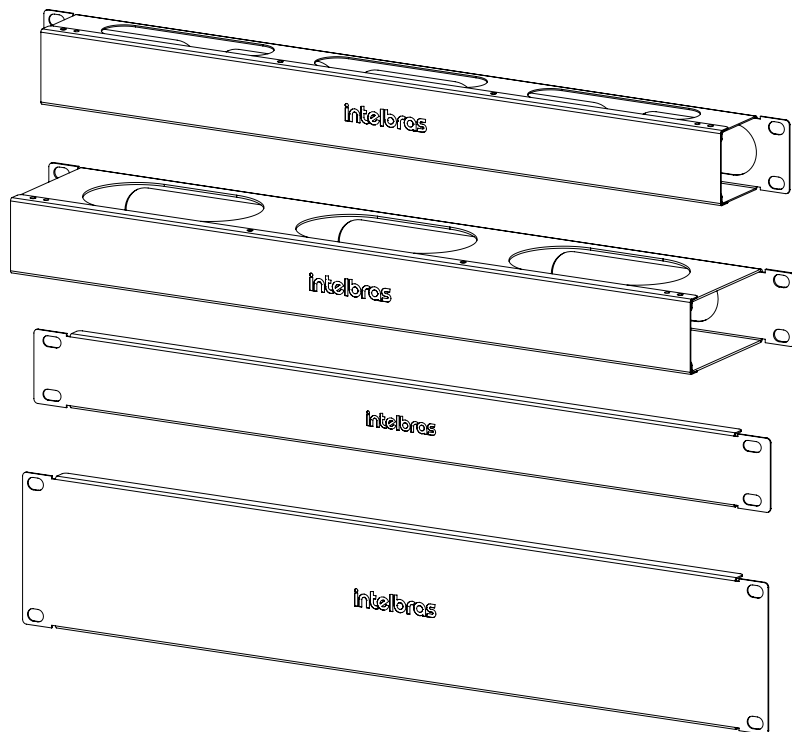

2. Instalación

2.1. Ítem sugerido para instalación

Para instalar su accesorio, necesitará un destornillador Philips (1/4).

2.2. Contenido del embalaje

Obs.: compruebe que los ítems mencionados están dentro de la bolsa de plástico presente en el interior del embalaje del producto.

- » **4 juegos de tuercas enjauladas:** en cuanto a accesorios, hay organizadores de cables disponibles en tamaños de 40 mm y 80 mm.

2.3. Instrucciones

Siga los pasos a continuación, conforme las ilustraciones presentes para cada accesorio.

Organizador de cables 1U 40 mm (OCH1U 40)

- » **Paso 01:** coloque las pestañas accesorias en el perfil vertical de su rack y asegúrelas con los conjuntos de tuercas enjauladas en los espacios correspondientes de la U deseada.

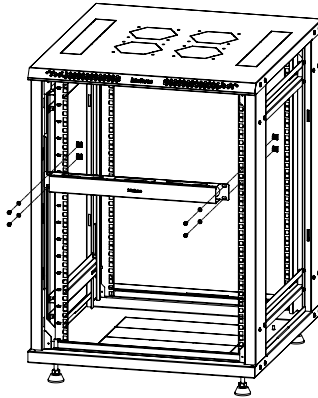

Organizador de cables 1U 80 mm (OCH1U 80)

- » **Paso 01:** coloque las pestañas accesorias en el perfil vertical de su rack y asegúrelas con los conjuntos de tuercas enjauladas en los espacios correspondientes de la U deseada.

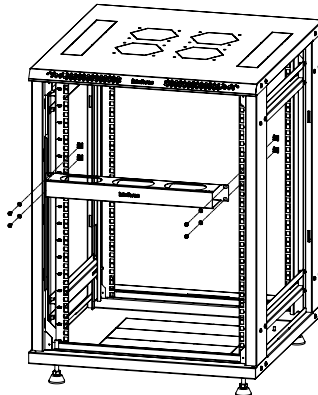

Frente falso (FF1U)

- » **Paso 01:** coloque las pestañas accesorias en el perfil vertical de su rack y asegúrelas con los conjuntos de tuercas enjauladas en los espacios correspondientes de la U deseada.

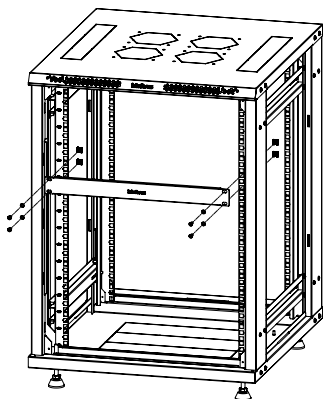

Frente falso (FF2U)

- » **Paso 01:** coloque las pestañas accesorias en el perfil vertical de su rack y asegúrelas con los conjuntos de tuercas enjauladas en los espacios correspondientes de la U deseada.

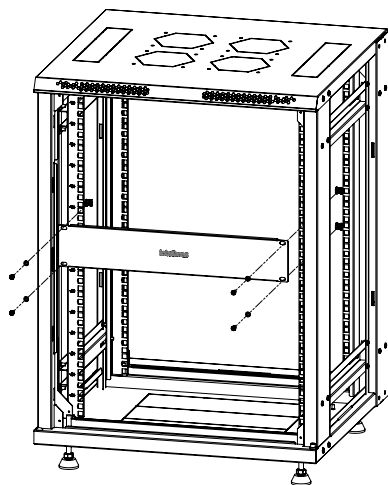

Póliza de garantía

Producido por:

Intelbras S/A - Industria de Telecomunicación Electrónica Brasileña

Rodovia SC 281, km 4,5 – Sertão do Maruim – São José/SC – Brasil – 88122-001 – CNPJ 82.901.000/0014-41

soporte@intelbras.com | www.intelbras.com.br | www.intelbras.com/es

Industria de Telecomunicación Electrónica Brasileña S/A, se compromete a reparar o cambiar las piezas y componentes defectuosos del producto, incluyendo la mano de obra, o bien, el producto entero por un período de 1 año (3 meses por norma y 9 meses adicionales otorgados por el fabricante) a partir de la fecha de compra. Para hacer efectiva esta garantía, solamente deberá presentarse el producto en el Centro de Servicio, acompañado por: esta póliza debidamente sellada por el establecimiento en donde fue adquirido, o la factura, o el recibo, o el comprobante de compra, en donde consten los datos específicos del producto. Para las ciudades en donde no hay un centro de servicio, deberá solicitarse una recolección mediante el servicio de paquetería asignado por Intelbras, sin ningún costo adicional para el consumidor. El aparato defectuoso debe ser revisado en nuestro Centro de Servicio para evaluación y eventual cambio o reparación. Para instrucciones del envío o recolección favor comunicarse al Centro de Servicio:

El tiempo de reparación en ningún caso será mayor de 30 días naturales contados a partir de la fecha de recepción del producto en el Centro de Servicio.

ESTA GARANTÍA NO ES VÁLIDA EN LOS SIGUIENTES CASOS:

- Cuando el producto ha sido utilizado en condiciones distintas a las normales.
- Cuando el producto no ha sido instalado o utilizado de acuerdo con el Manual de Usuario proporcionado junto con el mismo.
- Cuando el producto ha sido alterado o reparado por personas no autorizadas por Industria de Telecomunicación Electrónica Brasileña.
- Cuando el producto ha sufrido algún daño causado por: accidentes, siniestros, fenómenos naturales (rayos, inundaciones, derrumbes, etc.), humedad, variaciones de voltaje en la red eléctrica, influencia de naturaleza química, electromagnética, eléctrica o animal (insectos, etc.).
- Cuando el número de serie ha sido alterado.

Con cualquier Distribuidor Autorizado, o en el Centro de Servicio podrá adquirir las partes, componentes, consumibles y accesorios.

Datos del producto y distribuidor.

Producto:

Colonia:

Marca:

C.P.:

Modelo:

Estado:

Número de serie:

Tipo y número de comprobante de compra:

Distribuidor:

Fecha de compra:

Calle y número:

Sello:

Término de garantía

Queda expreso que esta garantía contractual es entregada mediante a las siguientes condiciones:

Nombre del cliente:

Firma del cliente:

Nº de la nota fiscal:

Fecha de la compra:

Modelo:

Nº de serie:

Revendedor:

1. Todas las partes, piezas y componentes del producto están garantizados contra eventuales vicios de fabricación, que puedan presentarse, por el plazo de 1 (un) año - siendo éste de 90 (noventa) días de garantía legal y 9 (nueve) meses de garantía contractual, contados a partir de la fecha de la compra del producto por el Señor Consumidor, conforme consta en la factura de compra del producto, que es parte integrante de este Término en todo el territorio nacional. Esta garantía contractual comprende el cambio gratuito de partes, piezas y componentes que presentan vicio de fabricación, incluyendo los gastos con la mano de obra utilizada en esta reparación. En el caso que no sea constatado vicio de fabricación, y si vicio(s) proveniente(s) de uso inadecuado, el Señor Consumidor será responsable de estos gastos.
2. La instalación del producto debe ser hecha de acuerdo con el Manual del Producto y/o Guía de Instalación. En el caso que su producto necesite la instalación y configuración por un técnico capacitado, busque a un profesional idóneo y especializado, siendo que los costos de estos servicios no están incluidos en el valor del producto.
3. Constatado el vicio, el Señor Consumidor deberá inmediatamente comunicarse con el Servicio Autorizado más cercano que conste en la relación ofrecida en el sitio www.intelbras.com, pues que exclusivamente estos están autorizados a examinar y sanar el defecto durante el plazo de garantía aquí previsto. Si esto no es respetado, esta garantía perderá su validez, ya que estará caracterizada la violación del producto.
4. En la eventualidad que el Señor Consumidor solicite atención domiciliaria, deberá enviarse al Servicio Autorizado más cercano para consulta de la tasa de visita técnica. En el caso sea constatada la necesidad de la retirada del producto, los gastos derivados, como las de transporte y seguridad de ida y vuelta del producto, quedan bajo la responsabilidad del Señor Consumidor.
5. La garantía perderá totalmente su validez en la ocurrencia de cualesquiera de las hipótesis a continuación: a) si el vicio no es de fabricación, pero si causado por el Señor Consumidor o por terceros extraños al fabricante; b) si los daños al producto son oriundos de accidentes, siniestros, agentes de la naturaleza (rayos, inundaciones, desprendimientos, etc.), humedad, tensión en la red eléctrica (sobretensión provocada por accidentes o fluctuaciones excesivas en la red), instalación/uso en desacuerdo con el manual del usuario o derivados del desgaste natural de las partes, piezas y componentes; c) si el producto ha sufrido influencia de naturaleza química, electromagnética, eléctrica o animal (insectos, etc.); d) si el número de serie del producto ha sido adulterado o rayado; e) si el aparato ha sido violado.
6. Esta garantía no cubre la pérdida de datos, por lo tanto, se recomienda, si es el caso específicamente del producto, que el Consumidor haga una copia de seguridad regularmente de los datos que constan en el producto.
7. Intelbras no se hace responsable por la instalación de este producto, y también por eventuales intentos de fraudes y/o sabotajes en sus productos. Se recomienda que el Señor Consumidor mantenga las actualizaciones del software y aplicaciones utilizadas en día, si es el caso, así como las protecciones de red necesarias para protección contra invasiones (hackers). El equipamiento está garantizado contra vicios dentro de sus condiciones normales de uso, siendo importante que se tenga consciencia de que, por ser un equipamiento electrónico, no está libre de fraudes y violaciones que puedan interferir en su correcto funcionamiento.
8. Deseche adecuadamente su producto después de su vida útil: entréguelo en los puntos de recolección de productos eléctricos y electrónicos, en un centro de asistencia técnica autorizado Intelbras o consulte nuestro sitio web www.intelbras.com.br y soporte@intelbras.com.br o (48) 2106-0006 o 0800 7042767 para más información.

Siendo estas las condiciones de este Término de Garantía complementaria, Intelbras S/A se reserva el derecho de alterar las características generales, técnicas y estéticas de sus productos sin previo aviso.

Todas las imágenes de este manual son ilustrativas.

intelbras



hable con nosotros

Atención al cliente: ☎ +55 (48) 2106 0006

Soporte vía e-mail: soporte@intelbras.com

Producido por: Décio – Indústria Metalúrgica LTDA – CNPJ 79.009.965/0003-67

Distribuido en Brasil por: Intelbras S/A – Indústria de Telecomunicação Eletrônica Brasileira

Rodovia SC 281, km 4,5 – Sertão do Maruim – São José/SC – 88122-001

CNPJ 82.901.000/0014-41 – www.intelbras.com.br | www.intelbras.com/es

01.26

Fabricado en Brasil