

Fechadura digital

Parabéns, você acaba de adquirir um produto com a qualidade e segurança Intelbras.

Com a fechadura smart de embutir IFR 7001 seu dia a dia ficará muito mais prático. Com design exclusivo, o acesso pode ser liberado por senha, biometria, tag, chave física ou pelo app Izy Smart¹. A fechadura é alimentada por 4 pilhas AA, permite gerenciamento de horário e data de acesso de cada usuário e ainda emite relatórios em tempo real.

A IFR 7001 faz parte da linha Izy Smart, uma linha de automação residencial da Intelbras. Com o aplicativo Izy Smart é possível, por exemplo, cadastrar uma senha e gerar um comando para que toda vez que você abra a porta, a lâmpada do ambiente acenda automaticamente, ou o ar condicionado é acionado, ou a TV ligue. Tudo isso de forma rápida, prática e automática na palma da mão. Conheça a linha completa no site da Intelbras.

¹ Necessária a sincronização da fechadura com um hub de automação smart da linha Izy Smart.

Obs.: para funcionamento do produto e necessário conexão com a internet.

1. Cuidados e segurança



Para sua segurança, as chaves que acompanham o produto são incopiáveis. Certifique-se de guardá-las em algum lugar seguro e apropriado, pois a sua perda/extravio acarretará na inutilização deste método de entrada.



Para a limpeza use somente uma flanela ou pano de microfibra seco. Não use limpadores ou solventes, exemplo álcool, pois podem causar danos à carcaça e infiltrar-se no aparelho, causando dano permanente.



Produto próprio para instalação em ambientes internos. Não exponha o aparelho ao sol, à chuva ou à umidade. Caso isso aconteça, remova as pilhas e leve o aparelho imediatamente a uma assistência técnica autorizada.



Nunca abra a sua fechadura, troque ou substitua peças, exceto as pilhas.



Produto com pilha/bateria. Descarte nas autorizadas Intelbras ou em pontos de coleta próprios para este fim. Pode causar risco à saúde humana e meio ambiente. Dúvidas: www.intelbras.com.br, suporte@intelbras.com.br ou (48) 2106-0006 ou 0800 7042767.



Use sempre pilhas alcalinas. Quando a fechadura sinalizar pilha fraca, faça a devida substituição por 4 pilhas novas. A fim de evitar danos à sua fechadura, substitua as pilhas após 12 meses de uso, mesmo que o produto não tenha sinalizado baixa capacidade de carga das pilhas.



Para efeito de segurança, troque regularmente sua senha e não utilize senhas sequenciais. **ATENÇÃO:** este produto vem com uma senha padrão de fábrica. Para sua segurança é imprescindível que você a troque assim que instalar o produto e questione seu técnico quanto as senhas configuradas, quais usuários que possuem acesso e os métodos de recuperação.



LGPD - Lei Geral de Proteção de Dados Pessoais: este produto não realiza qualquer tratamento de dados pessoais.



Este equipamento não tem direito à proteção contra interferência prejudicial e não pode causar interferência em sistemas devidamente autorizados. Este é um produto homologado pela Anatel, o número de homologação se encontra na etiqueta do produto, para consultas acesse o site: <https://www.gov.br/anatel/pt-br>.

Atenção: danos causados pelo não cumprimento das recomendações de instalação ou uso inadequado do produto não são cobertos pela garantia. Verifique o certificado de garantia do produto.

2. Especificações técnicas

Tensão de alimentação	6 Vdc (4 pilhas alcalinas AA)
Contingência	Chave mecânica ou bateria 9 V
Temperatura de operação	0 a 55 °C
Frequência de operação do tag	13,56 MHz
Tipo de cartão	MIFARE ISO/IEC 14443 A
Tipo de autenticação	Biometria, senha ou tag de proximidade (RFID)
Capacidade máxima de tag	100
Capacidade máxima de digitais	100
Capacidade máxima de senhas	1 senha de administrador 4 senhas de usuário 4 senhas de visitante
Autonomia das pilhas	10 meses para 10 acessos diários (4 pilhas)
Resistência ao impacto	300 Kgf
Material	Alumínio, zinco, ABS
Espessura da porta	30 a 60 mm
Dimensões da unidade externa (L x A x P)	50 x 270 x 65,5 mm
Dimensões da unidade interna (L x A x P)	50 x 270 x 80,5 mm

Atenção: a bateria alcalina 9 Vdc não acompanha o produto.

3. Características

- » Teclado touch screen de 12 teclas.
- » Leitor biométrico capacitivo de alta precisão.
- » Capacidade de até 100 impressões digitais.
- » Modelo de embutir, adaptável a diversos tipos de porta.
- » Travamento da porta com mecanismo de alta resistência.
- » Possui função *Não perturbe*.
- » Abertura via chave ou bateria 9 V caso haja o esgotamento das pilhas internas.
- » Possui alarme para indicação de 5 tentativas malsucedidas.
- » Sinalização sonora e visual de pilhas fracas.

4. Composição do produto

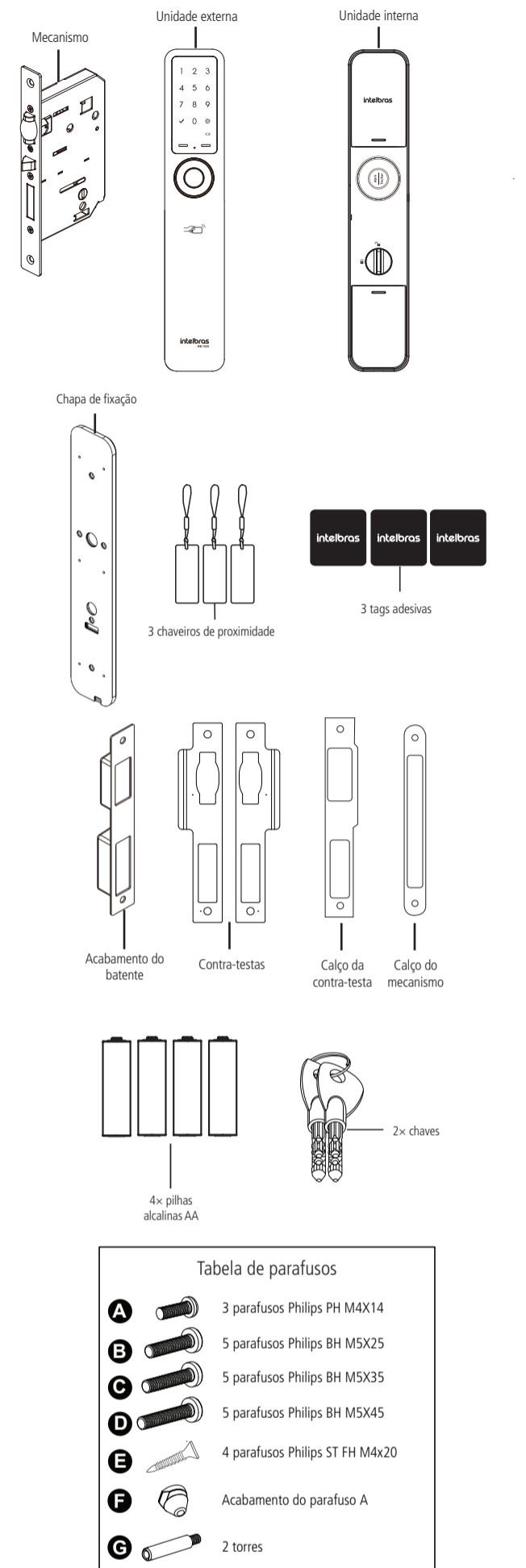

Obs.: o kit fixação deste produto possui alguns itens excedentes devido aos diversos cenários de instalação. Após a instalação da sua fechadura, descarte-os apropriadamente.

5. Instalação

Atenção: a FR 7001 não é apropriada para ambientes externos. Certifique-se de instalar sua fechadura num ambiente interno, protegido do sol e da chuva.

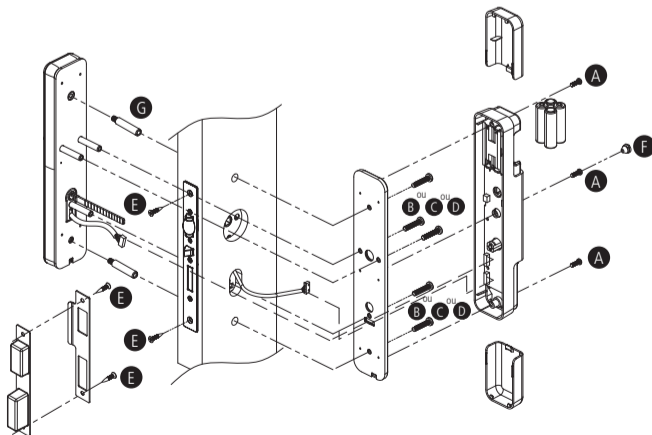

Para efetuar as furações necessárias e instalar o equipamento corretamente, siga o procedimento:

1. Utilize o gabarito para fazer as marcações dos furos. Recomendamos instalar a fechadura a uma altura mínima de 90 cm do piso;
2. Faça as furações utilizando uma furadeira;
3. Passe o cabo do mecanismo pelo furo, de modo que ele saia para o lado interno do ambiente;
4. Encaixe o mecanismo com o rolete para cima.
5. Utilize os parafusos E para fixar o mecanismo na porta;

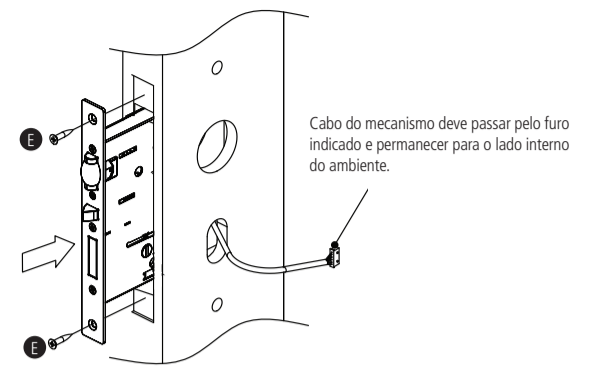

Importante: ao encaixar o mecanismo na porta, certifique-se que o cabo não sofrerá nenhum tipo de dano. Não faça a instalação caso notar qualquer dano no cabo do mecanismo! Nesta situação, procure uma assistência técnica autorizada.

6. Encaixe a unidade externa da fechadura no mecanismo tranca. Não esqueça de passar o cabo através do furo para que o cabo fique para o lado interno do ambiente;
7. Passe os cabos do mecanismo e da unidade externa pela chapa de fixação;
8. Parafuse a chapa de fixação na porta utilizando dois parafusos E, conforme a figura a seguir;
9. Usando 3 parafusos A (para portas com espessura de 30 a 40 mm), ou B (para portas com espessura de 41 a 50 mm) ou C (para portas com espessura de 51 a 60 mm), parafuse a unidade externa na chapa de fixação;

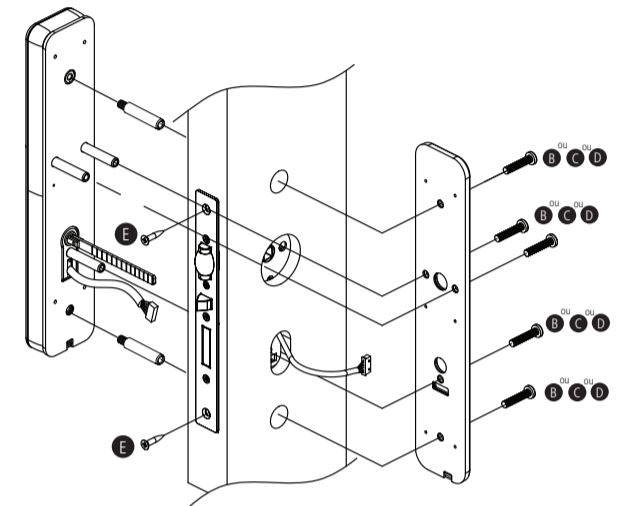

Antes de fixar, ajuste o tamanho do ferro da lingueta. Caso seja necessário, corte-o no tamanho ideal para a espessura da porta.

Tome cuidado para não entortar a peça durante o corte, para garantir o bom funcionamento da fechadura.

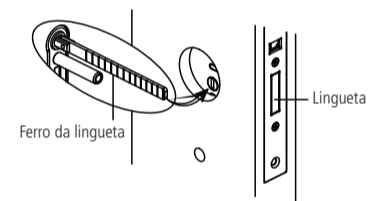

Atenção: após parafusar a unidade externa na chapa de fixação, gire o ferro da lingueta e veja se a lingueta trava e destrava facilmente. Caso não esteja funcionando corretamente, desparafuse e encaixe novamente.

10. Encaixe os conectores da unidade externa e do mecanismo tranca nos respectivos conectores da unidade interna;

Atenção: certifique-se que as conexões foram devidamente conectadas.

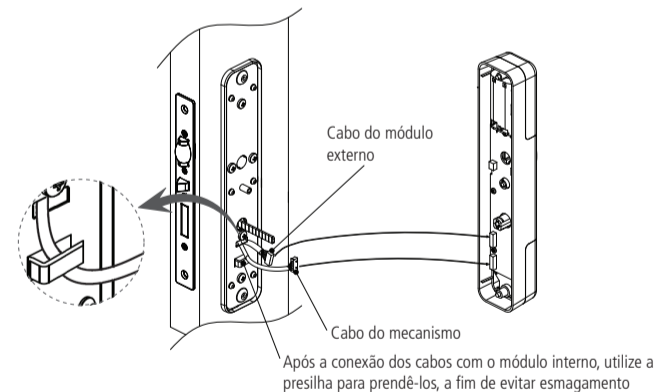

11. Abra o compartimento do botão de cadastro aonde está acondicionado o módulo ZigBee. Retire o módulo para continuar a instalação.

Atenção: tome cuidado ao manusear o módulo a fim de não danificá-lo.

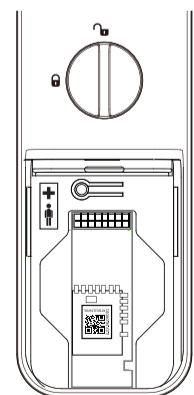

12. Fixe a unidade interna utilizando 3 parafusos A, conforme imagem a seguir. Insira também as 4 pilhas no produto (atenção à polaridade);

Atenção: tome cuidado ao inserir o módulo para não danificar o conector.

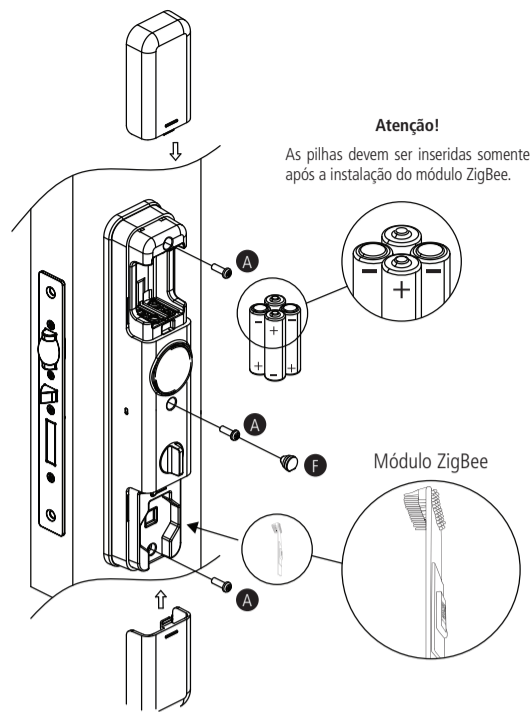

Dica: caso você não pretenda utilizar sua fechadura imediatamente com o sistema Izy Smart, você pode manter o módulo ZigBee acondicionado na embalagem original e guardado dentro do compartimento do botão de cadastro, conforme veio de fábrica.

Para utilizar sua fechadura sem adicionar ao sistema Izy Smart, siga as instruções contidas na página de suporte do produto. Acesse esta página através do QR Code contido no manual do usuário que acompanha o produto.

13. Utilizando uma chave phillips, ajuste o trinco rolete de uma forma que a porta feche corretamente e a abertura não fique pesada.

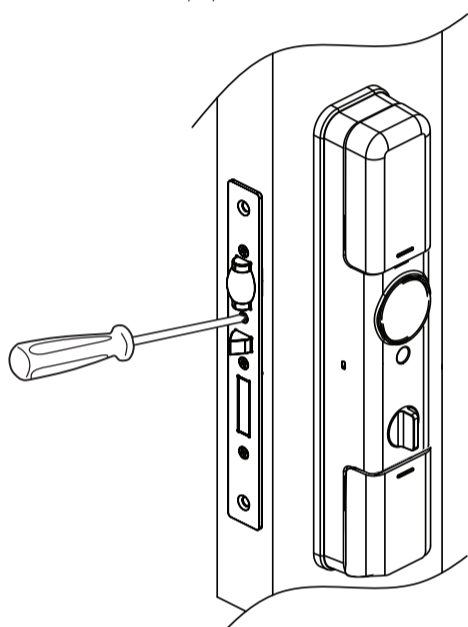

14. Para fazer a furação do batente é necessário marcar a posição que ele ocupará no batente. Com a lingueta projetada, aproxime ao máximo a porta da vista e então efetue 2 marcações sobre a forra - uma acima do rolete e outra abaixo da lingueta;

Importante: » Em alguns casos de substituição pela maçaneta convencional, os furos coincidem.

» A instalação do acabamento do batente é opcional, ou seja, a peça não é essencial para o funcionamento da fechadura digital.

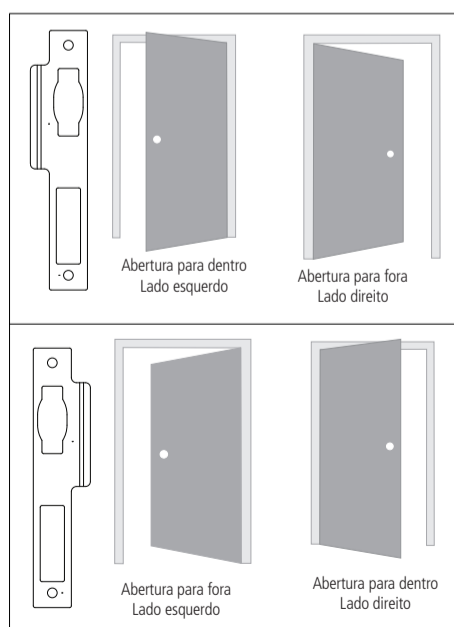
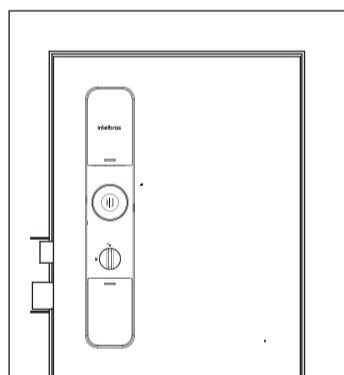

15. Parafuse a contra-testa e o acabamento do batente utilizando dois parafusos E.

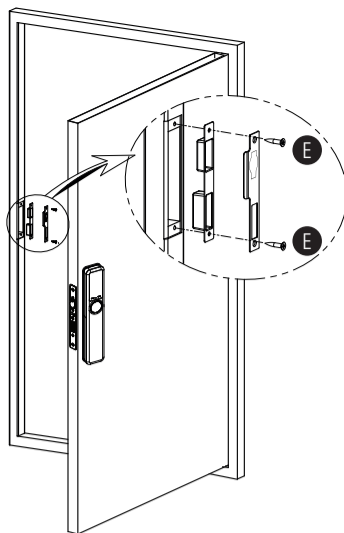

Termo de garantia

Fica expresso que esta garantia contratual é conferida mediante as seguintes condições:

Nome do cliente:

Assinatura do cliente:

Nº da nota fiscal:

Data da compra:

Modelo:

Nº de série:

Revendedor:

- Todas as partes, peças e componentes do produto são garantidos contra eventuais vícios de fabricação, que porventura venham a apresentar, pelo prazo de 2 (dois) anos – sendo este de 90 (noventa) dias de garantia legal e 21 (vinte e um) meses de garantia contratual –, contado a partir da data da compra do produto pelo Senhor Consumidor, conforme consta na nota fiscal de compra do produto, que é parte integrante deste Termo em todo o território nacional. Esta garantia contratual compreende a troca gratuita de partes, peças e componentes que apresentarem vício de fabricação, incluindo as despesas com a mão de obra utilizada nesse reparo. Caso não seja constatado vício de fabricação, e sim vício(s) proveniente(s) de uso inadequado, o Senhor Consumidor arcará com essas despesas.
- A instalação do produto deve ser feita de acordo com o Manual do Produto e/ou Guia de Instalação e deve ser realizada por um parceiro autorizado Intelbras, sendo que os custos desses serviços não estão incluídos no valor do produto.
- Constatado o vício, o Senhor Consumidor deverá imediatamente comunicar-se com o Serviço Autorizado mais próximo que conste na relação oferecida pelo fabricante – somente estes estão autorizados a examinar e sanar o defeito durante o prazo de garantia aqui previsto. Se isso não for respeitado, esta garantia perderá sua validade, pois estará caracterizada a violação do produto.
- Na eventualidade de o Senhor Consumidor solicitar atendimento domiciliar, deverá encaminhar-se ao Serviço Autorizado mais próximo para consulta da taxa de visita técnica. **Caso seja constatada necessidade de retirada do produto, todas as despesas relacionadas, incluindo transporte e segurança para o deslocamento de ida e volta do produto, além do fechamento provisório da porta, serão de responsabilidade do Senhor Consumidor.**
- A garantia perderá totalmente sua validade na ocorrência de quaisquer das hipóteses a seguir: a) se o vício não for de fabricação, mas sim causado pelo Senhor Consumidor, instalação em desacordo com as instruções do manual do produto ou realizada por um instalador não autorizado Intelbras.; b) se os danos ao produto forem oriundos de acidentes, sinistros, agentes da natureza (raios, inundações, desabamentos, etc.), umidade, tensão na rede elétrica (sobretensão provocada por acidentes ou flutuações excessivas na rede), instalação/uso em desacordo com o manual do usuário ou decorrentes do desgaste natural das partes, peças e componentes; c) se o produto tiver sofrido influência de natureza química, eletromagnética, elétrica ou animal (insetos, etc.); d) se o número de série do produto tiver sido adulterado ou rasurado; e) se o aparelho tiver sido violado.
- Esta garantia não cobre perda de dados, portanto, recomenda-se, se for o caso do produto, que o Consumidor faça uma cópia de segurança regularmente dos dados que constam no produto.
- A Intelbras não se responsabiliza pela instalação deste produto, e também por eventuais tentativas de fraudes e/ou sabotagens em seus produtos. Mantenha as atualizações do software e aplicativos utilizados em dia, se for o caso, assim como as proteções de rede necessárias para proteção contra invasões (hackers). O equipamento é garantido contra vícios dentro das suas condições normais de uso, sendo importante que se tenha ciência de que, por ser um equipamento eletrônico, não está livre de fraudes e burlas que possam interferir no seu correto funcionamento.
- Descarte adequadamente seu produto após vida útil - entregue em pontos de coleta de produtos eletroeletrônicos, em alguma assistência técnica autorizada Intelbras ou consulte nosso site www.intelbras.com.br e suporte@intelbras.com.br ou (48) 2106-0006 ou 0800 7042767 para mais informações.

Sendo estas as condições deste Termo de Garantia complementar, a Intelbras S/A se reserva o direito de alterar as características gerais, técnicas e estéticas de seus produtos sem aviso prévio.

Todas as imagens deste manual são ilustrativas.

intelbras



fale com a gente

Suporte a clientes: (48) 2106 0006

Fórum: forum.intelbras.com.br

Suporte via chat: chat.apps.intelbras.com.br

Suporte via e-mail: suporte@intelbras.com.br

SAC / Onde comprar? / Quem instala? : 0800 7042767

Importado no Brasil por: Intelbras S/A – Indústria de Telecomunicação Eletrônica Brasileira
Rodovia SC 281, km 4,5 – Sertão do Maruim – São José/SC – 88122-001
CNPJ 82.901.000/0014-41 – www.intelbras.com.br

01.26
Origem: Vietnã