

Español

intelbras

Manual de instalación

**AMT 1000 SMART
AMT 2018 E SMART**



AMT 1000 SMART y AMT 2018 E SMART **Central de alarma monitoreada**

Felicitaciones, usted acaba de adquirir un producto con la calidad y seguridad de Intelbras.

Las centrales de alarma monitoreadas AMT 1000 SMART y AMT 2018 E SMART poseen tecnología avanzada y son de fácil programación. Reportan eventos a 2 servidores diferentes (empresa de monitoreo) y a la Intelbras Cloud. También tienen actualización remota de la versión de la central, receptor de señal inalámbrico (RF) integrado a la supervisión y cargador de batería inteligente. Permiten el uso de sensores de apertura, infrarrojo, impacto y otros. Las zonas tienen funciones de pánico, emergencia, 24 horas, stay y temporizadas.



ATENCIÓN: este producto tiene una contraseña de acceso. Por su seguridad, es importante que la cambie en cuanto instale el producto o consulte con su técnico las contraseñas configuradas, cuáles usuarios tienen acceso y sobre los métodos de recuperación.

La contraseña del producto debe tener un mínimo de 4 y un máximo de 6 caracteres numéricos. Intente registrar una contraseña segura que contenga al menos una letra mayúscula, una letra minúscula, un número y un carácter especial.

Índice

1. Especificaciones técnicas	5
2. Instalación	6
2.1. Conector placa fuente	7
2.2. Conector para la conexión del cable de red	8
2.3. Conector de batería	9
2.4. Salida de sirena	9
2.5. Dispositivos de bus	10
2.5.1. Teclados	10
2.5.2. Receptor de señales inalámbricas (RF)	11
2.6. Salida auxiliar	12
2.7. Registrar sensores inalámbricos y controles remotos a través de los botones: Sensor y Control	13
2.7.1. Registro de sensor inalámbrico	13
2.7.2. Registro de control remoto	14
2.8. Comunicación con el módulo FXO 8000	16
2.9. Comunicación con los módulos XG 2G, XG 3G y XG 4G	17
2.10. Entrada de zona	18
2.11. Comunicación con el sistema de monitoreo radio vía serial	22
3. Conexión vía Cloud	22
4. Aplicaciones	23
4.1. Aplicaciones Móviles	23
4.1.1. AMT Mobile V3	23
4.2. Softwares Desktop	23
4.2.1. AMT Remoto V6	23
4.2.2. Receptor IP	23
5. Opciones de Reset	24
5.1. Reset temporal por cortocircuito en la sirena	24
5.2. Reset temporal por los botones de registro de Control y Sensor	24
5.3. Reset por el modo programación	24
5.4. Reset de dispositivos inalámbricos	24
5.5. Reset de eventos pendientes	24
5.6. Reset de los nombres de usuario	24
5.7. Reset de los nombres de zonas	25
5.8. Reset de los nombres de los dispositivos de bus	25
5.9. Reset del DHCP	25

6. Visualizar el estado de las zonas	25
7. Contraseñas	26
7.1. Definición de las Contraseñas Secundarias	26
7.2. Permisos de las contraseñas	26
7.3. Resumen de los usuarios	26
7.4. Activación/desactivación de la central de alarma	27
7.4.1. Activación/desactivación en sistemas no particionados	27
7.4.2. Activación/Desactivación en sistemas particionados	27
7.5. Activación/desactivación de la central de alarma mediante dígito de coacción (versión 2.40 o superior)	27
8. Teclas Rápidas	28
9. Mapa de eventos	29
10. Programaciones	30
11. Actualización	41
11.1. Actualización vía teclado	41
11.2. Actualización vía AMT Remoto	41
11.3. Actualización vía AMT Remoto Mobile	41
11.4. Actualización vía USB	42
Póliza de garantía	43
Término de garantía	44

1. Especificaciones técnicas

Modelo	AMT 1000 SMART	AMT 2018 E SMART
Conexión ETH	Si e incluido en el centro.	Si e incluido en el centro.
Velocidad ética	100 Mbps y dúplex completo	100 Mbps y dúplex completo
Actualización de versión	De forma remota a través de Eth Ubicación vía USB	De forma remota a través de Eth Ubicación vía USB
Servidores de monitoreo	2 servidores diferentes	2 servidores diferentes
Servidor dedicado para la Cloud	Si e independiente de los servidores de monitorización.	Si e independiente de los servidores de monitorización.
LED que indica el estado de la conexión a los servidores	Si	Si
Protocolo del evento	ID de contacto	ID de contacto
Programación remota	Si, a través de AMT Remote y AMT Remote Mobile	Si, a través de AMT Remote y AMT Remote Mobile
Aplicación para usuario	Si, AMT móvil V3	Si, AMT móvil V3
DHCP	Si	Si
Conexión a través de red celular	Si, por XG 2G o XG 3G o XG 4G	Si, por XG 2G o XG 3G o XG 4G
Conexiones vía Chip	Si, hasta 5 números diferentes	Si, hasta 5 números diferentes
IPv4	Si	Si
Tamaño del búfer	256 eventos	256 eventos
Permite línea telefónica	No permite	Sim, através do FXO 8000
Particionamiento	1 partición	2 particiones
Modo Permanecer	Total	Total y por partición
Número de usuarios	64	64
Usuarios temporales	Si	Si
Número de controles remotos	61	61
Número de botones por control remoto	4	4
Funciones de los botones del control remoto programables	Si e independiente por botón	Si e independiente por botón
Pánico inalámbrico	61 Total 36	61 Total de 48
Zonas	8 zonas en la central	16 zonas en la central
	2 zonas por teclado, total de 4	2 zonas por teclado, total de 8
	24 zonas inalámbricas	24 zonas inalámbricas
Duplicación de zonas	Permite en zonas centrales	Permite en zonas centrales
Entrada de la liga	Si	sim
Supervisión de sensores inalámbricos	Si	Sim
Detección de puertas abiertas para sensores inalámbricos	Si	Sim
Receptor integrado en la unidad de control	Si	Sim
Modulación del sistema inalámbrico	OK y FSK	OOK e FSK
Número de teclados en el barramento	2 teclados	4 teclados
Número de receptores en el barramento	2 receptores	4 receptores
Cableado de barramento	4x26 AWG (mínimo)	4x26 AWG (mínimo)
Distancia máxima de cableado de barramento	100 metros	100 metros
Impedancia máxima del cableado del barramento	40 Ohms	40 Ohms
Impedancia máxima del cableado de zona	40 Ohms	40 Ohms
Supervisión de dispositivos de barramento	Si, contra cortocircuitos y sobrecargas	Si, contra cortocircuitos y sobrecargas
Corriente de salida auxiliar	Programable (máx. 1 A)	Programable (máx. 1 A)
Corriente de salida SIR	Programable (máx. 1,5 A)	Programable (máx. 1,5 A)
Cantidad de PGM	2 50 mA / 12 Vcc	2 de 50 mA / 12 Vdc
Idioma de la central	Portugués y español, y es posible cambiar por programación	Portugués y español, y es posible cambiar por programación
Fuente del sistema	Fullrange, de 85 a 265 Vac	Fullrange, de 85 a 265 Vac
Dimensiones del producto (An x Al x Pr)	265 x 252 x 78 milímetros	265 x 252 x 78 mm
Dimensiones con embalaje individual (An x Al x Pr)	267 x 255 x 82 milímetros	267 x 255 x 82 mm

	XG 2G	XG 3G	XG 4G
Tecnología	GPRS	3G y GPRS	4G y GPRS
Cantidad de chips	2 Chips	2 Chips	2 Chips
Antena	Externa de 0 dBi	Externa de 0 dBi	Externa de 0 dBi
Frecuencia	Quadri band: 850/900/1800/1900 MHz	Penta band: 800/850/900/1900/2100 MHz	hexa band: 700/850/900/1800/2100/2600 MHz
Marcación por chip	Permite	Permite	Permite
Configuración remota	Permite	Permite	Permite
Protocolo	TCP/IP	TCP/IP	TCP/IP

2. Instalación

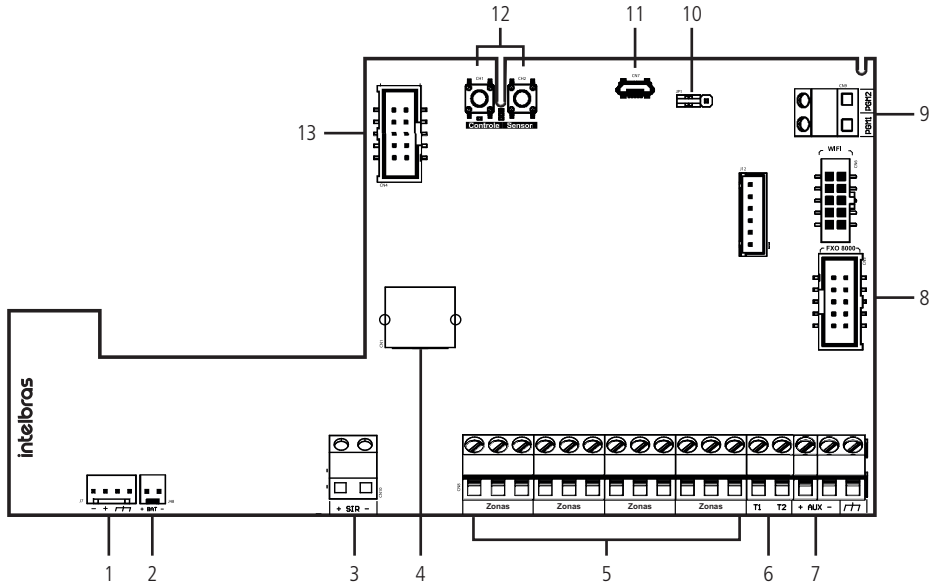

1. Conector para la alimentación desde la fuente conmutada;
2. Conector de la batería;
3. Salida de sirena;
4. Conector para conexión de cable de red (Ethernet);
5. Entrada de Zona;
6. Entrada de bus T1 y T2;
7. Salida Auxiliar (AUX);
8. Conector del módulo de comunicación vía línea telefónica FXO 8000 (FXO no incluido);
Obs.: función solo disponible en la AMT 2018 E SMART.
9. Salida programable PGM;
10. Jumper para seleccionar la Modulación No Supervisada (OOK) o Supervisada (FSK);
11. Conector para la actualización local del producto;
12. Botones para registrar controles remotos y sensores inalámbricos;
13. Conector para los módulos XG 2G, XG 3G y XG 4G (no incluidos).



Atención!

Se recomienda y es muy importante instalar los productos (dispositivos bus, sensores, módulos y otros equipos) con el panel de alarma desconectado de la red eléctrica y de la batería. Esto evita daños no deseados a los productos. El panel de alarma solo debe encenderse después de completar toda la instalación de los productos. Es obligatorio realizar la conexión a tierra para aumentar la protección contra rayos y sobrecargas.

2.1. Conector placa fuente

Al adquirir el sistema de alarma, el usuario recibe un kit complementario que contiene resistencias, cables y guías.

Antes de empezar a utilizar el producto es necesario integrar las placas principal y de alimentación. Este proceso debe realizarse manualmente conectando el cable de 4 vías en el conector J7 de la placa principal al conector CN3 de la placa de alimentación. Es obligatorio realizar la conexión a tierra para aumentar la protección contra rayos y sobrecargas.

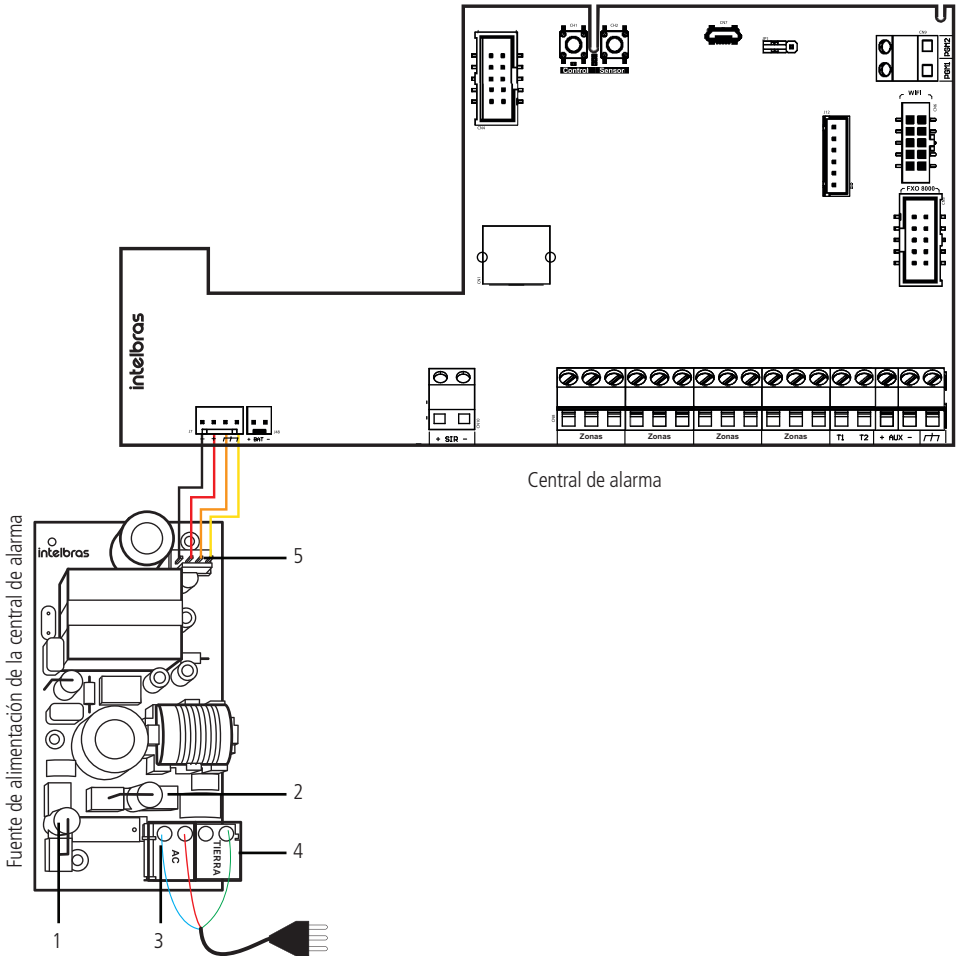

1. Fusible PTH 5,1x20 Retardo 250 V/ 1A;
2. Fusible PTH 5,1x20 Retardo 250 V/ 1A;
3. Entrada de red eléctrica de 90 y 256 Vca - full range, es decir, sin necesidad de selector de tensión. De este modo, aunque se produzca una variación de la tensión eléctrica, la central seguirá funcionando con normalidad;
4. Tierra;
5. Salida de 14,5Vcc/1,8A para alimentar la central de alarma, cubriendo las necesidades de la mayor parte de las instalaciones.

Obs.: con el diseño de la nueva central, el cliente puede conectar el cable de la forma que mejor se adapte a su instalación.

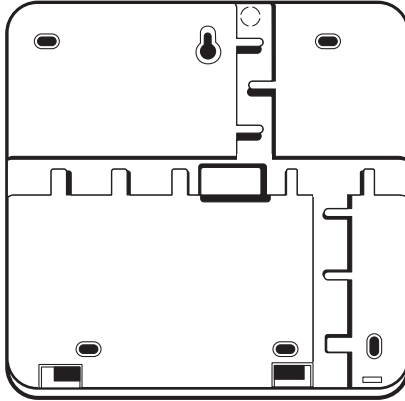

2.2. Conector para la conexión del cable de red

La comunicación vía Ethernet se realiza a través del cableado de la placa principal. Para utilizar este tipo de comunicación basta con colocar un extremo de un cable RJ45 en el conector de la placa y el otro extremo debe conectarse a un puerto Ethernet del router/módem.

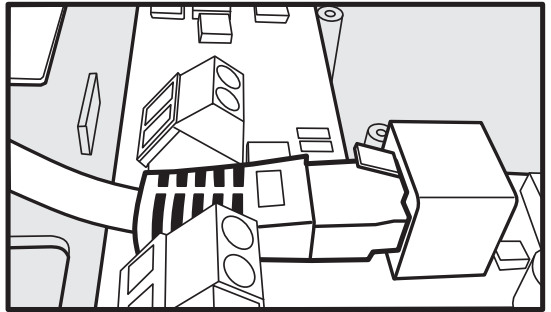
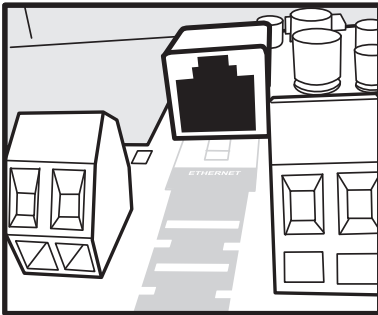

Obs.: la velocidad del puerto es de 100 Mb.

La central no es compatible con equipos que proporcionen POE. Conectarlo puede dañar la central.

A continuación se muestra el esquema de conexiones de la central:

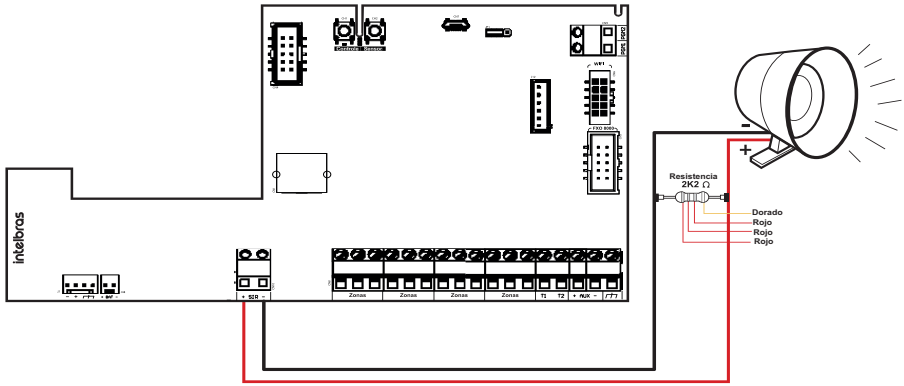

2.5. Dispositivos de bus

Se utiliza para la comunicación de los teclados y receptores de los dispositivos inalámbricos. Los índices de los dispositivos en el evento Contact ID son:

Dispositivo	Índice
Teclado 1 a 4	1 a 4
Receptor 1 a 4	5 a 8

2.5.1. Teclados

Conexión del teclado

La central AMT 2018 E SMART viene con el teclado XAT 2000 LCD y permite conectar hasta 4 teclados.

La central AMT 1000 SMART no viene con teclado, pero se pueden conectar hasta 2 teclados.

Los modelos de teclados aceptados por ambas centrales son: XAT 2000 LCD, XAT 3000 LED y XAT 4000 LCD.

El cableado mínimo recomendado es de 4 x 26AWG, impedancia máxima de 40 Ohmios y una distancia máxima de 100 metros entre la central y el teclado. Se pueden utilizar cables de más de 26AWG. La conexión de los cables de los teclados debe realizarse como se explica en la tabla siguiente:

Conector Teclado	Color del cable
Alimentación Vdc +12V	Cable Rojo
Conexión a tierra o (-)	Cable Negro
Bus T1	Cable Verde
Bus T2	Cable Amarillo
Zona 9 (Z9) o Zona Simple c/ cable (*)	Cable Azul
Zona 10 (Z10) o Zona Simple c/ cable (*)	Cable Blanco
Común para zonas	Cable Negro

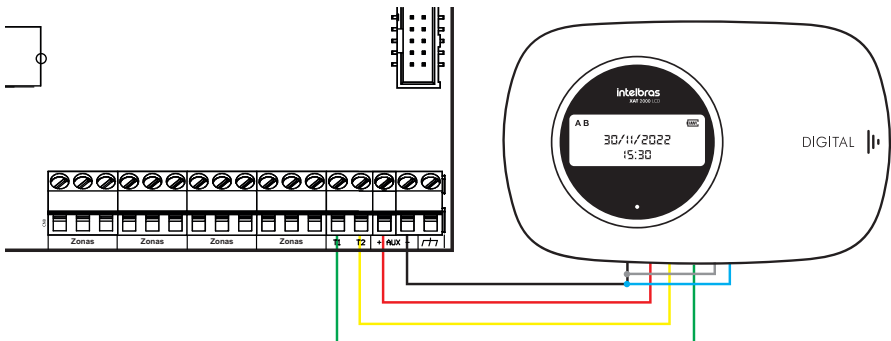

Para anular las zonas del teclado, conecte los hilos azul y blanco al hilo negro del cable de 6 vías.

Se recomienda utilizar la salida AUX de la central para alimentar el teclado, pero si necesita utilizar una fuente externa, el negativo (-) de la fuente debe conectarse al negativo de la AUX.

Las zonas del teclado siempre tendrán la configuración de Zona Simple y no pueden duplicarse. Se recomienda utilizar el negativo (-) del teclado para conectar el cableado de las zonas del sensor en lugar de utilizar el negativo (-) de la central debido a la diferencia de impedancia de los cables.

La posición del Jumper en el conector de Dirección define cual será el Teclado 1, Teclado 2, Teclado 3 y Teclado 4.

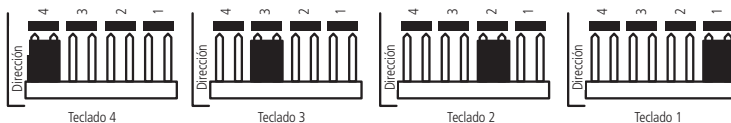

La siguiente tabla muestra las identificaciones de las Zonas según el direccionamiento del jumper del teclado.

AMT 1000 SMART		
Teclado	Cable Azul	Cable Blanco
Teclado 1	Zona 09	Zona 10
Teclado 2	Zona 11	Zona 12
Teclado 3	No permite teclado	
Teclado 4	No permite teclado	

AMT 2018 E SMART		
Teclado	Cable Azul	Cable Blanco
Teclado 1	Zona 09	Zona 10
Teclado 2	Zona 19	Zona 20
Teclado 3	Zona 21	Zona 22
Teclado 4	Zona 23	Zona 24

Obs.: les informamos que los teclados LCD XAT 2000 y XAT 4000 producidos a partir de abril de 2023 en adelante ya no cuentan con el LED indicador de estado ubicado en la parte inferior central del display del teclado. Aún es posible visualizar el estado de la unidad de control o sus particiones a través de la pantalla LCD.

2.5.2. Receptor de señales inalámbricas (RF)

Conexión del Receptor del dispositivo inalámbrico

Ambas centrales permiten utilizar el XAR 4000 SMART en las dos modulaciones: OOK (sistema no supervisado) y FSK (sistema supervisado). La AMT 1000 SMART permite el uso de hasta 2 receptores y la AMT 2018 E SMART permite el uso de hasta 4 receptores.

Con este receptor se pueden utilizar sensores inalámbricos y control remoto con las siguientes características:

- » Trabajar en la modulación OOK (sistema no supervisado) o en la modulación FSK (sistema supervisado)
- » Frecuencia de operación 433,92 MHz
- » Tasa de transmisión de los bits 1,886 Kbps.

Es importante que los sensores inalámbricos y controles remotos de otros fabricantes utilicen la misma codificación que los productos Intelbras. Si utilizan otras codificaciones, los productos no serán compatibles con estas centrales de alarma.

Para conectar el XAR 4000 SMART a la central, se recomienda utilizar un cable 4 × 26 AWG con una impedancia máxima de 40 Ohmios y una distancia máxima de 100 metros entre la central y el receptor. Se puede utilizar cableado superior a 26 AWG.

Se recomienda utilizar la salida AUX de la central para alimentar el receptor, pero si necesita utilizar una fuente externa, el negativo (-) de la fuente debe conectarse al negativo de la AUX.

El cableado debe realizarse como se explica en la siguiente figura:

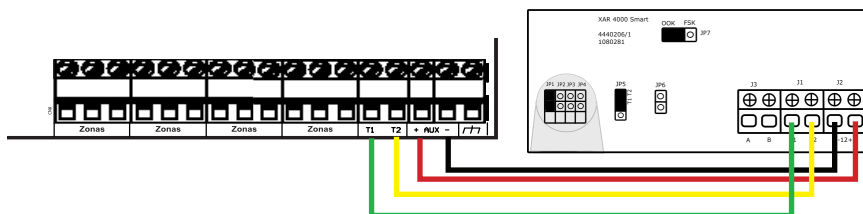

La posición de los jumpers JP1, JP2, JP3 y JP4 definen cuál será el Receptor 1, Receptor 2, Receptor 3 y Receptor 4.

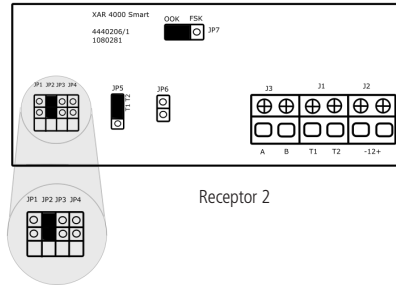
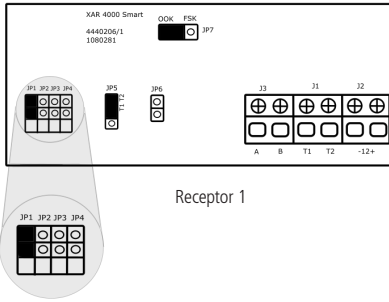

La selección del bus debe hacerse en el jumper JP5 y debe estar en la posición T1 T2, ya que las centrales AMT 1000 SMART y AMT 2018 E SMART tienen este bus. El jumper de impedancia JP6 debe estar abierto.

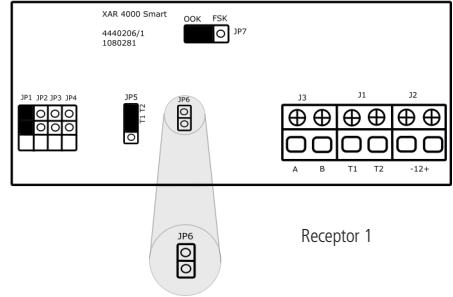
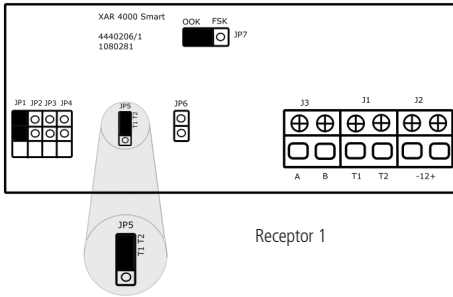

La selección del modo No supervisado (modulación OOK) o Supervisado (modulación FSK) debe realizarse en el jumper JP7.

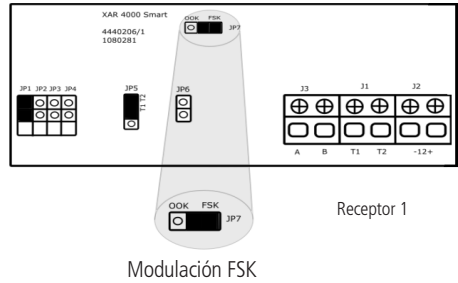
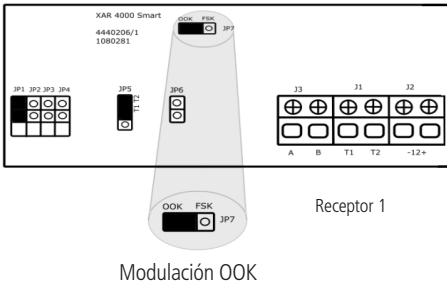

2.6. Salida auxiliar

La salida AUX es una salida de 13,8V con una corriente máxima de 1A. Debe utilizarse para alimentar los accesorios conectados a la central, como sensores, teclados y receptores.

Se recomienda utilizar un cable de 4 x 26 AWG, impedancia máxima de 40 Ohmios y una distancia máxima de 100 metros entre la central y los accesorios conectados. Se puede utilizar cableado superior a 26 AWG.

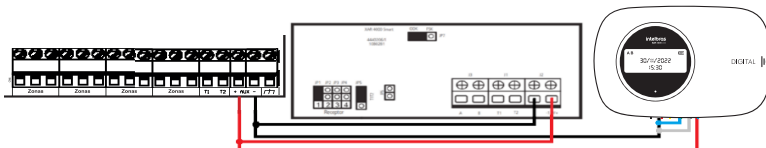

Para cancelar zonas del teclado, conecte los cables azul y blanco del teclado junto con el cable negro del teclado.

La central posee un ajuste de corriente para las salidas de sirena y auxiliares. La siguiente tabla muestra los valores máximos de corriente para cada programación:

Programaciones		Sirena (A)	Auxiliar (A)
Enter + Contraseña del instalador	Enter + 56 + 0 + Enter	1,0	0,5
Enter + Contraseña del instalador	Enter + 56 + 1 + Enter	1,0	1,0
Enter + Contraseña del instalador	Enter + 56 + 2 + Enter	1,3	0,7
Enter + Contraseña del instalador	Enter + 56 + 3 + Enter	1,5	0,5

2.7. Registrar sensores inalámbricos y controles remotos a través de los botones: *Sensor* y *Control*

Las centrales AMT 1000 SMART y AMT 2018 E SMART permiten registrar sensores inalámbricos mediante el botón *Sensor* y registrar controles remotos mediante el botón *Control* situados en la placa principal de la central.

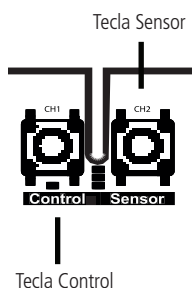

La modulación de trabajo del receptor integrado debe seleccionarse a través del jumper JP1 de la central. Este jumper permite elegir entre modo No Supervisado (modulación OOK) o Supervisado (modulación FSK).

Al seleccionar la configuración No supervisada (OOK) (JP1= 1 y 2), el LED (LD13) parpadeará en rojo cada vez que se transmita un dispositivo:



Al seleccionar la configuración Supervisada (FSK) (JP1 = 2 y 3) el LED (LD13) parpadeará en azul cada vez que se transmita un dispositivo:



Obs.: en PCI /3, el LED verde indica modo no supervisado (OOK) y el LED rojo indica modo supervisado (FSK).

2.7.1. Registro de sensor inalámbrico

- Después de seleccionar la modulación, presione en la central el botón Sensor hasta que el LED (LD13) se encienda en el color de la modulación seleccionada.
- Accione el sensor inalámbrico:
 - » **Registrado:** el LED se apagará y se escuchará una señal sonora de confirmación de 2 pitidos rápidos en el teclado en uso;
 - » **No registrado:** el LED se apagará y se escuchará una señal sonora de error de 1 pitido largo en el teclado en uso.

Obs.: el tiempo de supervisión smart para sensores en modo supervisado es de 180 minutos.

2.7.2. Registro de control remoto

1. Después de seleccionar la modulación, presione en la central el botón *Control* hasta que el LED (LD13) se encienda en el color de la modulación seleccionada.
2. Accione el control remoto:
 - » **Registrado:** el LED se apagará y se escuchará una señal sonora de confirmación de 2 pitidos rápidos en el teclado en uso;
 - » **No registrado:** el LED se apagará y se escuchará una señal sonora de error de 1 pitido largo en el teclado en uso.

Cuando se realiza el registro mediante el botón *Control* en la placa de la central, el control remoto asume el siguiente usuario libre y sus botones adoptan una función predefinida, como se indica a continuación (las funciones pueden editarse en la dirección de programación *Enter + 65*).

- » Sistema no particionado
- » Sistema particionado (solamente para AMT 2018 E SMART)

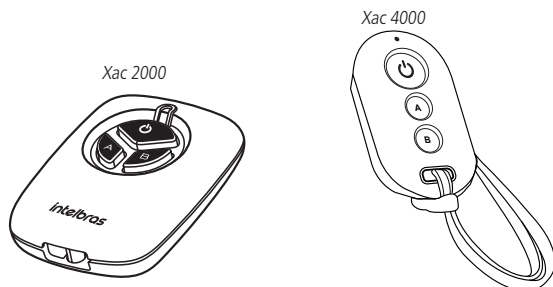

		Sistema no particionado	Sistema particionado
XAC 2000	Botón Power (3 ¹)	Activa y desactiva total	Activa y desactiva la partición B
	Botón A (1 ¹)	Activa y desactiva total	Activa y desactiva total
	Botón B (2 ¹)	Activa Stay y desactiva total	Activa y desactiva la partición A
		Sistema no particionado	Sistema particionado
XAC 4000	Botón Power (1 ¹)	Activa y desactiva total	Activa y desactiva total
	Botón A (2 ¹)	Activa Stay y desactiva total	Activa y desactiva la partición A
	Botón B (3 ¹)	Activa y desactiva total	Activa y desactiva la partición B

¹ Número de botón para realizar la configuración de funciones.

También es posible registrar todos los botones del control remoto a la vez o registrar los botones individualmente mediante la dirección de programación.

Para registrar todos los botones del control remoto a la vez, simplemente siga el programa. En este caso, las funciones de los botones serán las mismas que las registradas mediante el botón *Control* del panel de alarma. **Esta programación sólo se recomienda para los mandos a distancia XAC 2000 y XAC 4000. Para el resto de control remotos, recomendamos programar los botones individualmente.**

Enter + 60 + Usuario de 00 a 61 + Enter + Operar el control remoto

Para realizar o cadastrar dos botões do controle remoto individualmente, basta seguir a programação abaixo. Neste caso, nenhuma funções é atrelada ao botão e é necessário cadastrar posteriormente.

Enter + 60 + Usuario de 00 a 60 + 1 (2 o 3 o 4) + Enter + Operar el botón 1 (2 ou 3 ou 4) de control remoto

Obs.: » Es posible registrar un control remoto de 4 botones utilizando el botón de control en el panel de control, pero algunos botones pueden no tener la codificación utilizada en el panel de control. Por lo tanto, es recomendable registrar los 4 botones individualmente para garantizar un funcionamiento perfecto.

- » No es posible registrar los 3 controles de botón y debe registrar el 4º botón individualmente. En este caso, debe registrar o registrar dos botones individualmente.

Funciones de los botones de los controles remotos

Para registrar las funciones de los botones, siga la programación siguiente.

Enter + 65 + Botón de 1 a 4 + Usuario 00 a 60 + Función + Enter

El campo Función tiene las siguientes opciones:

- 00 - Sin función
- 01 - Activa y desactiva (todas las part.)
- 02 - Solamente Activa (todas las part.)
- 03 - Solamente Desactiva (todas las part.)
- 04 - Activa y Desactiva (todas las part. en stay)
- 05 - Solamente Activa (todas las part. en stay)
- 06 - Pánico audible
- 07 - Pánico silencioso
- 08 - Incendio
- 09 - Emergencia médica
- 11 - Activa y Desactiva Part A¹
- 12 - Solamente Activa Part A¹
- 13 - Solamente Desactiva Part¹
- 14 - Activa y Desactiva Part B¹
- 15 - Solamente Activa Part B¹
- 16 - Solamente Desactiva Part B¹
- 17 - Activa y Desactiva Part A en stay¹
- 18 - Solamente Activa Part A en stay¹
- 19 - Solamente Desactiva Part A en stay¹
- 20 - Activa y Desactiva Part B en stay¹
- 21 - Solamente Activa Part B en stay¹
- 22 - Solamente Desactiva Part B en stay¹
- 31 - Actúa en la PGM 1
- 32 - Actúa en la PGM 2

¹ Solamente para AMT 2018 E SMART.

2.8. Comunicación con el módulo FXO 8000

Solamente la AMT 2018 E SMART permite la conexión del módulo de comunicación a través de la línea telefónica FXO 8000 (módulo FXO 8000 no incluido con la central). Para operar es necesario conectar el cable del conector (CN2) de la placa FXO 8000 al conector CN5 de la central, como se muestra en la siguiente imagen:

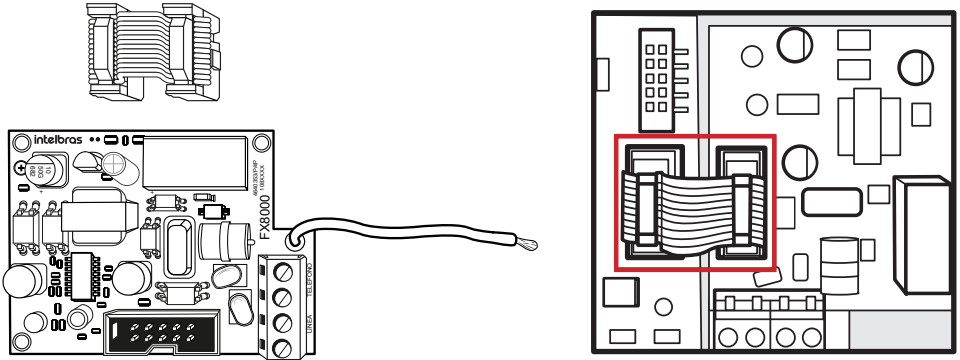

Módulo de línea telefónica FXO 8000

La instalación del FXO 8000 debe realizarse con la central de alarmas apagada para evitar daños al equipo y al instalador. A continuación, conecte la toma de tierra del FXO 8000 a la TIERRA de la central, como se muestra en la imagen siguiente. Es obligatorio realizar la conexión a tierra para aumentar la protección contra rayos y sobrecargas.

Obs.: FXO 8000 solo es compatible con AMT 2018 E SMART.

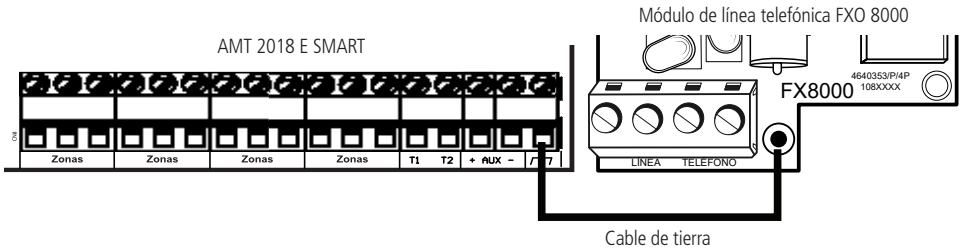

La conexión entre el teléfono y la línea telefónica debe realizarse como se indica a continuación.

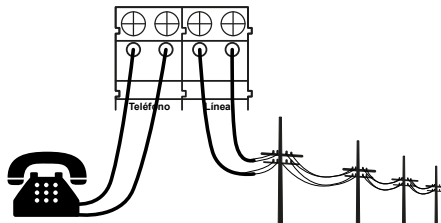

Esquema de conexión de la línea telefónica al módulo

2.9. Comunicación con los módulos XG 2G, XG 3G y XG 4G

La comunicación con la red celular se produce mediante la adición de los módulos XG 2G o XG 3G o XG 4G (módulos no incluidos en la central) y un chip en la ranura deseada. Con estos módulos se pueden enviar eventos Contact ID, realizar la configuración remota y realizar la marcación vía chip.

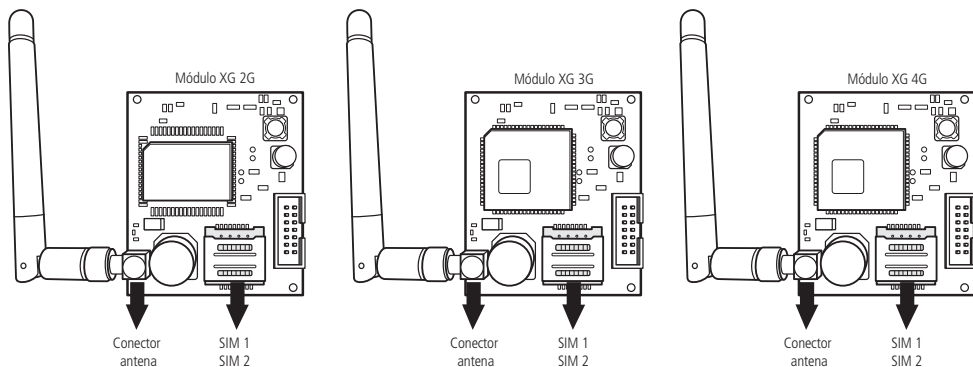

La siguiente figura muestra cómo deben insertarse correctamente los chips en las ranuras.

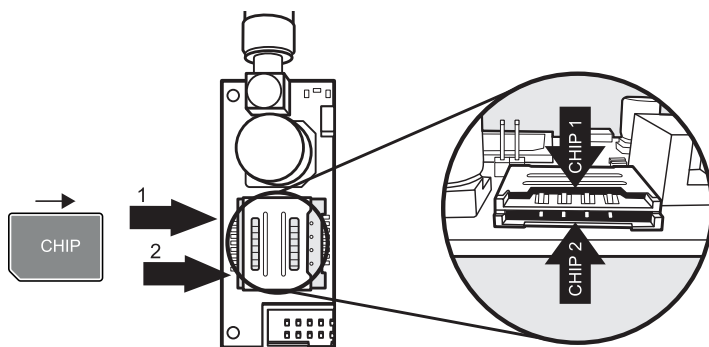

Obs.: » No es posible actualizar el firmware a través de la tarjeta SIM.

» En el XG 4G, asegúrate de que la tarjeta SIM está activada para 4G y de que la tarjeta SIM está preparada para la comunicación con la red 4G.

Los módulos XGs tienen 2 LEDs azules para las indicaciones de funcionamiento, que se detallan en la siguiente tabla:

LEDs	Función
CARD 1 y CARD 2 parpadeando lentamente de forma simultánea	Chips deshabilitados en la central
CARD 1 O CARD 2 parpadeando rápidamente	Central verificando Chip 1 o Chip 2
CARD 1 OR CARD 2 encendido	Central conectada al Chip 1 o al Chip 2

2.10. Entrada de zona

Estas son las entradas disponibles para conectar los sensores. Los bornes están divididos en grupos de 3 terminales, siendo: Zona impar, COM (pin central) y Zona par. La siguiente tabla muestra las zonas que poseen la AMT 1000 SMART y la AMT 2018 E SMART:

AMT 1000 SMART		AMT 2018 E SMART	
Zona baja	Zona alta	Zona baja	Zona alta
Z1	Z5	Z1	Z11
Z2	Z6	Z2	Z12
Z3	Z7	Z3	Z13
Z4	Z8	Z4	Z14
		Z5	Z15
		Z6	Z16
		Z7	Z17
		Z8	Z18

Cuando se habilita una zona, la central genera el evento Contact ID 1535 - Zona Habilitada con el número de la zona para notificar a la empresa de monitoreo. Del mismo modo, cuando se deshabilita una zona, la central genera el evento Contact ID 3535 - Zona Deshabilitada.

Cuando una zona se programa como zona Temporizada, la central permite que esta zona abierta se active. Al final del tiempo de salida, si la zona permanece abierta, la central dispara esta zona.

Obs.: a partir de la versión 3.00, debe programarse para armar con zonas temporizadas abiertas.

Las centrales de alarma soportan hasta 8 configuraciones de instalación diferentes y sólo son válidas para las zonas del panel de alarma. El AMT 1000 SMART también sigue el mismo esquema de conexión, pero con un número menor de zonas.

Se recomienda utilizar un cable de 4 x 26 AWG, impedancia máxima de 40 Ohmios y distancia máxima de 100 metros entre la central y los sensores conectados. Se puede utilizar cableado superior a 26 AWG.

Para garantizar un funcionamiento perfecto y la seguridad contra sabotajes, todas las resistencias deben instalarse cerca de los sensores y no directamente en la central. Si se instalan en la central, la seguridad contra cortocircuitos y Tamper se verá comprometida y el lugar quedará vulnerable. La figura siguiente muestra las formas de instalación correcta e incorrecta.

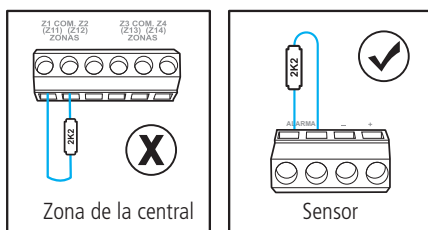

(0) Zonas simples sin resistencia de fin de línea

Este modo de conexión estándar es el más sencillo, pero el más vulnerable al sabotaje, ya que si se cortocircuita el cable del sensor, la central de alarma no reconocerá el problema.

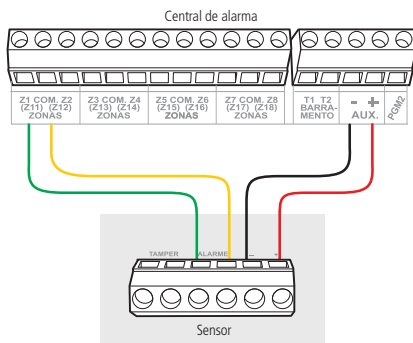

(1) Zonas simples sin resistencia de fin de línea con detección de tamper

Esta conexión proporciona mayor seguridad que la anterior, ya que si se intenta sabotear la caja del sensor, este contacto se abrirá, indicando que hubo una violación. El modo de conexión es válido para todas las zonas de la central. Vea a continuación, el modo de conexión para sensores con tamper y sin tamper.

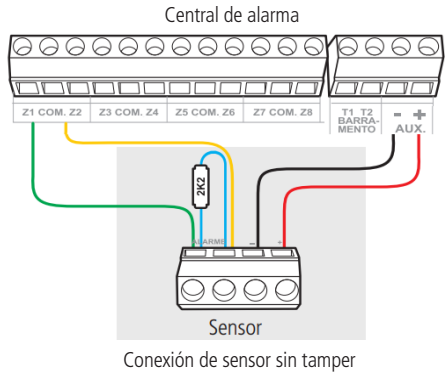
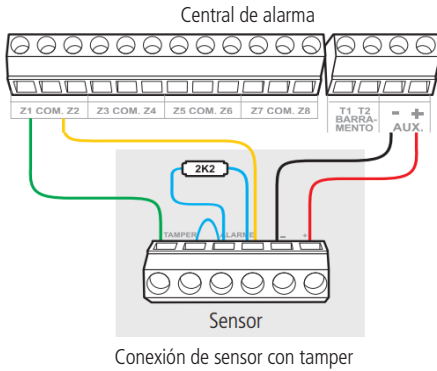

(2) Zona simple con resistencia de fin de línea y detección de cortocircuito del cableado

Este modo de conexión detecta si se ha cortocircuitado el cable del sensor. En este modo de conexión no hay detección de tamper.

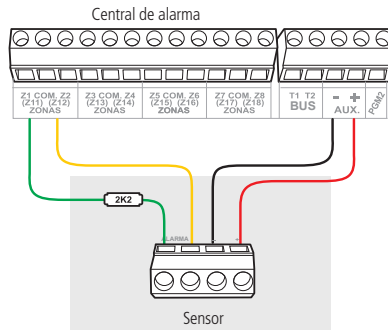

(3) Zona simple con resistencia de fin de línea, detección de tamper y de cortocircuito del cableado

Se recomienda configurar la central para este modo, ya que aunque es más complejo conectar los sensores, ofrece más seguridad para el sistema de alarma. Este modo de conexión es válido para todas las zonas de la central. Consulte a continuación, la forma de conectar sensores que tienen tamper y sensores que no tienen tamper.

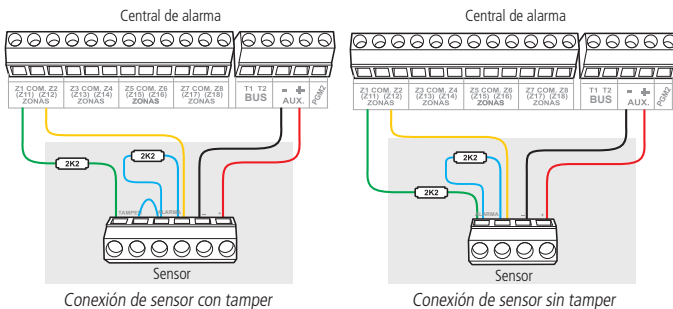

(4) Zona doble sin resistencia de fin de línea

Esta configuración es la menos segura para zonas dobles, ya que no reconoce cortocircuitos en el cableado. El sensor conectado a la resistencia de 2K2Ω se convierte en la Zona Baja, el sensor conectado a la resistencia de 3K9Ω en la Zona Alta.

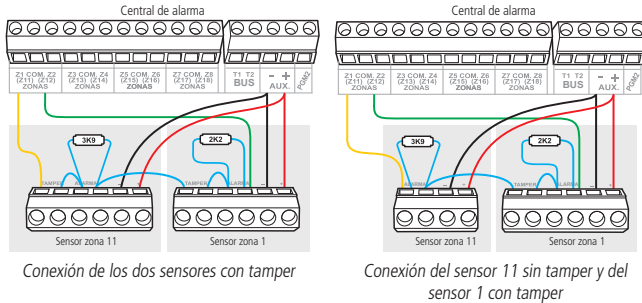

(5) Zona doble sin resistencia de fin de línea y con detección de tamper

El modo de conexión se aplica a todas las zonas, consulte a continuación el método de conexión para sensores con y sin tamper.

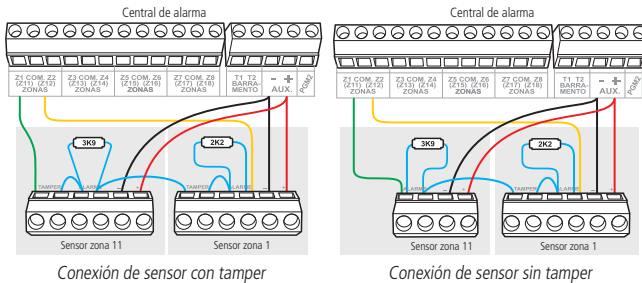

(6) Zona doble con resistencia de fin de línea, detección de tamper y de cortocircuito del cableado

Se recomienda configurar la central para este modo, ya que aunque es más complejo conectar los sensores, ofrece más seguridad para el sistema de alarma. El modo de conexión se aplica a todas las zonas, consulte el esquema de conexión de sensores con y sin tamper.

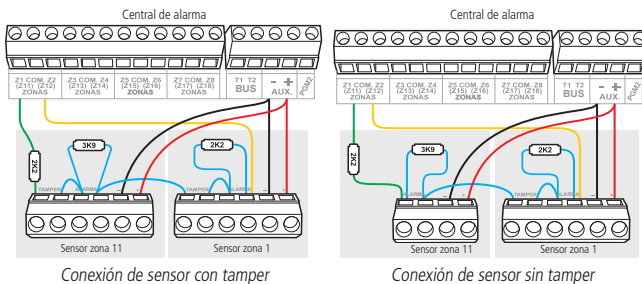

7) Duplicación en paralelo con detección de cortocircuitos en el cableado

Los sensores se conectan en paralelo en la entrada de la Zona, como si fueran dos entradas independientes y la resistencia se conecta en serie con el sensor.

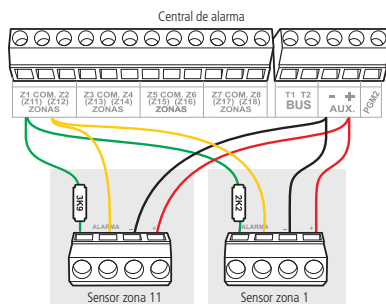

A continuación se muestra la tabla con las programaciones necesarias para los modos de Zona, dependiendo de la configuración de arriba que se haya elegido en el escenario.

Modo de zona	Programaciones	
(0) Zona simple sin resistencia de fin de línea	ENTER + CONTRASEÑA DEL INSTALADOR	ENTER + 54 + 0 + ENTER
(1) Zona simple sin resistencia de fin de línea y con detección de tamper	ENTER + CONTRASEÑA DEL INSTALADOR	ENTER + 54 + 1 + ENTER
(2) Zona simple con resistencia de fin de línea y detección de cortocircuitos en el cableado	ENTER + CONTRASEÑA DEL INSTALADOR	ENTER + 54 + 2 + ENTER
(3) Zona simple con resistencia de fin de línea, detección de tamper y de cortocircuito del cableado	ENTER + CONTRASEÑA DEL INSTALADOR	ENTER + 54 + 3 + ENTER
(4) Zona doble sin resistencia de fin de línea	ENTER + CONTRASEÑA DEL INSTALADOR	ENTER + 54 + 4 + ENTER
(5) Zona doble sin resistencia de fin de línea y con detección de tamper	ENTER + CONTRASEÑA DEL INSTALADOR	ENTER + 54 + 5 + ENTER
(6) Zona doble con resistencia de fin de línea, detección de tamper y de cortocircuito del cableado	ENTER + CONTRASEÑA DEL INSTALADOR	ENTER + 54 + 6 + ENTER
(7) Duplicación en paralelo con detección de cortocircuitos en el cableado	ENTER + CONTRASEÑA DEL INSTALADOR	ENTER + 54 + 7 + ENTER

2.11. Comunicación con el sistema de monitoreo radio vía serial

A través de este sistema, la central de alarmas comienza a enviar eventos Contact-ID a través del número de serie del conector XG 2G/3G/4G. Estos eventos serán respaldos de Ethernet, por lo que si algún servidor de monitoreo está en línea vía Ethernet, la central nunca enviará eventos vía serie.

Si el instalador desea trabajar únicamente con este sistema de Monitoreo Radio, es necesario retirar el cable de red de la centralita. El diagrama de conexión con la unidad de control se muestra a continuación.

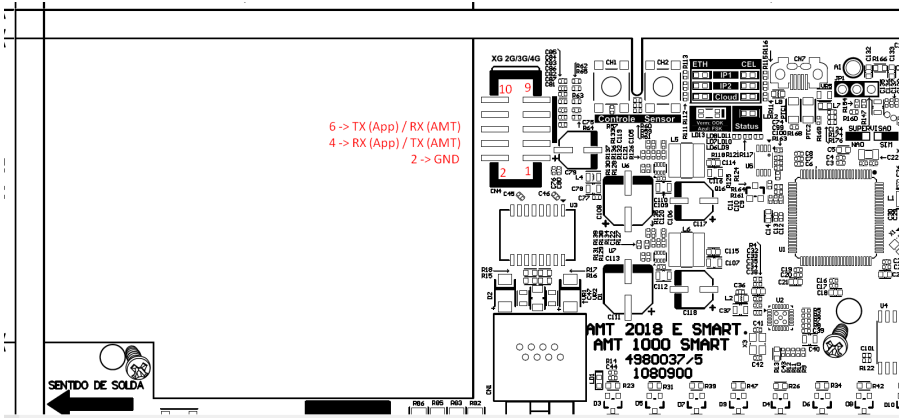

3. Conexión vía Cloud

Para mantener la facilidad de conexión entre la central de alarma y nuestra aplicación y ofrecer una mayor seguridad a los clientes, hemos creado un nuevo modelo de etiqueta de código QR, como se muestra en la siguiente imagen, que contiene los siguientes campos:

- » MAC;
- » Contraseña maestra aleatoria con 4 dígitos numéricos;
- » Contraseña de acceso remoto aleatoria con 6 dígitos numéricos.

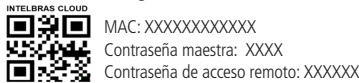

El número MAC, la contraseña maestra y la contraseña de acceso remoto introducidos en la etiqueta vendrán grabados de fábrica en la central. Esta nueva etiqueta y las contraseñas guardadas anteriormente evitarán que todas las centrales salgan de fábrica con la contraseña maestra 1234 y la contraseña de acceso remoto 878787. Si desea acceder a la central con una de nuestras aplicaciones compatibles con ella vía Cloud, sólo tiene que utilizar el lector de códigos QR de la aplicación, que se presentan siempre en el lado izquierdo, como muestran las siguientes imágenes de las aplicaciones AMT Mobile V3 y AMT Remoto Mobile respectivamente.

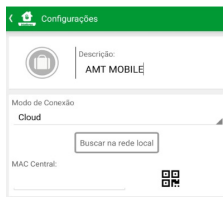

Cuando seleccione el lector, acerque el celular a la etiqueta de la tapa de la central para leer el código. La aplicación rellenará automáticamente los campos MAC, Contraseña maestra y Contraseña de acceso remoto. Si desea utilizar cualquier otro recurso de la central que requiera una contraseña maestra (4 dígitos) o una contraseña de acceso remoto (6 dígitos), utilice las contraseñas que están registradas en la etiqueta del código QR.

Las centrales tienen un servidor dedicado para la Cloud Intelbras, y no está permitido utilizar ninguno de los servidores de monitoreo para esta conexión. El panel indicará un error si intenta programar amt.intelbras.com.br o 54.207.87.87 en los servidores 1 y 2.

Para ver el estado de las conexiones de los servidores, basta con buscar los LED de la central, que mostrarán a qué servidor está conectada la central (IP 1, IP 2 o Cloud) y a qué medio (Ethernet o Celular - 2G o 3G o 4G).

También es posible ver por la pantalla en los teclados LCD. Para ello, presione la tecla 9 durante 2 segundos hasta que aparezca el estado, como se muestra a continuación:

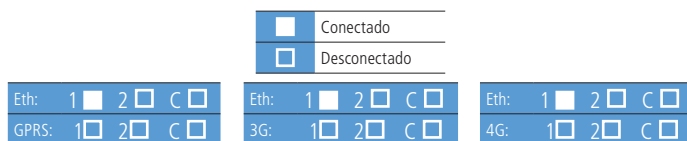

4. Aplicaciones

Las centrales de alarma pueden conectarse a las aplicaciones Intelbras disponibles para su descarga en App Store y Play Store y también al software desktop disponible en la web oficial: www.intelbras.com.br

Las aplicaciones se clasifican en:

- » **Mobile:** AMT Mobile V3 e AMT Remoto Mobile;
- » **Softwares desktop:** AMT Remoto V6 e Receptor IP.

4.1. Aplicaciones Móviles

4.1.1. AMT Mobile V3

Esta app le permite auto monitorear su inmueble residencial o comercial utilizando las centrales de alarma Intelbras.

Le recomendamos que el monitoreo de su inmueble lo realice una empresa de monitoreo, ya que esta app no sustituye el servicio de monitoreo.

4.2. Softwares Desktop

4.2.1. AMT Remoto V6

Este software desktop le permite realizar o modificar la programación de su sistema de alarma a través de su computadora.

Recomendamos que la programación de su sistema de alarma sea realizada por un técnico certificado por Intelbras.

4.2.2. Receptor IP

Este software desktop permite recibir los eventos Contact ID generados por las centrales de alarma Intelbras. Puede ser utilizado para monitorear el lugar donde está instalada la central. Cabe mencionar que el software Receptor IP es un software más sencillo en comparación con un software de monitoreo completo y no cuenta con las funciones que suele tener el software de monitoreo.

Recomendamos que el monitoreo de su inmueble sea realizado por una empresa de monitoreo.

5. Opciones de Reset

5.1. Reset temporal por cortocircuito en la sirena

Este reset permite restaurar las contraseñas Maestra, de Instalador y de Acceso Remoto a los valores predeterminados de fábrica (1234, 9090 y 878787) durante 30 segundos. Si no se hace nada durante este período, las contraseñas volverán a ser las programadas anteriormente. Para realizar este reset, siga los pasos que se indican a continuación:

- » Desconecte la central de la Red AC y de la batería;
- » Cortocircuite los bornes donde se conecta la sirena;
- » Conecte la central a la Red AC o a la batería;
- » Durante 30 segundos, la contraseña Maestra será 1234, la contraseña de Instalador será 9090 y la contraseña de Acceso Remoto será 878787.

Obs.: si la opción Bloqueo de Reset está habilitada, este reset no se podrá realizar.

5.2. Reset temporal por los botones de registro de Control y Sensor

Este reset permite restaurar las contraseñas Maestra, de Instalador y de Acceso Remoto a los valores predeterminados de fábrica (1234, 9090 y 878787) durante 30 segundos. Si no se hace nada durante este período, las contraseñas volverán a ser las programadas anteriormente. Para realizar este reset, siga los pasos que se indican a continuación:

- » Presione simultáneamente los botones Control y Sensor y manténgalos presionados durante 30 segundos. Durante este período, los LED Verde y Rojo parpadearán alternadamente.
- » Una vez transcurridos los 30 segundos, los LED Verde y Rojo se encenderán simultáneamente indicando que las contraseñas Maestra, de Instalador y de Acceso Remoto volvieron a los valores predeterminados de fábrica (1234, 9090 y 878787).
- » A continuación, se podrán cambiar las contraseñas durante 30 segundos.

Obs.: si la opción Bloqueo de Reset está habilitada, este reset no se podrá realizar.

5.3. Reset por el modo programación

Este Reset borra toda la programación realizada en su central de alarma (excepto mensajes y dispositivos inalámbricos registrados) y cancela el reporte de eventos pendientes. Después del reinicio, las contraseñas maestra, de instalación y de acceso remoto volverán a los valores predeterminados de fábrica (1234, 9090 y 878787). Para efectuar el Reset desde el modo de programación, digite:

- » Acceda a la central con la Contraseña del Instalador;
- » Digite: *Enter + 0000 + Enter*.

5.4. Reset de dispositivos inalámbricos

Este comando borra todos os dispositivos inalámbricos programados. Para resetear el dispositivo inalámbrico, digite:

- » Acceda a la central con la Contraseña del Instalador;
- » Digite: *Enter + 7 + Anular + Enter*.

Obs.: si la opción Bloqueo de Reset está habilitada, este reset no se podrá realizar.

5.5. Reset de eventos pendientes

Este comando cancela el envío de todos los eventos no transmitidos, pero los eventos continúan grabados y se puede acceder a ellos a través de la descarga.

- » Acceda a la central con la Contraseña del Instalador;
- » Digite: *Enter + 16 + Enter*.

5.6. Reset de los nombres de usuario

Este comando borra todos los nombres de usuario programados y los devuelve a los valores predeterminados de fábrica. Para Resetear los nombres de usuario, digite:

- » Acceda a la central con la Contraseña del Instalador;
- » Digite: *Enter + 2 + Anular + Enter*.

Obs.: si la opción Bloqueo de Reset está habilitada, este reset no se podrá realizar.

5.7. Reset de los nombres de zonas

Este comando borra todos los nombres de zona programados y los devuelve a los valores predeterminados de fábrica. Para Resetear los nombres de zona, digite:

- » Acceda a la central con la Contraseña del Instalador;
- » Digite: *Enter + 3 + Anular + Enter*.

Obs.: si la opción Bloqueo de Reset está habilitada, este reset no se podrá realizar.

5.8. Reset de los nombres de los dispositivos de bus

Este comando borra todos los nombres de dispositivos de bus programados y los devuelve a los valores predeterminados de fábrica. Para Resetear los nombres de los dispositivos de bus, digite:

- » Acceda a la central con la Contraseña del Instalador;
- » Digite: *Enter + 4 + Anular + Enter*.

Obs.: si la opción Bloqueo de Reset está habilitada, este reset no se podrá realizar.

5.9. Reset del DHCP

Esta operación permite que la tarjeta de red del conmutador cambie los datos de la red al valor predeterminado. Para realizar este reinicio, debe realizar los pasos a continuación.

- » Apague la central y cortocircuite la sirena.
- » Vuelva a encender la central (con el cortocircuito en la sirena). En ese momento se inicia un contador de 30 segundos.
- » Presione los botones *Control* y *Sensor* simultáneamente. Espere 30 segundos con ambos botones presionados.
- » Al final de este procedimiento, los datos de la red volverán a los valores predeterminados y DHCP se desactivará.

Valores predeterminados para datos de red:

- » IP: 192.168.1.100
- » Máscara de subred: 255.255.255.0
- » Gateway: 192.168.1.1

Obs.: es necesario reiniciar la central para salir de este reset de DHCP.

6. Visualizar el estado de las zonas

Visualización de las Zonas												
		Visor del teclado LCD										
DIRECCIÓN	Tecla	Leyenda										Resultado
		Abierto 	1	2	3	4	5	6	7	8	9	
0	Enter	Estado de las zonas de 01 a 48										Exhibir las zonas de 01 a 48
1	Enter	Estado de las zonas de 01 a 10										Exhibir las zonas de 01 a 10
2	Enter	Estado de las zonas de 11 a 20										Exhibir las zonas de 11 a 20
3	Enter	Estado de las zonas de 21 a 30										Exhibir las zonas de 21 a 30
4	Enter	Estado de las zonas de 31 a 40										Exhibir las zonas de 31 a 40
5	Enter	Estado de las zonas de 41 a 48										Exhibir las zonas de 41 a 48

7. Contraseñas

Importante: antes de cambiar la contraseña del instalador o la contraseña maestra, asegúrese de tener anotada la nueva contraseña, ya que después de salir del modo de programación, sólo será posible volver a acceder a este modo utilizando la nueva contraseña. Si no recuerda la contraseña, tendrá que hacer un Reset temporal de las contraseñas maestra y del instalador.

7.1. Definición de las Contraseñas Secundarias

Con las contraseñas secundarias, sólo es posible realizar la activación y desactivación en los modos para los que tiene permiso. Se pueden programar contraseñas secundarias que sólo permitan activar o desactivar el sistema completo. En sistemas particionados, es posible programar las contraseñas para activar/desactivar la central y también las particiones (solamente para AMT 2018 E SMART). La central tiene 60 contraseñas que se pueden programar para hasta dos particiones, es decir, sería similar a dividir la central en dos y controlarlas desde el mismo teclado.

- » **Contraseña del instalador:** con esta contraseña se tiene acceso al modo de programación y se puede cambiar la contraseña del instalador y de la computadora, además de realizar los ajustes de la central de alarma. Sin embargo, con esta contraseña no podrá activar o desactivar la central, ni cambiar la contraseña maestra o las contraseñas secundarias.
- » **Contraseña Maestra:** con esta contraseña se puede cambiar la propia contraseña, programar y/o cambiar las contraseñas secundarias, activar o desactivar la central entera o una partición específica.

7.2. Permisos de las contraseñas

Las contraseñas Maestra, de Coacción, del Instalador y de Acceso Remoto siempre tienen todos los permisos. Las contraseñas secundarias pueden tener sus permisos habilitados según las necesidades del cliente. A continuación se describen los permisos.

- » **Partición A:** esta configuración sólo es válida en sistemas particionados y las contraseñas seleccionadas tendrán permiso para activar la Partición A.
- » **Partición B:** esta configuración sólo es válida en sistemas particionados y las contraseñas seleccionadas tendrán permiso para activar la Partición B.

Obs.: si lo desea, puede habilitar una contraseña para activar ambas particiones.

- » **Permiso para Activar:** esta configuración define qué contraseña seleccionada podrá realizar la Activación.

- » **Permiso para Desactivar:** Esta configuración define la contraseña seleccionada para realizar la Desactivación.

Obs.: si lo desea, puede habilitar una contraseña para activar y desactivar.

- » **Permiso permanente:** esta configuración definirá si la contraseña será permanente o temporal. Si es temporal, será necesario definir durante cuántas horas estará en funcionamiento.

- » **Anulación temporal :** esta configuración define qué contraseña podrá realizar la anulación temporal de las zonas.

7.3. Resumen de los usuarios

Usuario	Descripción	Predet. de fábrica	Contraseña al Resetear	Part. A	Part. B	Permite Atv.	Permite Dtv.	Permanente	Permite
00	Contraseña Maestra	Contraseña pre programada en la etiqueta de Código QR	1234	Siempre	Siempre	Siempre	Siempre	Siempre	Siempre
01 a 60	Contraseñas Secundarias	Vacías	Vacías	Programable	Programable	Programable	Programable	Programable	Programable
61	Contraseña de Coacción	Vacías	Vacías	Siempre	Siempre	Siempre	Siempre	Siempre	Siempre
62	Contraseña del Instalador	9090	9090	No aplicable	No aplicable	No aplicable	No aplicable	No aplicable	No aplicable
63	Contraseña de Acceso Remoto	Contraseña pre programada en la etiqueta de Código QR	878787	Siempre	Siempre	Siempre	Siempre	Siempre	Siempre

Obs.: la contraseña de la computadora siempre tiene 6 dígitos, incluso si la central está programada para contraseñas de 4 dígitos.

7.4. Activación/desactivación de la central de alarma

7.4.1. Activación/desactivación en sistemas no particionados

- » **Activación o Desactivación en modo Completo:** para activar completamente el sistema, digite una contraseña válida en el teclado. Por ejemplo, introduzca la contraseña maestra (predeterminada de fábrica en el reset 1234) o cualquier contraseña secundaria registrada.
- » **Activación en modo Stay:** la activación del modo *Stay* le permite activar parcialmente el sistema. Es decir, puede seleccionar que algunas zonas permanezcan desactivadas mientras otras permanecen activadas. Por ejemplo, digite Activar + 1 + la contraseña maestra (predeterminada de fábrica en el reset 1234) o cualquier otra contraseña secundaria registrada.

7.4.2. Activación/Desactivación en sistemas particionados

- » **Activación o Desactivación en modo Completo:** para activar completamente el sistema, digite una contraseña válida en el teclado. La contraseña introducida debe tener permiso para Activar y permiso en las particiones A y B. Por ejemplo, digite la contraseña maestra (predeterminada de fábrica en el reset 1234) o cualquier otra contraseña secundaria registrada.
- » **Activación o Desactivación de la partición A:** para activar la partición A, digite una contraseña válida en el teclado. También puede activar la partición A digitando Activar + 1 + contraseña. La contraseña que escriba debe tener permiso para Activar y también tener permiso en la partición A.
Ejemplo 1: digite la contraseña secundaria registrada.
Ejemplo 2: digite Activar + 1 + la contraseña maestra (predeterminada de fábrica en el reset 1234) o cualquier otra contraseña secundaria registrada.
- » **Activación o Desactivación de la partición B:** para activar la partición B, digite una contraseña válida en el teclado. También puede activar la partición B digitando Activar + 2 + contraseña. La contraseña que escriba debe tener permiso para Activar y también tener permiso en la partición B.
Ejemplo 1: digite la contraseña secundaria registrada.
Ejemplo 2: digite Activar + 2 + la contraseña maestra (predeterminada de fábrica en el reset 1234) o cualquier otra contraseña secundaria registrada.
- » **Activación de la partición A en modo Stay:** para activar la partición A en modo *Stay*, digite Activar + 3 + contraseña. La contraseña que introduzca debe tener permiso para Activar y también tener permiso en la partición A.
Ejemplo: digite Activar + 3 + la contraseña maestra (predeterminada de fábrica en el reset 1234) o cualquier otra contraseña secundaria registrada.
- » **Activación de la partición B en modo Stay:** para activar la partición B en modo *Stay*, digite Activar + 4 + contraseña. La contraseña que introduzca debe tener permiso para Activar y también tener permiso en la partición B.
Ejemplo: digite Activar + 4 + la contraseña maestra (predeterminada de fábrica en el reset 1234) o cualquier otra contraseña secundaria registrada.

7.5. Activación/desactivación de la central de alarma mediante dígito de coacción (versión 2.40 o superior)

Es posible activar o desactivar el alarm a través del teclado utilizando un dígito de coacción junto con la contraseña de cualquier usuario (Maestro o secundario). Para esto es necesario elegir cuál será el dígito de coacción mediante programación: *Enter + 855 + Dígito + Enter*, donde los dígitos pueden ser 0, 5, 6, 7, 8 o 9. Luego, para que se realice la activación o desactivación, digite: *Activar + Dígito + Contraseña*.

El alarm se activará o desactivará normalmente y no se mostrará ninguna mención de coacción en el teclado. Sin embargo, el evento Contraseña de coacción (1121) se enviará a monitoreo para indicar que el usuario está siendo coaccionado.

8. Teclas Rápidas

Al presionar las teclas durante 2 segundos en la central aparecerá la información deseada. La siguiente tabla muestra los comandos y sus funciones:

Comando	Función
Tecla 1	Visualiza la versión del firmware de la central
Tecla 2	Acciona Pánico Audible ¹
Tecla 3	Visualiza la IP de la central
Tecla 5	Acciona Pánico Médico ¹
Tecla 6	Visualiza la MAC de la central
Tecla 8	Acciona Pánico Incendio ¹
Tecla 9	Visualiza el estado de las conexiones de la central
Tecla 0	Acciona Pánico Silencioso ¹
Tecla Activar	Acciona las PGM mediante contraseña de usuario o realiza la Activación mediante una tecla
Tecla Anular	Visualiza el nivel de la señal del celular de la central
Tecla Enter	Solicita mantenimiento ¹

¹ Requiere que la función esté habilitada.

9. Mapa de eventos

X	Enter + 90 + X + Enter		Enter + 91 + X + Enter	
	Evento	Descripción	Evento	Descripción
0	1 401	Desactivación de usuario	3 401	Activación de usuario
	NA	NA	3 456	Activación parcial (stay)
	1 130	Disparo de la zona	3 130	Restauración de zona disparada
	1 133	Disparo de la zona 24h	3 133	Restauración de zona 24h disparada
	NA	NA	NA	NA
	1 131	Disparo de la cerca eléctrica	3 131	Restauración de cerca electrica disparada
	NA	NA	NA	NA
1	1 372	Cortocircuito en el cableado del sensor	3 372	Restauración del evento de cortocircuito de sensores
	1 383	Sabotaje del sensor	3 383	Restauración del evento de sabotaje del sensor
	1 333	Problema con el dispositivo de bus	3 333	Restauración de los problemas con el dispositivo de BUS
	1 145	Sabotaje del módulo de expansión	3 145	Restauración de los problemas con los modulos de expansión
	1 570	Anulación provisional de la zona	NA	NA
	NA	NA	NA	NA
	1 301	Fallo em la red eléctrica	3 301	Restablecimiento de la red eléctrica
2	1 302	Batería principal baja o en cortocircuito	3 302	Restauración de la batería principal baja o en cortocircuito
	1 311	Batería principal ausente o invertida	3 311	Restauración de la batería principal perdida o invertida
	1 300	Sobrecarga de la salida auxiliar	3 300	Restablecimiento de la sobrecarga en la salida auxiliar
	1 321	Sirena cortada o cortocircuitada	3 321	Restablecimiento del corte o cortocircuito de la sirena
	1 351	Fallo de la línea telefónica	3 351	Restablecimiento de la avería en la línea telefónica
	1 384	Batería baja del sensor inalámbrico	3 384	Restauración de falla de la batería baja del sensor inalámbrico
	1 407	Desactivación a través de la aplicación	3 407	Activación a través de la aplicación
3	1 403	Autodesactivación	3 403	Autoactivación
	NA	NA	3 408	Activación por uma tecla
	1 100	Urgencias médica	NA	NA
	1 110	Incendio detectado o pánico	3 110	Restauración de eventos de incendio detectado
	1 121	Contraseña de coerción	NA	NA
	1 122	Pánico Silencioso	NA	NA
	1 120	Pánico audible o silencioso	NA	NA
4	1 305	Reinicio a través del modo de programación	NA	NA
	1 306	Cambio de la programación del panel	NA	NA
	1 354	Fallo em comunicar eventos	NA	NA
	1 461	Contraseña incorrecta	NA	NA
	1 410	Acceso remoto mediante software de descarga/carga	NA	NA
	NA	NA	NA	NA
	1 601	Prueba Manual	NA	NA
5	1 602	Prueba periódica	NA	NA
	1 616	Solicitud de mantenimiento	NA	NA
	1 621	Restablecimiento del búfer de eventos	NA	NA
	NA	NA	NA	NA
	1 625	Fecha y hora restablecidas	NA	NA
	NA	NA	NA	NA
	NA	NA	NA	NA
6	1 147	Fallo de supervisión SMART	3 147	Restauración del fallo de supervisión SMART
	1 422	Activación PGM	3 422	PGM Apagado
	1 322	Timbre de portero	NA	NA
	NA	NA	3 531	Dispositivo encontrado
	1 360	Fallo de keep Alive de lo GPRS	3 360	Restauración del Fallo de keep Alive de lo GPRS
	1 361	Fallo de keep alive de la comunicación ETH	3 361	Restauración del Fallo de keep alive de la comunicación ETH
	NA	NA	NA	NA
7	1 533	Inclusión del dispositivo RF	3 533	Exclusión de dispositivos RF
	1 534	Añadir/registrarse una contraseña	3 534	Eliminación de contraseña
	1 416	Actualización de FW realizada con éxito	NA	NA
	1 417	Fallo de actualización de FW	NA	NA
	1 535	Zona activada	3 535	Zona inhabilitada
	1 134	Alarma de la puerta abierta	3 134	Restauración alarma de la puerta abierta
	NA	NA	3 412	Activación Stay por la aplicación
8	1 409	Desactivación por control remoto	3 409	Activación por control remoto
	NA	NA	3 414	Activación Stay por control remoto
	1 415	Desactivación por la entrada de encendido	3 415	Activación por la entrada de encendido
	NA	NA	3 418	Autoactivación Stay
	NA	NA	NA	NA
	NA	NA	NA	NA
	NA	NA	NA	NA

Si el valor varía de 25 a 48, los dispositivos son sensores inalámbricos porque el primer sensor inalámbrico se registra desde la zona 25. Si varía de 100 a 161, los dispositivos son controles remotos porque los usuarios de control remoto se suman 100 al número de usuario. Si es 999, indica que ha habido una eliminación completa de dispositivos inalámbricos.

Los eventos Inclusión/ Registro de Contraseña y Eliminación de Contraseña indican qué usuario ha sido programado o eliminado. Si el valor es 999, indica que ha habido un cambio total de los usuarios a través del control remoto.

Los eventos Actualización de FW realizada con éxito o Fallo de actualización de FW indican cuál usuario realizó la actualización. Si es 62, la actualización fue solicitada por el teclado. Si es 63, la actualización fue solicitada por el programador remoto.

El evento de Fecha y hora de reinicio indica la versión del FW de la central.

10. Programaciones

Resumen de las programaciones PANELES AMT 1000 SMART e AMT 2018 E SMART

Acceder al modo de programación						
TECLA	DIRECCIÓN	RESULTADO		ESTÁNDAR		
Enter	9090	Ingrese al modo de programación, cambie la contraseña del instalador y la configuración del centro de alarma Nota 1: Con esta contraseña no está permitido activar/desactivar el panel de alarma, cambiar la contraseña maestra o las contraseñas secundarias. Nota 2: No es necesario salir del modo de programación para ejecutar el siguiente comando permitido por esta contraseña.		9090		
Enter	1234	Cree, elimine contraseñas secundarias y cambie la contraseña maestra en sí, otorgue permisos a las contraseñas secundarias, cancele las zonas del panel de control por modo de programación y vea las zonas anuladas. Con esta contraseña también es posible programar el control remoto, probar sensores, probar batería de sensores inalámbricos, ajustar fecha, hora y día de la semana, editar mensajes desde el teclado XAT 2000 LCD/XAT 4000 LCD. Nota 1: No es necesario salir del modo de programación para ejecutar el siguiente comando permitido por esta contraseña.		1234		
Reset de central para o ESTÁNDAR de fábrica						
TECLA	DIRECCIÓN	VALOR	TECLA	RESULTADO	ESTÁNDAR	
Enter	0000	Enter	Enter	Este comando devuelve la configuración del panel de control a ESTÁNDAR de fábrica. Los dispositivos inalámbricos y los mensajes de zona/luz/os dispositivos de bus permanecen guardados en la memoria del panel de alarma	No aplicable	
Idioma del panel de alarma						
TECLA	DIRECCIÓN	VALOR	TECLA	RESULTADO	ESTÁNDAR	
Enter	854	0 ou 1	Enter	Elección del idioma del panel de alarma 0 = Portugués 1 = Español	0 = Portugués	
		Enter	Enter	Muestra el idioma del panel de alarma 0 = Portugués 1 = Español		
Actualización de la versión del panel de alarma						
TECLA	DIRECCIÓN	TECLA	RESULTADO	ESTÁNDAR		
Enter	99	Enter	Enter	Central irá bajar a versión, validar se no está corrompida e actualizar	No aplicable	
Compruebe las zonas abiertas, cerradas o disparadas						
DIRECCIÓN	TECLA	ACTIVAR <input type="checkbox"/> DESACTIVAR <input type="checkbox"/> PARPADEANDO	TECLA	RESULTADO	ESTÁNDAR	
0				Ver el estado de las zonas 01 a 48. Zonas por encima de 10, acende * en la parte izquierda de la pantalla.		
1	Enter			Ver el estado de las zonas 01 a 10.	No aplicable	
2				Ver el estado de las zonas 11 a 20.		
3				Ver el estado de las zonas 21 a 30.		
4				Ver el estado de las zonas 31 a 40.		
5				Ver el estado de las zonas 41 a 48.		
Configuración de zona						
TECLA	DIRECCIÓN	VALOR	TECLA	RESULTADO	ESTÁNDAR	
Enter	54	0	Enter	Zona simple sin resistencia de final de línea.	0 - Zona simple sin resistencia de final de línea.	
		1		Zona simple sin resistencia de final de línea y con detección de tamper.		
		2		Zona simple con resistencia de final de línea y detección de cortocircuito de cableado.		
		3		Zona simple con resistencia de final de línea, detección de tamper y de cortocircuito de cableado.		
		4		Zona doble sin resistencia de final de línea.		
		5		Zona doble sin resistencia de final de línea y con detección de tamper.		
		6		Zona doble con resistencia de final de línea, detección de tamper y de cortocircuito de cableado.		
7	Doble zona en paralelo con detección de cortocircuito en el cableado.					
Activar/Desactivar zonas						
TECLA	DIRECCIÓN	TECLA	ACTIVAR <input type="checkbox"/> DESACTIVAR <input type="checkbox"/>	TECLA	ESTÁNDAR	
Enter	300	Enter	300	Zonas de 1 a 8	Zonas Activadas: 1 a 4 (AMT 1000 SMART) 1 a 8 (AMT 2018 E SMART)	
				301		Zonas de 9 a 16
				302		Zonas de 17 a 24
				303		Zonas de 25 a 32
				304		Zonas de 33 a 40
				305		Zonas de 41 a 48
Selección de las zonas que pertenecerán a la partición A (solo para AMT 2018 E SMART)						
TECLA	DIRECCIÓN	TECLA	ACTIVAR <input type="checkbox"/> DESACTIVAR <input type="checkbox"/>	TECLA	ESTÁNDAR	
Enter	010	Enter	010	Zonas de 1 a 8	Todas desactivadas	
				011		Zonas de 9 a 16
				012		Zonas de 17 a 24
				013		Zonas de 25 a 32
				014		Zonas de 33 a 40
015	Zonas de 41 a 48					
Selección de zonas que pertenecerán a la partición B (solo AMT 2018 E SMART)						
TECLA	DIRECCIÓN	TECLA	ACTIVAR <input type="checkbox"/> DESACTIVAR <input type="checkbox"/>	TECLA	ESTÁNDAR	
Enter	020	Enter	020	Zonas de 1 a 8	Todas desactivadas	
				021		Zonas de 9 a 16
				022		Zonas de 17 a 24
				023		Zonas de 25 a 32
				024		Zonas de 33 a 40
				025		Zonas de 41 a 48
Zona Temporizada						
TECLA	DIRECCIÓN	TECLA	ACTIVAR <input type="checkbox"/> DESACTIVAR <input type="checkbox"/>	TECLA	ESTÁNDAR	
Enter	310	Enter	310	Zonas de 1 a 8	Todas desactivadas	
				311		Zonas de 9 a 16
				312		Zonas de 17 a 24
				313		Zonas de 25 a 32
				314		Zonas de 33 a 40
				315		Zonas de 41 a 48

Zona Seguidora					
TECLA	DIRECCIÓN	TECLA	ACTIVAR ■ DESACTIVAR □	TECLA	ESTÁNDAR
Enter	320	Enter	Zonas de 1 a 8	Enter	Todas desactivadas
	321		Zonas de 9 a 16		
	322		Zonas de 17 a 24		
	323		Zonas de 25 a 32		
	324		Zonas de 33 a 40		
325	Zonas de 41 a 48				
Zona 24 horas					
Enter	330	Enter	Zonas de 1 a 8	Enter	Todas desactivadas
	331		Zonas de 9 a 16		
	332		Zonas de 17 a 24		
	333		Zonas de 25 a 32		
	334		Zonas de 33 a 40		
335	Zonas de 41 a 48				
Zona de Plánico					
Enter	340	Enter	Zonas de 1 a 8	Enter	Zona común
	341		Zonas de 9 a 16		
	342		Zonas de 17 a 24		
	343		Zonas de 25 a 32		
	344		Zonas de 33 a 40		
345	Zonas de 41 a 48				
Zona de emergencia médica					
Enter	350	Enter	Zonas de 1 a 8	Enter	Todas desactivadas
	351		Zonas de 9 a 16		
	352		Zonas de 17 a 24		
	353		Zonas de 25 a 32		
	354		Zonas de 33 a 40		
355	Zonas de 41 a 48				
Zona de incendio					
Enter	360	Enter	Zonas de 1 a 8	Enter	Todas desactivadas
	361		Zonas de 9 a 16		
	362		Zonas de 17 a 24		
	363		Zonas de 25 a 32		
	364		Zonas de 33 a 40		
365	Zonas de 41 a 48				
Zona de Alarma de Electrificador					
Enter	680	Enter	Zonas de 1 a 8	Enter	Todas desactivadas
	681		Zonas de 9 a 16		
	682		Zonas de 17 a 24		
	683		Zonas de 25 a 32		
	684		Zonas de 33 a 40		
685	Zonas de 41 a 48				
Zona timbre portería					
Enter	690	Enter	Zonas de 1 a 8	Enter	Todas desactivadas
	691		Zonas de 9 a 16		
	692		Zonas de 17 a 24		
	693		Zonas de 25 a 32		
	694		Zonas de 33 a 40		
695	Zonas de 41 a 48				
Zona Rápida					
Enter	060	Enter	Zonas de 1 a 8	Enter	Todas desactivadas
	061		Zonas de 9 a 16		
	062		Zonas de 17 a 24		
Zona Inteligente					
Enter	050	Enter	Zonas de 1 a 8	Enter	Todas desactivadas
	051		Zonas de 9 a 16		
	052		Zonas de 17 a 24		
Zona Silenciosa					
Enter	070	Enter	Zonas de 1 a 8	Enter	Todas desactivadas
	071		Zonas de 9 a 16		
	072		Zonas de 17 a 24		
	073		Zonas de 25 a 32		
	074		Zonas de 33 a 40		
075	Zonas de 41 a 48				
Zona Stay					
Enter	380	Enter	Zonas de 1 a 8	Enter	Todas desactivadas
	381		Zonas de 9 a 16		
	382		Zonas de 17 a 24		
	383		Zonas de 25 a 32		
	384		Zonas de 33 a 40		
385	Zonas de 41 a 48				

Tamper de las zonas inalámbricas					
TECLA	DIRECCIÓN	TECLA	ACTIVAR ■ DESACTIVAR □	TECLA	ESTANDAR
Enter	783	Enter	Zonas de 25 a 32	Enter	Todas desactivadas
	784		Zonas de 33 a 40		
	785		Zonas de 41 a 48		
Zona Contacto normalmente abierto (Zona NA)					
TECLA	DIRECCIÓN	TECLA	ACTIVAR ■ DESACTIVAR □	TECLA	ESTANDAR
Enter	080	Enter	Zonas de 1 a 8	Enter	Todas desactivadas
	081		Zonas de 9 a 16		
	082		Zonas de 17 a 24		
Zona de timbre - Anuncio de presencia					
TECLA	DIRECCIÓN	TECLA	ACTIVAR ■ DESACTIVAR □	TECLA	ESTANDAR
Enter	550	Enter	Zonas de 1 a 8	Enter	Todas desactivadas
	551		Zonas de 9 a 16		
	552		Zonas de 17 a 24		
	553		Zonas de 25 a 32		
	554		Zonas de 33 a 40		
555	Zonas de 41 a 48				
Zona de puerta abierta (a partir de la versión 3.00)					
TECLA	DIRECCIÓN	TECLA	ACTIVAR ■ DESACTIVAR □	TECLA	ESTANDAR
Enter	390	Enter	Zonas de 1 a 8	Enter	Todas desactivadas
	391		Zonas de 9 a 16		
	392		Zonas de 17 a 24		
	393		Zonas de 25 a 32		
	394		Zonas de 33 a 40		
395	Zonas de 41 a 48				
Tiempo de zona abierta (a partir de la versión 3.00)					
TECLA	ENDEREÇO	VALOR	TECLA	RESULTADO	ESTANDAR
Enter	45	000 a 999 minutos	Enter	Programa la hora de la zona abierta.	0
Enter	45	Enter		Muestra la hora de la zona abierta	0
Zona de Entrada Liga					
TECLA	ENDEREÇO	VALOR	TECLA	RESULTADO	ESTANDAR
Enter	09	00 a 48	Enter	Programa la zona de entrada liga.	0
				00 = desactivada 01 a 48 = zonas	
Enter	09	Enter		Muestra la zona de entrada liga.	0
				00 = desactivada 01 a 48 = zonas	
Anulación temporal de zonas (Bypass) fuera de programación					
TECLA	VALOR	TECLA	RESULTADO	ESTANDAR	
Anular	01 a 48	Anular	Las zonas introducidas en el campo VALOR sólo se cancelarán una vez que se haya introducido la contraseña con permiso de Anulación en un plazo de 30 segundos. Transcurrido este tiempo, las zonas volverán a su estado normal.	Ninguna zona anulada.	
Anulación temporal de zonas (Bypass) a través del modo de programación					
TECLA	VALOR	TECLA	RESULTADO	ESTANDAR	
Anular	01 a 48	Enter	Las zonas introducidas en el campo VALOR no se cancelarán hasta que finalice el comando.	Ninguna zona anulada	
			Para anular la cancelación de zonas en modo programación mediante contraseña con permiso Bypass		
TECLA	TECLA	TECLA	RESULTADO	ESTANDAR DE FABRICA	
Anular	Anular	Enter	Cancelación de zonas anuladas.	Ninguna zona anulada	
Prueba de sensores					
TECLA	DIRECCIÓN	TECLA	RESULTADO	ESTANDAR DE FABRICA	
Enter	52	Enter	Prueba de sensores cableados e inalámbricos. Cuando está activada, la sirena emite un pitido cada vez que 1 sensor se abre o se cierra.	No hay un ESTANDAR de fabrica	
Prueba de batería baja para sensores inalámbricos					
TECLA	DIRECCIÓN	TECLA	RESULTADO	ESTANDAR DE FABRICA	
Enter	79	Prueba de batería del sensor inalámbrico	Activando esta función, cada vez que se dispare un sensor inalámbrico, la sirena emitirá una señal acústica indicando el estado de la batería, como se describe a continuación: -Si sólo se emite un breve pitido = batería OK. -Tres pitidos cortos = batería baja.	No hay un ESTANDAR de fabrica	
Selección de la corriente de salida AUX y SIR					
TECLA	DIRECCIÓN	VALOR	TECLA	RESULTADO	ESTANDAR
Enter	56	0 a 3	Enter	Programa la corriente de las salidas AUX y SIR. 0 = 1,0A para SIR e 0,5A para AUX 1 = 1,0A para SIR e 1,0A para AUX 2 = 1,3A para SIR e 0,7A para AUX 3 = 1,5A para SIR e 0,5A para AUX	1 = 1,0A para SIR e 1,0A para AUX
				Indica la corriente de las salidas AUX y SIR. 0 = 1,0A para SIR e 0,5A para AUX 1 = 1,0A para SIR e 1,0A para AUX 2 = 1,3A para SIR e 0,7A para AUX 3 = 1,5A para SIR e 0,5A para AUX	
Comprobar los dispositivos en el bus					
TECLA	DIRECCIÓN	TECLA	RESULTADO	ESTANDAR	
Enter	590	Enter	Muestra qué dispositivos están presentes en el bus. 1 a 4 = Teclados 1 a 4 5 a 8 = Receptores 1 a 4	Todos desactivados	

Reejecutar el escaneo del bus					
TECLA	DIRECCIÓN	TECLA	RESULTADO		ESTANDAR
Enter	37	Enter	<p>Reejecutar el escaneo del bus</p> <p>Los dispositivos de bus con problemas se borrarán y ya no se mostrarán los problemas.</p>		NA

Configuración del usuario

Contraseña de registro (modo de programación con CONTRASEÑA MAESTRA)						
TECLA	DIRECCIÓN	USUARIO	CONTRASEÑA	TECLA	RESULTADO	ESTANDAR
Enter	20	00	Introduzca CONTRASEÑA Maestr	Enter	CONTRASEÑA registrada con 4 ó 6 dígitos (4 dígitos de fábrica y 6 dígitos deben habilitarse en el panel de alarma).	1234
	20	01 a 60	introduzca CONTRASEÑA			ninguna
	20	61	introduzca la CONTRASEÑA de Coacción			ninguna

Registrar contraseña (programación utilizando CONTRASEÑA del INSTALADOR)						
TECLA	DIRECCIÓN	USUARIO	CONTRASEÑA	TECLA	RESULTADO	ESTANDAR
Enter	20	62	introduzca la CONTRASEÑA del Instalador	Enter	CONTRASEÑA registrada con 4 ó 6 dígitos (4 dígitos de ESTÁNDAR de fábrica y 6 dígitos deben habilitarse en el panel de alarma).	9090
	20	63	introduzca la CONTRASEÑA de Acceso Remoto		contraseña debe tener 6 dígitos.	878787

Permiso para la partición A (sólo para AMT 2018 E SMART)						
TECLA	DIRECCIÓN	TECLA	ACTIVAR ■ DESACTIVAR □	TECLA	RESULTADO	ESTANDAR
Enter	210	Enter	Usuario de 01 a 08	Enter		
	211		Usuario de 09 a 16			
	212		Usuario de 17 a 24			
	213		Usuario de 25 a 32			
	214		Usuario de 33 a 40			
	215		Usuario de 41 a 48			
	216		Usuario de 49 a 56			
	217		Usuario de 57 a 64			

Permiso para la partición B (sólo para AMT 2018 E SMART)						
TECLA	DIRECCIÓN	TECLA	ACTIVAR ■ DESACTIVAR □	TECLA	RESULTADO	ESTANDAR
Enter	220	Enter	Usuario de 01 a 08	Enter		
	221		Usuario de 09 a 16			
	222		Usuario de 17 a 24			
	223		Usuario de 25 a 32			
	224		Usuario de 33 a 40			
	225		Usuario de 41 a 48			
	226		Usuario de 49 a 56			
	227		Usuario de 57 a 64			

Permiso de activación						
TECLA	DIRECCIÓN	TECLA	ACTIVAR ■ DESACTIVAR □	TECLA	RESULTADO	ESTANDAR
Enter	250	Enter	Usuario de 01 a 08	Enter		
	251		Usuario de 09 a 16			
	252		Usuario de 17 a 24			
	253		Usuario de 25 a 32			
	254		Usuario de 33 a 40			
	255		Usuario de 41 a 48			
	256		Usuario de 49 a 56			
	257		Usuario de 57 a 64			

Permiso de desactivación						
TECLA	DIRECCIÓN	TECLA	ACTIVAR ■ DESACTIVAR □	TECLA	RESULTADO	ESTANDAR
Enter	270	Enter	Usuario de 01 a 08	Enter		
	271		Usuario de 09 a 16			
	272		Usuario de 17 a 24			
	273		Usuario de 25 a 32			
	274		Usuario de 33 a 40			
	275		Usuario de 41 a 48			
	276		Usuario de 49 a 56			
	277		Usuario de 57 a 64			

Permiso de Bypass						
TECLA	DIRECCIÓN	TECLA	ACTIVAR ■ DESACTIVAR □	TECLA	RESULTADO	ESTANDAR
Enter	260	Enter	Usuario de 01 a 08	Enter		
	261		Usuario de 09 a 16			
	262		Usuario de 17 a 24			
	263		Usuario de 25 a 32			
	264		Usuario de 33 a 40			
	265		Usuario de 41 a 48			
	266		Usuario de 49 a 56			
	267		Usuario de 57 a 64			

Contraseña Permanente						
TECLA	DIRECCIÓN	TECLA	ACTIVAR ■ DESACTIVAR □	TECLA	RESULTADO	ESTANDAR
Enter	280	Enter	Usuario de 01 a 08	Enter		
	281		Usuario de 09 a 16			
	282		Usuario de 17 a 24			
	283		Usuario de 25 a 32			
	284		Usuario de 33 a 40			
	285		Usuario de 41 a 48			
	286		Usuario de 49 a 56			
	287		Usuario de 57 a 64			

Dígito de coacción					
TECLA	DIRECCIÓN	VALOR	TECLA	RESULTADO	ESTANDAR
Enter	855	0 ó 5 ó 6 ó 7 ó 8 ó 9	Enter	Dígito de coacción	Dígito = 0
		Enter	Exibe o dígito de coação 0 ou 5 ou 6 ou 7 ou 8 ou 9		

Configuración de dispositivos inalámbricos

Registrar el control remoto							
TECLA	DIRECCIÓN	VALOR	TECLA	ACCIÓN	RESULTADO	ESTANDAR	
Enter	60	00 a 61	Enter	Pulsa el botón que desees.	Registra todos los botones del control	ningún control registrado.	
Enter	60	00 a 61	1 a 4	Enter	Pulsa el botón que desees.	Registre los botones 1 a 4 del control	ningún control registrado.

Borrar un control remoto					
TECLA	DIRECCIÓN	VALOR	TECLA	RESULTADO	ESTANDAR
Enter	70	00 a 61	Enter	Este comando borra el control registrado en función de lo que se haya introducido en el campo VALOR	ningún control registrado

Cadastrar sensores sem fio						
TECLA	DIRECCIÓN	VALOR	TECLA	ACCIÓN	RESULTADO	ESTANDAR
Enter	61	25 a 48	Enter	Activar el sensor deseado	3 pitidos cortos - sensor registrado. 1 pitido largo - sensor no registrado.	ningún control registrado.

Para borrar sensores inalámbricos					
TECLA	DIRECCIÓN	VALOR	TECLA	RESULTADO	ESTANDAR
Enter	71	25 a 48	Enter	Este comando borra el sensor registrado en función de lo introducido en el campo VALOR.	ningún control registrado.

Reset de dispositivos inalámbricos					
TECLA	TECLA	TECLA	TECLA	RESULTADO	ESTANDAR
Enter	7	Anular	Enter	Este comando borra todos los dispositivos inalámbricos programados en el panel de alarma	ningún control registrado.

Compruebe el nivel de señal inalámbrica de los sensores en FSK						
TECLA	DIRECCIÓN	RECEPTOR INALÁMBRICO	ZONAS	TECLA	RESULTADO	ESTANDAR
Enter	58	0 a 4 0 = Receptor del panel 1 a 4 = Receptor del BUS de datos 1 a 4 (XAR 4000)	25 a 48	Enter	Tras disparar el sensor inalámbrico, que está en modulación FSK, el panel de alarma mostrará una barra del 1 al 10 con el nivel de señal. Cuanto más se acerque a 10, más fuerte será la señal y mejor funcionará este sensor.	No aplicable

Registrar la función de los botones del control remoto							
TECLA	DIRECCIÓN	TECLA	Usuario	FUNCIÓN	TECLA	RESULTADO	ESTÁNDAR
Enter	65	1 a 4	00 a 61	00 a 32	Enter	Define a función da tecla do control remoto: 00 = Sin función 01 = Activado y desactivado Total 02 = Sólo activa Total 03 = Sólo desactiva Total 04 = Activa e Desactiva Stay Total 05 = Sólo Activa Stay Total 06 = Pánico audible 07 = Pánico silencioso 08 = Inclinado 09 = Emergencia médica 11 = Activa e Desactiva Part A * 12 = Sólo Activa Part A * 13 = Sólo Desactiva Part A * 14 = Activa e Desactiva Part B * 15 = Sólo Activa Part B * 16 = Sólo Desactiva Part B * 17 = Activa e Desactiva Part A en Stay * 18 = Sólo Activa Part A en Stay * 19 = Sólo Desactiva Part A en Stay * 20 = Activa e Desactiva Part B en Stay * 21 = Sólo Activa Part B en Stay * 22 = Sólo Desactiva Part B en Stay * 31 = Actua en la PGM 1 32 = Actua en la PGM 2 * solamente AMT 2018 E SMART	ningún control registrado.
Comunicación con servicio de monitoreo							
Modo de reportagem							
TECLA	DIRECCIÓN	VALOR	PROTOCOLO DE COMUNICACION	TECLA	RESULTADO	ESTÁNDAR	
Enter	17	0, 4 e 6	00	Enter	000 = Desativado 400 = Regular IP 600 = Doble IP	400	
Enter	17		Enter		000 = Desativado 400 = Regular IP 600 = doble IP	400	
DIRECCIÓN IP destino							
TECLA	DIRECCIÓN	VALOR	TECLA	IP	TECLA	RESULTADO	ESTÁNDAR
Enter	B01	1	Enter	Introduzca la IP (ex: 192.168.001.100)	Enter	DIRECCIÓN IP de servicio de monitoreo 1	000.000.000.000
Enter	B01	2	Enter	Introduzca la IP (ex: 192.168.001.100)	Enter	DIRECCIÓN IP de servicio de monitoreo 2	000.000.000.000
Puerto de comunicación en redes IP							
TECLA	DIRECCIÓN	VALOR	TECLA	IP	TECLA	RESULTADO	ESTÁNDAR
Enter	B02	1 ou 2	Enter	Introduzca el número de puerto de 4 dígitos (por ejemplo, 2017)	Enter	Guarda el número de puerto registrado.	9009
Enter	B02	1 ou 2	Enter	Introduzca el número de puerto con 4 o 5 dígitos (por ejemplo, de 1000 a 65535) - A partir de la versión 2.80	Enter	Guarda el número de puerto registrado.	9009
Enter	B02	1	Enter			Muestra el número de puerto registrado	9009
Enter	B02	2	Enter			Muestra el número de puerto registrado	9009
Nombre de dominio de destino (DNS)							
TECLA	DIRECCIÓN	VALOR	TECLA	DNS	TECLA	RESULTADO	ESTÁNDAR
Enter	B03	1	Enter	Introduzca el nombre del dominio DNS 1	Enter	Guarda el nombre del dominio DNS 1	amt.intelbras.com.br
Enter	B03	2	Enter	Introduzca el nombre del dominio DNS 1	Enter	Guarda el nombre del dominio DNS 2	amt.intelbras.com.br
Opciones de monitorización IP							
TECLA	DIRECCIÓN	TECLA	ACTIVAR <input type="checkbox"/> / DESACTIVAR <input type="checkbox"/>	TECLA	RESULTADO	ESTÁNDAR	
Enter	B30	1	2	Enter	Permite la conexión con el servidor de monitoreo 1.	Activado	
Enter	B30	2	3	Enter	Permite la conexión con el servidor de monitoreo 2.	Activado	
Enter	B30	3	4	Enter	Utilizar DNS al conectarse al servidor de monitoreo 1.	Desactivado	
Enter	B30	4	5	Enter	Utilizar DNS al conectarse al servidor de monitoreo 1.	Desactivado	
Enter	B30	5	6	Enter	Permite la conexión a la Nube Intelbras.	Activado	
Enter	B30	6	7	Enter	Permite envío de eventos fecha/hora del panel al servidor de monitoreo 1	Desactivado	
Enter	B30	7	8	Enter	Permite envío de eventos fecha/hora del panel al servidor de monitoreo 2	Desactivado	
Cuenta de monitoreo							
TECLA	DIRECCIÓN	TECLA	TECLA	RESULTADO	ESTÁNDAR		
Enter	150	Cuenta de monitoreo de 4 dígitos	Enter	Guarda la cuenta de monitoreo de la partición A.	0000		
Enter	151	Cuenta de monitoreo de 4 dígitos	Enter	Guarda la cuenta de monitoreo de la partición B (solamente AMT 2018 E SMART).	0000		
Enter	150	Enter	Enter	Muestra la cuenta de monitorización de la partición A.	0000		
Enter	151	Enter	Enter	Muestra la cuenta de monitorización de la partición B (solamente AMT 2018 E SMART).	0000		
Enter	150	Activar	Enter	Muestra la cuenta de monitoreo en hexadecimal (números y las letras A, C, D, E y F) para la partición A y le permite editarla.	0000		
Enter	151	Activar	Enter	Muestra la cuenta de monitoreo en hexadecimal (números y las letras A, C, D, E y F) para la partición B y le permite editarla (solamente AMT 2018 E SMART).	0000		
Prioridad de comunicación							
TECLA	DIRECCIÓN	VALOR	TECLA	RESULTADO	ESTÁNDAR		
Enter	19	0, 1 ou 2	Enter	0 = La prioridad de comunicación será Ethernet. 1 = La prioridad de comunicación será GPRS/3G/4G. 2 = La prioridad de comunicación será Ethernet y después GPRS/3G/4G.	2 = Ethernet - GPRS/3G/4G		
Enter	19	Enter	Enter	Azulecer el valor Prioridad de comunicación (ex: 2 = Ethernet - GPRS/3G/4G).			
Reiniciar eventos pendientes							
TECLA	DIRECCIÓN	TECLA	RESULTADO	ESTÁNDAR			
Enter	16	Enter	Cancela el envío de todos los eventos no transmitidos, pero los eventos se siguen registrando y se puede acceder a ellos mediante descarga.	No aplicable			

Programar número(s) de teléfono (solamente AMT 2018 E SMART).						
TECLA	DIRECCIÓN	VALOR	TELFONE	TECLA	RESULTADO	ESTANDAR
Enter	10	1 a 8, excepto 3	Número de telefono	Enter	Registre el número de teléfono 1 e 2 = Teléfono de monitoreo 1 y 2 4 a 8 = Teléfono personal 4 a 8	Ningún número registrado.
	10	1 a 8, excepto 3	Anular	Enter	Borrar el número de teléfono	
	10	1 a 8, excepto 3	Enter	Enter	Muestra el número de teléfono registrado	
	10	1 a 8, excepto 3	Enter	Enter	Muestra el número de teléfono registrado	
Probar los números de teléfono programados. (solamente AMT 2018 E SMART).						
TECLA	DIRECCIÓN	VALOR	TECLA	RESULTADO	ESTANDAR	
Enter	11	1 a 8, excepto 3	Enter	Marcar los números de teléfono registrados 1 e 2 = Teléfono de monitoreo 1 y 2 4 a 8 = Teléfono personal 4 a 8	No aplicable	
Enter	11	Enter	Enter	Para la prueba del teléfono.	No aplicable	
Funciones especiales (Ajustes de telefonía)						
TECLA	DIRECCIÓN	TECLA	ACTIVAR <input checked="" type="checkbox"/> / DESACTIVAR <input type="checkbox"/>	TECLA	RESULTADO	ESTANDAR
Enter	514	Enter	4	Enter	Reportar eventos en tiempo real.	Desactivado
	514		5		No reportar fallos al comunicar eventos.	Desactivado
	514		6		No comunicar contraseña incorrecta.	Desactivado
	514		7		Pruebas periódicas únicamente por teléfono (solamente AMT 2018 E SMART)	Desactivado
	514		7		Pruebas periódicas únicamente por teléfono (solamente AMT 2018 E SMART)	Desactivado
	514		7		Pruebas periódicas únicamente por teléfono (solamente AMT 2018 E SMART)	Desactivado
Nivel de señal DTMF generada (solamente AMT 2018 E SMART)						
TECLA	DIRECCIÓN	VALOR	TECLA	RESULTADO	ESTANDAR	
Enter	18	0 a 5	Enter	Nivel DTMF de 0 a 5 para resolver problemas en los que el nivel de señal de la línea telefónica es demasiado bajo.	1	
Enter	18	Enter	Enter	Muestra el nivel DTMF registrado en la central de alarmas.	1	
Número de intentos de notificar un evento (solamente AMT 2018 E SMART)						
TECLA	DIRECCIÓN	VALOR	TECLA	RESULTADO	ESTANDAR	
Enter	13	1 a 9	Enter	La central de alarmas llama a la empresa de monitoreo e intenta enviar los eventos el número de veces registrado en el campo VALOR (0 a 9).	9	
Enter	13	Enter	Enter	La central de alarmas llama a la empresa de monitoreo e intenta enviar los eventos el número de veces registrado en el campo VALOR (0 a 9).	9	
Configuraciones de Ethernet local						
Ver la MAC del panel de alarmas						
TECLA	DIRECCIÓN	TECLA	RESULTADO	ESTANDAR		
Enter	811	Enter	Muestra la MAC del panel de alarmas	Dispone de un único MAC para cada panel		
IP de central						
TECLA	DIRECCIÓN	TECLA	IP	TECLA	RESULTADO	ESTANDAR
Enter	8120	Enter	Introduce la IP (ex: 192.168.001.100)	Enter	Guarda la IP registrada en el panel.	Com DHCP Desactivado o ESTANDAR DE FABRICA e: 192.168.001.100
Máscara de red						
TECLA	DIRECCIÓN	TECLA	IP	TECLA	RESULTADO	ESTANDAR
Enter	8130	Enter	Introduce la máscara de red (ex: 255.255.255.000)	Enter	Guarda la máscara de red registrada en el panel	Com DHCP Desactivado o ESTANDAR DE FABRICA e: 255.255.255.000
Gateway						
TECLA	DIRECCIÓN	TECLA	IP	TECLA	RESULTADO	ESTANDAR
Enter	8140	Enter	Digite o Gateway (ex:192.168.001.001)	Enter	Guarda el staway registrado en el panel.	Com DHCP Desactivado o ESTANDAR DE FABRICA e: 192.168.001.001
Servidores DNS 1 y DNS 2 para Ethernet						
TECLA	DIRECCIÓN	TECLA	DNS	TECLA	RESULTADO	ESTANDAR
Enter	8151	Enter	Introducir la DIRECCIÓN del servidor DNS 1	Enter	Guarda el DNS 1 registrado en el panel.	000.000.000.000
	8152		Introducir la DIRECCIÓN del servidor DNS 2		Guarda el DNS 2 registrado en el panel.	
Intervalo Heartbeat Ethernet (prueba de conexión del enlace)						
TECLA	DIRECCIÓN	VALOR	TECLA	RESULTADO	ESTANDAR	
Enter	816	000 a 255 (minutos)	Enter	Guarda el intervalo de heartbeat registrado en el panel.	001 (minutos)	
Enter	816	Enter	Enter	Muestra el intervalo de heartbeat registrado en el panel.	001 (minutos)	
Habilitar DHCP						
TECLA	DIRECCIÓN	TECLA	ACTIVAR <input checked="" type="checkbox"/> / DESACTIVAR <input type="checkbox"/>	TECLA	RESULTADO	ESTANDAR
Enter	831	Enter	1	Enter	Habilita la opción DHCP para la IP.	Activado
Enter	831		2		Habilita la opción DHCP para DNS.	Activado
Enter	831		3		Permite el acceso remoto utilizando la contraseña Maestra.	Desactivado
Enter	831		5		Permite supervisar las conexiones E911 (supervisión KAL).	Desactivado
Enter	831		6		Permite supervisar las conexiones GPRS/3G/4G (supervisión KAL).	Desactivado
Enter	831		6		Permite supervisar las conexiones GPRS/3G/4G (supervisión KAL).	Desactivado
Configuraciones del XG						
Login para proveedor 1 y proveedor 2						
TECLA	DIRECCIÓN	TECLA	TECLA	TECLA	RESULTADO	ESTANDAR
Enter	822	1	Enter	Enter	Introduce el nombre de usuario recomendado por su operador con un máximo de 16 dígitos.	En blanco
	822	2			Introduce el nombre de usuario recomendado por su operador con un máximo de 16 dígitos	
CONTRASEÑA para el proveedor 1 y CONTRASEÑA para el proveedor 2						
TECLA	DIRECCIÓN	TECLA	TECLA	TECLA	RESULTADO	ESTANDAR
Enter	823	1	Enter	Enter	Introduce la contraseña recomendada por su proveedor con un máximo de 16 dígitos.	En blanco
	823	2			Introduce la contraseña recomendada por su proveedor con un máximo de 16 dígitos	
APN (Access Point Name) para el proveedor 1 y proveedor 2						
TECLA	DIRECCIÓN	TECLA	TECLA	TECLA	RESULTADO	ESTANDAR
Enter	824	1	Enter	Enter	Introduzca el APN recomendado por su proveedor. Este campo acepta letras, números y puede contener hasta 34 dígitos.	En blanco
	824	2			Introduzca el APN recomendado por su proveedor. Este campo acepta letras, números y puede contener hasta 34 dígitos.	
PIN (Personal Identification Number) para el proveedor 1 y para el proveedor 2						
TECLA	DIRECCIÓN	TECLA	TECLA	PIN	TECLA	ESTANDAR
Enter	825	1	Enter	Introduzca el PIN de 4 dígitos del proveedor 1	Enter	En blanco
Enter	825	2	Enter	Introduzca el PIN de 4 dígitos del proveedor 2		
Intervalo de Heartbeat GPRS/3G/4G (prueba de conexión)						
TECLA	DIRECCIÓN	VALOR	TECLA	RESULTADO	ESTANDAR	
Enter	827	01 a 255 (minutos)	Enter	Guarda el intervalo de Heartbeat XG (prueba de conexión del enlace).	005	
Enter	827	Enter	Enter	Muestra el intervalo de heartbeat GPRS/3G/4G	005	

Servidores DNS 1 y DNS 2 para GPRS/3G/4G							
TECLA	DIRECCIÓN	TECLA	TECLA	TECLA	TECLA	RESULTADO	ESTANDAR
Enter	828	1	Enter	Introduzca la IP del servidor DNS 1	Enter	Guarda servidores DNS 1 para GPRS/3G/4G	008.008.008
Enter	828	2	Enter	Introduzca la IP del servidor DNS 2	Enter	Guarda servidores DNS 2 para GPRS/3G/4G	008.008.004.004
Supervisar las conexiones GPRS/3G/4G (suspensión Keep Alive)							
TECLA	DIRECCIÓN	TECLA	ACTIVAR ■ DESACTIVAR □	TECLA	TECLA	RESULTADO	ESTANDAR
Enter	831	6	Enter	Permite supervisar las conexiones GPRS/3G/4G (suspensión KA)	Enter	Activado	
Opciones de canal GPRS/3G/4G							
TECLA	DIRECCIÓN	TECLA	ACTIVAR ■ DESACTIVAR □	TECLA	TECLA	RESULTADO	ESTANDAR
Enter	832	1	Enter	Activa/desactiva la comunicación con el Chip 1.	Enter	Desactivado	
Enter	832	2	Enter	Activa/desactiva la comunicación con el Chip 2.	Enter	Desactivado	
Enter	832	7	Enter	Enciende la conexión 2G en los productos Yig-4G o Yig-3G.	Enter	Desactivado	
Enter	832	8	Enter	Activa/desactiva la llamada por la sim card.	Enter	Desactivado	
Teléfono de marcación por la sim card (Realiza el ciclo de marcación para los números configurados sólo una vez)							
TECLA	DIRECCIÓN	TECLA	VALOR	TECLA	TECLA	RESULTADO	ESTANDAR
Enter	84	1 a 5	Introduzca un número de teléfono con un máximo de 20 dígitos.	Enter	Enter	Guarda el número de teléfono en la memoria del panel	Em blanco
Enter	84	1 a 5	Enter	Enter	Enter	Muestra el número de teléfono en la memoria del panel	Em blanco
Enter	84	1 a 5	Anular	Enter	Enter	Borra el número de teléfono en la memoria del panel	Em blanco
Configuración de Radio Serial							
TECLA	DIRECCIÓN	TECLA	ACTIVAR ■ DESACTIVAR □	TECLA	TECLA	RESULTADO	ESTANDAR
Enter	833	1	Enter	Activa la opción de comunicación serial para la supervisión por radio	Enter		
Ajuste de tiempo							
Ajuste de Reloj							
TECLA	DIRECCIÓN	VALOR	TECLA	TECLA	TECLA	RESULTADO	ESTANDAR
Enter	400	HHMMSS	Enter	Enter	Enter	Guarda la hora programada (p. ej. 12:20:30).	ninguno
Enter	400	Enter	Enter	Enter	Enter	Muestra la hora registrada en el panel	ninguno
Ajuste de fechas							
TECLA	DIRECCIÓN	VALOR	TECLA	TECLA	TECLA	RESULTADO	ESTANDAR
Enter	401	DD MM AA	Enter	Enter	Enter	Guarda la fecha programada (p. ej. 14/07/17).	ninguno
Enter	401	Enter	Enter	Enter	Enter	Muestra la fecha registrada en el panel	ninguno
Ajustar el día de la semana							
TECLA	DIRECCIÓN	VALOR	TECLA	TECLA	TECLA	RESULTADO	ESTANDAR
Enter	402	1 a 7	Enter	Enter	Enter	1 = Domingo 2 = Lunes 3 = martes 4 = miércoles 5 = jueves 6 = viernes 7 = Sábado	ninguno
Enter	402	Enter	Enter	Enter	Enter	Muestra el día de la semana registrado en el centro.	ninguno
Intervalo de sincronización de fecha y hora							
TECLA	DIRECCIÓN	VALOR	TECLA	TECLA	TECLA	RESULTADO	ESTANDAR
Enter	403	000 a 255	Enter	Enter	Enter	Guarda el tiempo en horas	001
Enter	403	Enter	Enter	Enter	Enter	Muestra el tiempo en horas registrado en el panel	001
Huso horario							
TECLA	DIRECCIÓN	VALOR	TECLA	TECLA	TECLA	RESULTADO	ESTANDAR
Enter	405	000 a 012	Enter	Enter	Enter	Guarda el huso horario.	000
Enter	405	Enter	Enter	Enter	Enter	Muestra la zona horaria registrada en el panel	000
Tiempo de sirena							
TECLA	DIRECCIÓN	VALOR	TECLA	TECLA	TECLA	RESULTADO	ESTANDAR
Enter	41	01 a 99	Enter	Enter	Enter	Guarda el tiempo, en minutos, de la sirena.	15 minutos
Enter	41	Enter	Enter	Enter	Enter	Muestra el tiempo, en minutos, de la sirena registrada en el panel	15 minutos
Tiempo de entrada para la partición A							
TECLA	DIRECCIÓN	VALOR	TECLA	TECLA	TECLA	RESULTADO	ESTANDAR
Enter	420	000 a 255	Enter	Enter	Enter	Guarda el tiempo de entrada de la partición A en segundos.	30 segundos
Enter	420	Enter	Enter	Enter	Enter	Muestra el tiempo de entrada de la partición A en segundos.	30 segundos
Tiempo de entrada para la partición B (solamente AMT 3018 B SMART)							
TECLA	DIRECCIÓN	VALOR	TECLA	TECLA	TECLA	RESULTADO	ESTANDAR
Enter	421	000 a 255	Enter	Enter	Enter	Guarda el tiempo de entrada de la partición B en segundos.	30 segundos
Enter	421	Enter	Enter	Enter	Enter	Muestra el tiempo de entrada de la partición A en segundos.	30 segundos
Caducidad de las contraseñas temporales							
TECLA	DIRECCIÓN	Usuario	TEMPO	TECLA	TECLA	RESULTADO	ESTANDAR
Enter	43	00 a 63	0001 a 1000	Enter	Enter	Guarda la caducidad de la contraseña	Nenhum
Enter	43	00 a 63	0001 a 1000	Enter	Enter	Muestra la caducidad de la contraseña	Nenhum
Enter	43	00 a 63	Enter	Enter	Enter	Muestra el tiempo de validez de la contraseña	
Temporización de salida							
TECLA	DIRECCIÓN	VALOR	TECLA	TECLA	TECLA	RESULTADO	ESTANDAR
Enter	44	000 a 255	Enter	Enter	Enter	Guarda el tiempo de salida en segundos.	30 segundos
Enter	44	Enter	Enter	Enter	Enter	Muestra el tiempo de salida, en segundos, registrado en el panel	30 segundos
Pruebas periódicas por horario							
TECLA	DIRECCIÓN	VALOR	TECLA	TECLA	TECLA	RESULTADO	ESTANDAR
Enter	470	HH MM	Enter	Enter	Enter	Guarda la hora programada para la prueba periódica.	0000
Enter	470	Anular	Enter	Enter	Enter	Este comando cancela la prueba periódica por horario.	0000
Enter	470	Enter	Enter	Enter	Enter	Muestra la hora programada para la prueba periódica.	0000
Pruebas periódicas por intervalo de tiempo							
TECLA	DIRECCIÓN	VALOR	TECLA	TECLA	TECLA	RESULTADO	ESTANDAR
Enter	471	000 a 255	Enter	Enter	Enter	Guarda el intervalo de tiempo, en horas, para realizar la prueba periódica.	000 horas
Enter	471	Enter	Enter	Enter	Enter	Muestra el intervalo de tiempo, en horas, para realizar la prueba periódica.	000
Tiempo para enviar fallo de suministro de energía AC.							
TECLA	DIRECCIÓN	VALOR	TECLA	TECLA	TECLA	RESULTADO	ESTANDAR
Enter	48	01 a 99	Enter	Enter	Enter	Guarda el tiempo, en minutos, que se envió el fallo de CA.	01 minutos
Enter	48	Enter	Enter	Enter	Enter	Muestra la hora, en minutos, a la que se envió el fallo de CA.	01 minutos
Tiempo de zona inteligente							
TECLA	DIRECCIÓN	VALOR	TECLA	TECLA	TECLA	RESULTADO	ESTANDAR
Enter	49	001 a 255	Enter	Enter	Enter	Guarda el tiempo, en segundos, de la zona inteligente.	030 segundos
Enter	49	Enter	Enter	Enter	Enter	Muestra la hora, en segundos, de la zona inteligente.	030 segundos
Autoactivación							
Activación automática por inactividad (a hora puede ser en minutos o en horas a partir de la versión 3.0.0 -ver programación Enter + S19)							
TECLA	DIRECCIÓN	VALOR	TECLA	TECLA	TECLA	RESULTADO	ESTANDAR
Enter	460	00 a 99	Enter	Enter	Enter	Es el tiempo que deben permanecer cerradas las zonas para que se produzca la Autoactivación por inactividad.	00
Enter	460	00 a 18 horas (a partir de la versión 3.0.0)	Enter	Enter	Enter	Es el tiempo (en horas) que deben permanecer cerradas las zonas para que se produzca la Autoactivación por inactividad.	00
Enter	460	Enter	Enter	Enter	Enter	La pantalla LCD muestra el valor programado para la Autoactivación y permite editarlo.	00

Hora programada de activación automática								
TECLA	DIRECCIÓN	VALOR	TECLA	VALOR (en horas e minutos)	TECLA	RESULTADO	ESTÁNDAR	
Enter	462	1	Enter	HHMM	Enter	Hora programada para el domingo	0000	
		2		HHMM		Hora programada para el Lunes		
		3		HHMM		Hora programada para el Martes		
		4		HHMM		Hora programada para el Miércoles		
		5		HHMM		Hora programada para el Jueves		
		6		HHMM		Hora programada para el Viernes		
		7		HHMM		Hora programada para el sábado		
		8		HHMM		Hora programada para días festivos		
Enter	462	1	Enter	La pantalla LCD muestra la hora programada para el domingo		0000		
		2		La pantalla LCD muestra la hora programada para el Lunes				
		3		La pantalla LCD muestra la hora programada para el Martes				
		4		La pantalla LCD muestra la hora programada para el Miércoles				
		5		La pantalla LCD muestra la hora programada para el Jueves				
		6		La pantalla LCD muestra la hora programada para el Viernes				
		7		La pantalla LCD muestra la hora programada para el Sábado				
		8		La pantalla LCD muestra la hora programada para los días festivos				
Días de activación automática programada								
TECLA	DIRECCIÓN	TECLA	ACTIVAR <input type="checkbox"/> DESACTIVAR <input type="checkbox"/>	TECLA	RESULTADO	ESTÁNDAR		
Enter	838	Enter	1	Enter	Domingo	Desactivado		
			2		Lunes			
			3		Martes			
			4		Miércoles			
			5		Jueves			
			6		Viernes			
			7		Sábado			
			8		Festivo			
Hora programada de desactivación automática								
TECLA	DIRECCIÓN	VALOR	TECLA	VALOR (en horas e minutos)	TECLA	RESULTADO	ESTÁNDAR	
Enter	463	1	Enter	HHMM	Enter	Hora programada para el domingo	0000	
		2		HHMM		Hora programada para el Lunes		
		3		HHMM		Hora programada para el Martes		
		4		HHMM		Hora programada para el Miércoles		
		5		HHMM		Hora programada para el Jueves		
		6		HHMM		Hora programada para el Viernes		
		7		HHMM		Hora programada para el sábado		
		8		HHMM		Hora programada para días festivos		
Enter	463	1	Enter	La pantalla LCD muestra la hora programada para el domingo		0000		
		2		La pantalla LCD muestra la hora programada para el Lunes				
		3		La pantalla LCD muestra la hora programada para el Martes				
		4		La pantalla LCD muestra la hora programada para el Miércoles				
		5		La pantalla LCD muestra la hora programada para el Jueves				
		6		La pantalla LCD muestra la hora programada para el Viernes				
		7		La pantalla LCD muestra la hora programada para el Sábado				
		8		La pantalla LCD muestra la hora programada para los días festivos				
Días programados de desactivación automática								
TECLA	DIRECCIÓN	TECLA	ACTIVAR <input type="checkbox"/> DESACTIVAR <input type="checkbox"/>	TECLA	RESULTADO	ESTÁNDAR		
Enter	839	Enter	1	Enter	Domingo	Desactivado		
			2		Lunes			
			3		Martes			
			4		Miércoles			
			5		Jueves			
			6		Viernes			
			7		Sábado			
			8		Festivo			
Programar los días y meses festivos								
TECLA	DIRECCIÓN	VALOR	TECLA	VALOR (en formato día-mes, por ejemplo, 1209 equivale al 12 de septiembre)	TECLA	RESULTADO	ESTÁNDAR	
Enter	404	0	Enter	dd mm	Enter	Día en formato dd (00 a 31) y Mes en formato mm (00 a 12) para los días festivos 00 a 09.	0000 = Todos los festivos Desactivados	
		1						
		2						
		3						
		4						
		5						
		6						
		7						
		8						
		9						
Enter	404	0 a 9	Enter		Enter	La pantalla LCD muestra la fecha programada para los días festivos de 0 a 9	0000 = Todos los festivos Desactivados.	
Activar/desactivar funciones								
Configuraciones según								
TECLA	DIRECCIÓN	TECLA	ACTIVAR <input type="checkbox"/> DESACTIVAR <input type="checkbox"/>	TECLA	RESULTADO	ESTÁNDAR		
Enter	510	Enter	1	Enter	Permite la partición del panel de alarma (solamente AMT 2018 E SMART)	Desactivado		
			2		Permite la activación mediante la tecla Activar.			
			3		Pite la sirena al activarse y desactivarse.			
			4		Permite la activación con zonas abiertas.			
			5		Activa la contraseña de 6 dígitos.			
			6		Activar Activación Automática en Partición A (solamente AMT 2018 E SMART)			
			7		Activar Activación Automática en Partición B (solamente AMT 2018 E SMART)			
			8		Permite la activación a través de XAC para borrar el historial de activación.			
Enter	511	Enter	1	Enter	Habilita el pánico silencioso en la tecla 0.	Desactivado		
			2		Habilita el pánico audible en la tecla 2.			
			3		Habilita el pánico médico en la tecla 3.			
			4		Activa el disparo de pánico en la tecla 8.			
			5		Activa la solicitud de mantenimiento con la tecla ENTER.			
			6		Deja la iluminación del teclado encendida todo el tiempo.			
			7		Permite la cancelación automática cuando se abren zonas			
			8		Activado			
Enter	512	Enter	1	Enter	ACTIVADO	Desactivado		
			2		Activa el bloqueo de RESET			
			3		Permite bloquear el uso del control remoto.			
			4		Activa el bloqueo del teclado en caso de contraseña incorrecta.			
			5		Permite bloquear el registro mediante el botón Control y sensor.			
			6		Activa el bloqueo de revisión de problemas en la activación.			
			7		Permite bloquear la detección de batería baja para sensores inalámbricos			
			8		Permite bloquear la visualización del reloj.			
Enter	513	Enter	1	Enter	ACTIVO	Desactivado		
			2		Activa la detección de corte de cable de la sirena.			
			3		Permite la detección de cortocircuitos en el cable de la sirena.			
			4		Activa el detector de corte de cable de línea telefónica (solo AMT 2018 E SMART).			
			5		Permite la detección de cortocircuitos en la salida AUX.			
			6		El perfil más sensible de FXO (solo AMT 2018 E SMART).			
			7		Desactivado			
			8		Desactivado			
Enter	514	Enter	1	Enter	Notificación de sucesos en tiempo real.	Desactivado		PADRÓ
			2		Informa del voltaje de la batería.			
			3		No informa de fallos al comunicar sucesos.			
			4		No comunica una contraseña incorrecta.			
			5		Desactivado			
			6		Desactivado			
			7		Pruebas periódicas sólo por teléfono.			
Enter	515	Enter	1	Enter	ACTIVO	Desactivado		
			2		Activa el disparo por sobrecarga en la salida AUX.			
			3		Activa el disparo por problema en el BÚS.			
			4		Activa el disparo por problema en la sirena.			
			5		Activa el disparo por sobretorno en el cableado de los sensores.			
			6		No genera disparo por fallo.			
			7		Desactivado			
			8		Bloquea el envío de eventos con partición 0.			

TECLA	DIRECCIÓN	TECLA	ACTIVAR ■ DESACTIVAR □	TECLA	RESULTADO	ESTÁNDAR
Enter	516	Enter	1	Enter	Permite la supervisión SMART de sensores inalámbricos.	Desactivado
			2		Permite que la sirena se active en caso de fallo de la supervisión Smart.	Desactivado
			3		Activa el pitido al activar/desactivar vía XAC.	Desactivado
			4		Activa el pitido al activar/desactivar vía XAT.	Desactivado
			5		Permite que la entrada enciende actue en la partición A (solamente AMT 2018 E SMART).	Desactivado
			6		Permite que la entrada enciende actue en la partición B (solamente AMT 2018 E SMART).	Desactivado

TECLA	DIRECCIÓN	TECLA	ACTIVAR ■ DESACTIVAR □	TECLA	RESULTADO	ESTÁNDAR
Enter	518	Enter	1	Enter	Permite que la entrada enciende active el panel de alarma Permite que la entrada enciende desactive el panel de alarma	ESTÁNDAR
			2			Desactivado
			3			Desactivado

TECLA	DIRECCIÓN	TECLA	ACTIVAR ■ DESACTIVAR □	TECLA	RESULTADO	ESTÁNDAR
Enter	519	Enter	1	Enter	Permite la autoactivación de la Partición A en Estancia (solamente AMT 2018 E SMART)	Desactivado
			2		Permite la autoactivación de la Partición B en Estancia (solamente AMT 2018 E SMART)	Desactivado
			3		Permite la activación con zonas temporizadas abiertas	Activado
			4		Establece el tiempo de inactividad automático en horas	Desactivado
			5			

Particiones de teclado XAT 2000 LCD/XAT 4000 LCD

Particiones de teclado XAT 1 (Solo AMT 2018 Y SMART)						
TECLA	DIRECCIÓN	TECLA	ACTIVAR ■ DESACTIVAR □	TECLA	RESULTADO	ESTÁNDAR
Enter	291	Enter	1	Enter	Activa y desactiva la Partición A	Activado
			2		Activa y desactiva la Partición B	Activado

Particiones de teclado XAT 2 (Solo AMT 2018 Y SMART)						
TECLA	DIRECCIÓN	TECLA	ACTIVAR ■ DESACTIVAR □	TECLA	RESULTADO	ESTÁNDAR
Enter	292	Enter	1	Enter	Activa y desactiva la Partición A	Activado
			2		Activa y desactiva la Partición B	Activado

Particiones de teclado XAT 3 (Solo AMT 2018 Y SMART)						
TECLA	DIRECCIÓN	TECLA	ACTIVAR ■ DESACTIVAR □	TECLA	RESULTADO	ESTÁNDAR
Enter	293	Enter	1	Enter	Activa y desactiva la Partición A	Activado
			2		Activa y desactiva la Partición B	Activado

Particiones de teclado XAT 4 (Solo AMT 2018 Y SMART)						
TECLA	DIRECCIÓN	TECLA	ACTIVAR ■ DESACTIVAR □	TECLA	RESULTADO	ESTÁNDAR
Enter	294	Enter	1	Enter	Activa y desactiva la Partición A	Activado
			2		Activa y desactiva la Partición B	Activado

Edición de mensajes del teclado XAT 2000 LCD/XAT 4000 LCD

Edición de mensajes						
TECLA	DIRECCIÓN	TECLA	VALOR	TECLA	STATUS	ESTÁNDAR
Enter		Ativar	00	Enter	Introduzca un nombre para los Usuarios de hasta 14 caracteres.	AMT 1000 SMART ou AMT 2018 E SMART
			00 a 63		Introduzca un nombre para las zonas de hasta 14 caracteres.	00 - Usuario Master 01 a 61 - Usuario 01 a Usuario 61 62 - Instalador 63 - Usuario 63
			01 a 48		Introduzca un nombre para los dispositivos del bus de hasta 14 caracteres.	01 a 48 - Zona 01 a Zona 48
			01 a 08		Introduzca un nombre para los dispositivos del bus de hasta 14 caracteres.	01 a 04 - Teclado 01 a Teclado 04 05 a 08 - Receptor 01 a Receptor 04

Reset mensajes						
TECLA	TECLA	TECLA	TECLA	TECLA	RESULTADO	ESTÁNDAR
Enter		Anular	Enter	Enter	reset el nombre de usuario predeterminado de fábrica.	00 - Usuario Master 01 a 61 - Usuario 01 a Usuario 61 62 - Instalador 63 - Usuario 63
					Reset de fábrica de los nombres de zona.	01 a 48 - Zona 01 a Zona 48
					Reset de fábrica de los nombres de los dispositivos de bus.	01 a 04 - Teclado 01 a Teclado 04 05 a 08 - Receptor 01 a Receptor 04

Configuración de las salidas PGM 1 y PGM 2 del panel de alarma

Configurar los permisos de usuario para PGM 1 y PGM 2
No es posible programar permisos de usuario para operar PGM 1 y PGM 2. Para ello, utilice AMT Remote V6, AMT Remote Desktop o AMT Remote Mobilis.

Configuración de la PGM del panel de alarma							
TECLA	DIRECCIÓN	PGM	MODO	EVENTO	TECLA	RESULTADO	ESTÁNDAR
Enter	50	1 ou 2	0 a 9	00 a 12	Enter	*Define el Modo y el Evento en el que se activará la PGM. Modo: 0 = Activado/Desactivado 1 a 8 = Pulso de 1 a 8 segundos 9 = Tiempo de sirena Eventos: 01 = Activación por la contraseña 02 = Activación del sistema 03 = Desactivación del sistema 04 = Notificación de eventos por línea telefónica 05 = Fallo de notificación de eventos a través de la línea telefónica 07 = Cable de sirena cortado o cortocircuitado 08 = Disparo audible o pánico audible 09 = Disparo silencioso o pánico silencioso 10 = Disparo en la zona de incendio 11 = Apertura de la zona 1 12 = Activación por control remoto 13 = Activa y desactiva por calendario (fecha/hora e día de la semana) 14 = Se activa y desactiva por zona de puerta abierta OBS: Eventos 04 y 05 solamente AMT 2018 E SMART	000
						La pantalla LCD muestra el valor ajustado para activar PGM 1 o PGM 2.	000

Elige las particiones que activarán las PGM 1 o 2 al momento del ARMADO o DESARMADO del panel.							
TECLA	DIRECCIÓN	PGM	TECLA	PARTICIÓN	TECLA	RESULTADO	ESTÁNDAR
Enter	67	1 ou 2	Enter	1	Enter	Activación de la partición A (solamente AMT 2018 E SMART)	
						Activación de la partición B (solamente AMT 2018 E SMART)	Ninguna tecla

Programa el calendario para activar la PGM							
TECLA	DIRECCIÓN	PGM	DIA	HORA	TECLA	RESULTADO	ESTANDAR
Enter	86	01 ou 02	1 = Domingo 2 = Lunes 3 = Martes 4 = Miércoles 5 = Jueves 6 = Viernes 7 = Sábado	HHMM	Enter	Programa el día y la hora en que se activará la PGM	00
Enter	86	01 ou 02	1 = Domingo 2 = Lunes 3 = Martes 4 = Miércoles 5 = Jueves 6 = Viernes 7 = Sábado		Enter	DD + HH + MM	00
Programa calendario de desactivación de PGM							
TECLA	DIRECCIÓN	PGM	DIA	HORA	TECLA	RESULTADO	ESTANDAR
Enter	87	01 ou 02	1 = Domingo 2 = Lunes ... 6 = Viernes 7 = Sábado	HHMM	Enter	Programa el día y la hora de apagado de la PGM	00
Enter	87	01 ou 02	1 = Domingo 2 = Lunes 3 = Martes 4 = Miércoles 5 = Jueves 6 = Viernes 7 = Sábado		Enter	DD + HH + MM	00
Bloqueo del envío de eventos							
Eventos de apertura o disparos							
TECLA	DIRECCIÓN	TECLA	TECLA	ACTIVAR ■ DESACTIVAR □	TECLA	RESULTADO	ESTANDAR
Enter	90	0	Enter	1 2 3 4 5 6 7 8	Enter	Desactivación del usuario NA Disparo de la zona Disparo de zona 24 horas NA Disparo de cercas eléctrica Corte de lo cableado del sensor Cortocircuito en el cableado de los sensores	Todos eventos ACTIVADOS
Enter	90	1	Enter	1 2 3 4 5 6 7 8	Enter	RESULTADO Tamper (Sabotaje) del sensor Problema con el dispositivo de bus Tamper del expansor Amulación temporal de la zona Anulación por el disparo Fallo en la red eléctrica Batería principal baja o en cortocircuito Batería principal ausente o invertida	Todos eventos ACTIVADOS
Enter	90	2	Enter	1 2 3 4 5 6 7 8	Enter	RESULTADO Sobrecarga de la salida auxiliar Sirena cortada o en cortocircuito Fallo en la línea telefónica Batería baja del sensor inalámbrico Desactivación a través de la app Autodesactivación NA Urgencias médicas	Todos eventos ACTIVADOS
Enter	90	3	Enter	1 2 3 4 5 6 7 8	Enter	RESULTADO Disparo o pánico de incendio contraseña de coerción Pánico silencioso Pánico audible o silencioso Reset a través del modo de programación Cambio de la programación del pane Fallo de comunicación de evento contraseña incorrecta	Todos eventos ACTIVADOS
Enter	90	4	Enter	1 2 3 4 5 6 7 8	Enter	RESULTADO Acceso remoto mediante software de descarga/carg NA Prueba manual Pruebas periódicas Solicitud de mantenimiento Reset del buffer de eventos NA Reset de fecha y hora	Todos eventos ACTIVADOS
Enter	90	5	Enter	1 2 3 4 5 6 7 8	Enter	RESULTADO NA NA Fallo de supervisión SMART Activación PGM Timbre de paros NA Fallo de Keep Alive GPS Fallo de Keep Alive ETH	Todos eventos ACTIVADOS
Enter	90	6	Enter	1 2 3 4 5 6 7 8	Enter	RESULTADO Fallo de alimentación en el módulo de expansión Inclusión del dispositivo RF Añadir/eliminar una contraseña Actualización de FW mediante wifi Fallo de actualización del FW Zona activada Alarma de puerta abierta NA	Todos eventos ACTIVADOS
Enter	90	7	Enter	1 2 3 4 5 6 7 8	Enter	RESULTADO Desactivación por control remoto NA Desactivación por entrada de activación NA NA NA NA NA	Todos eventos ACTIVADOS
Eventos tipo cierre o desactivación							
TECLA	DIRECCIÓN	TECLA	TECLA	ACTIVAR ■ DESACTIVAR □	TECLA	RESULTADO	ESTANDAR
Enter	91	0	Enter	1 2 3 4 5 6 7 8	Enter	Activación del usuario Activación pánico Restauración de disparo de la zona Restauración de disparo de la zona 24h NA Restauración del disparo de la cerca eléctrica NA Restauración del cortocircuito en el cableado del sensor	Todos eventos ACTIVADOS

TECLA	DIRECCIÓN	TECLA	TECLA	ACTIVAR ■ DESACTIVAR □	TECLA	RESULTADO	ESTÁNDAR
Enter	91	1	Enter	1	Enter	Restablecimiento de tamper del sensor	Todos eventos ACTIVADOS
				2		Restauración del problema del dispositivo de bu	
				3		Restauración del tamper del módulo de expansión	
				4		NA	
				5		NA	
				6		Restablecimiento de la red eléctrica	
				7		Restauración de la batería principal baja o en cortocircuito	
8	Restablecimiento de fallo de batería (ausente o invertido)						
Enter	91	2	Enter	ACTIVAR ■ DESACTIVAR □	Enter	RESULTADO	Todos eventos ACTIVADOS
				1		Restablecimiento de la sobrecarga en la salida auxilia	
				2		Restablecimiento del entre o cortocircuito de la sirena	
				3		Restablecimiento de la avería en la línea telefónica	
				4		Restauración de batería baja de sensor inalámbrico	
				5		Activación por la APP	
				6		Autoactivación	
7	Activación con una sola tecla						
8	NA						
Enter	91	3	Enter	ACTIVAR ■ DESACTIVAR □	Enter	RESULTADO	Todos eventos ACTIVADOS
				1		Restauración de alarma de incendio o pánico al fuego	
				2		NA	
				3		NA	
				4		NA	
				5		NA	
				6		NA	
7	NA						
8	NA						
Enter	91	4	Enter	ACTIVAR ■ DESACTIVAR □	Enter	RESULTADO	Todos eventos ACTIVADOS
				1		NA	
				2		NA	
				3		NA	
				4		NA	
				5		NA	
				6		NA	
7	NA						
8	NA						
Enter	91	5	Enter	ACTIVAR ■ DESACTIVAR □	Enter	RESULTADO	Todos eventos ACTIVADOS
				1		NA	
				2		NA	
				3		Restauración de la supervisión SMARI	
				4		Aparado PGM	
				5		NA	
				6		Dispositivo detectado	
7	Restauración del fallo GPS/Keep Alive						
8	Restauración del fallo ETH/Keep Alive						
Enter	91	6	Enter	ACTIVAR ■ DESACTIVAR □	Enter	RESULTADO	Todos eventos ACTIVADOS
				1		Restauración de la red eléctrica del expanso	
				2		Exclusión de dispositivos de IR	
				3		Exclusión de CONTRASEÑA	
				4		NA	
				5		NA	
				6		Zona deshabilitada	
7	Restauración de la alarma de puerta abierta						
8	Activación Stay mediante App						
Enter	91	7	Enter	ACTIVAR ■ DESACTIVAR □	Enter	RESULTADO	Todos eventos ACTIVADOS
				1		Activación mediante mando a distancia	
				2		Activación Stay mediante mando a distancia	
				3		Activación mediante entrada de encendido	
				4		Autoactivación Stay	
				5		NA	
				6		NA	
7	NA						
8	NA						

11. Actualización

Las centrales AMT 1000 SMART y AMT 2018 E SMART pueden actualizarse de las siguientes formas:

11.1. Actualización vía teclado

- » Entrar en modo programación con la contraseña del instalador;
- » Digitar el comando *ENTER + 99 + ENTER*;
- » Espere a que la central realice la actualización. Se reiniciará con la nueva versión.

Obs.: el producto sólo puede actualizarse si está conectado a la red eléctrica y al cable de red (actualización remota sólo a través de Ethernet).

11.2. Actualización vía AMT Remoto

- » Descargue el programa AMT Remoto de la página web de Intelbras;
- » Conéctese a la central;
- » Vaya a la pestaña *Online/Firmware*;
- » Haga clic en el botón *Iniciar descarga*;
- » Espere a que la central realice la actualización. Se reiniciará con la nueva versión.

Obs.: el producto sólo puede actualizarse si está conectado a la red eléctrica y al cable de red (actualización remota sólo a través de Ethernet).

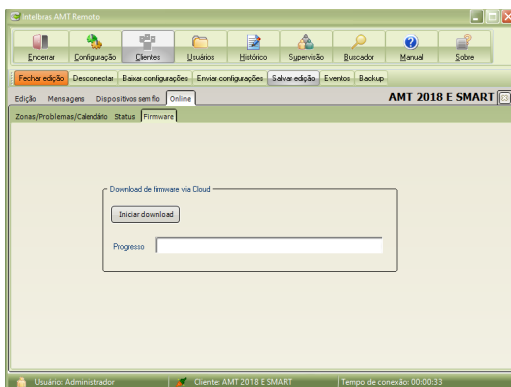

11.3. Actualización vía AMT Remoto Mobile

- » Descargue el programa AMT Remoto Mobile en Google y Apple;
- » Conéctese a la central;
- » Vaya a la pestaña *Online/Firmware*;
- » Haga clic en el botón *Actualizar*;
- » Espere a que la central realice la actualización. Se reiniciará con la nueva versión.

Obs.: el producto sólo puede actualizarse si está conectado a la red eléctrica y al cable de red (actualización remota sólo a través de Ethernet).

11.4. Actualización vía USB

- » Descargue el programa Bootloader de Intelbras desde la página del producto dentro del sitio web de Intelbras;
- » Desconecte la central de la red eléctrica y la batería;
- » Encienda la central manteniendo presionado el botón *Control*. El LED de estado amarillo debe estar siempre iluminado;
- » Abra el programa Bootloader Intelbras y conecte un cable micro USB a la central y a la computadora;
- » Elija el puerto, el archivo de la nueva versión y el modelo de la central;
- » Haga clic en el botón *Grabar*;
- » Espere a que la central realice la actualización. Se reiniciará con la nueva versión.



Póliza de garantía

Producido por:

Intelbras S/A - Industria de Telecomunicación Electrónica Brasileña

Rodovia BR 459, km 126, nº 1325 – Distrito Industrial – Santa Rita do Sapucaí/MG – 37538-400 – CNPJ 82.901.000/0016-03
soporte@intelbras.com | www.intelbras.com.br | www.intelbras.com/es

Industria de Telecomunicación Electrónica Brasileña S/A, se compromete a reparar o alterar las partes y componentes defectuosos del producto, incluida la mano de obra, o la totalidad del producto, por el período descrito en el plazo de garantía. Para la vigencia de esta garantía, el producto únicamente deberá presentarse en el Call Center, acompañado de: esta póliza debidamente sellada por el establecimiento donde fue adquirido, o por la factura, o recibo, o comprobante de compra, si el producto es dado específico. Para las ciudades donde no existe un call center, el cargo debe solicitarse a través del servicio de pedidos brindado por Intelbras, sin costo adicional para el consumidor. El dispositivo defectuoso debe ser revisado en nuestro Centro de Servicio para su evaluación y posible alteración o reparación. Para obtener instrucciones de envío o recolección, comuníquese con el Centro de servicio:

El tiempo de reparación en ningún caso será mayor de 30 días naturales contados a partir de la fecha de recepción del producto en el Centro de Servicio.

ESTA GARANTÍA NO ES VÁLIDA EN LOS SIGUIENTES CASOS:

- a. Cuando el producto ha sido utilizado en condiciones distintas a las normales.
- b. Cuando el producto no ha sido instalado o utilizado de acuerdo con el Manual de Usuario proporcionado junto con el mismo.
- c. Cuando el producto ha sido alterado o reparado por personas no autorizadas por Industria de Telecomunicación Electrónica Brasileña.
- d. Cuando el producto ha sufrido algún daño causado por: accidentes, siniestros, fenómenos naturales (rayos, inundaciones, derrumbes, etc.), humedad, variaciones de voltaje en la red eléctrica, influencia de naturaleza química, electromagnética, eléctrica o animal (insectos, etc.).
- e. Cuando el número de serie ha sido alterado.

Con cualquier Distribuidor Autorizado, o en el Centro de Servicio podrá adquirir las partes, componentes, consumibles y accesorios.

Datos del producto y distribuidor.

Producto:

Colonia:

Marca:

C.P.:

Modelo:

Estado:

Número de serie:

Tipo y número de comprobante de compra:

Distribuidor:

Fecha de compra:

Calle y número:

Sello:

Término de garantía

Se hace constar expresamente que esta garantía contractual se otorga bajo las siguientes condiciones:

Nombre del cliente:

Firma del cliente:

Nº de Factura:

Fecha de compra:

Modelo:

Nº de serie:

Revendedor:

1. Todas las partes, piezas y componentes del producto están garantizados contra defectos de fabricación, que eventualmente puedan presentar, por un período de 1 (un) año -siendo este de 90 (noventa) días de garantía legal y 9 (nueve) meses de garantía contractual –, contado a partir de la fecha de compra del producto por el Señor Consumidor, según consta en la factura de compra del producto, que forma parte integrante de este Término en todo el territorio nacional. Esta garantía contractual incluye la sustitución gratuita de partes, piezas y componentes que presenten defectos de fabricación, incluyendo los gastos por mano de obra utilizada en esta reparación. En el caso de no ser detectado ningún defecto de fabricación, sino defecto(s) derivado(s) de un uso inadecuado, el Señor Consumidor correrá con estos gastos.
2. La instalación del producto debe realizarse de acuerdo con el Manual del producto y/o la Guía de instalación. Si su producto requiere la instalación y configuración por parte de un técnico calificado, busque un profesional idóneo y especializado, siendo que los costos de estos servicios no están incluidos en el valor del producto
3. Constatado el defecto, el Señor Consumidor deberá comunicarse inmediatamente con el Servicio Autorizado más cercano que figure en la lista proporcionada por el fabricante - solo estos están autorizados a examinar y subsanar el defecto durante el periodo de garantía previsto en el presente documento. Si lo anterior no fuera respetado, esta garantía perderá su validez, ya que será considerado que el producto fue violado.
4. En el caso de que el Señor Consumidor solicite atención domiciliaria, deberá acudir al Servicio Autorizado más cercano para informarse sobre la tarifa de la visita técnica. Si fuera necesario retirar el producto, los gastos resultantes, como el transporte y la seguridad de ida y vuelta del producto, quedarán bajo la responsabilidad del Señor Consumidor.
5. La garantía perderá totalmente su validez en la ocurrencia de cualquiera de las siguientes hipótesis: a) si el defecto no es de fabricación, sino causado por el Señor Consumidor o por terceros ajenos al fabricante; b) si los daños del producto son consecuencia de accidentes, siniestros, actos de la naturaleza (rayos, inundaciones, derrumbes, etc.), humedad, tensión de red (sobretensión causada por accidentes o fluctuaciones excesivas de la red), instalación/uso en desacuerdo con el manual de usuario o resultante del desgaste natural de las piezas y componentes; c) si el producto ha sufrido influencias químicas, electromagnéticas, eléctricas o animales (insectos, etc.); d) si el número de serie del producto ha sido adulterado o rayado; e) si el aparato ha sido violado.
6. Esta garantía no cubre la pérdida de datos, por lo que se recomienda, si es aplicable al producto, que el Consumidor haga regularmente una copia de seguridad de los datos del producto.
7. Intelbras no se hace responsable por la instalación de este producto, ni de cualquier intento de fraude y/o sabotaje sobre sus productos. Mantenga al día las actualizaciones de software y aplicaciones, si es el caso, así como las protecciones de red necesarias para la protección contra intrusiones (hackers). El equipo está garantizado contra vicios dentro de sus condiciones normales de uso, siendo importante ser consciente de que, al ser un equipo electrónico, no está libre de fraudes y estafas que puedan interferir en su correcto funcionamiento.
8. Deseche adecuadamente su producto después de su vida útil: entréguelo en los puntos de recolección de productos eléctricos y electrónicos, en un centro de asistencia técnica autorizado Intelbras o consulte nuestro sitio web www.intelbras.com.br y support@intelbras.com.br o (48) 2106-0006 o 0800 7042767 para más información.
9. LGPD - Ley General de Protección de Datos Personales: este producto no procesa ningún dato personal.

Siendo estas las condiciones de este Término de Garantía complementario, Intelbras S / A se reserva el derecho a modificar las características generales, técnicas y estéticas de sus productos sin previo aviso.

Todas las imágenes de este manual son ilustrativas.

Producto beneficiado por la Legislación de Informática.

intelbras



hable con nosotros

Atención al cliente: 📞 +55 (48) 2106 0006

Soporte vía e-mail: suporte@intelbras.com

Producido por:

Intelbras S/A – Indústria de Telecomunicação Eletrônica Brasileira
Rodovia BR 459, km 126, nº 1325 – Distrito Industrial – Santa Rita do Sapucaí/MG – 37538-400
CNPJ 82.901.000/0016-03 – www.intelbras.com.br | www.intelbras.com/es

02.25
Fabricado en Brasil