



Guia de instalação

iM7 Full Color / iM7-S Full Color / iM7+ Zoom Full Color / iM7+ 3M Full Color

Câmeras de vídeo Wi-Fi

Parabéns, você acaba de adquirir um produto com a qualidade e segurança Intelbras.

As câmeras da linha Mibo foram desenvolvidas para você cuidar do que importa.

Todo o controle necessário estará em suas mãos de qualquer lugar através do seu smartphone, desde a instalação e gravação até o recebimento de notificações por movimento. Siga os passos deste guia e comece agora mesmo.

Este é um guia simplificado. Para mais informações, leia o QR code abaixo e acesse o manual completo da câmera, dicas de instalação e boas práticas disponíveis em nosso site. Além disso, você pode encontrar o manual do aplicativo Mibo Smart e realizar o download do aplicativo.



Atenção: este equipamento não tem direito à proteção contra interferência prejudicial e não pode causar interferência em sistemas devidamente autorizados.

Para mais informações, consulte o site da Anatel: <https://www.gov.br/anatel/pt-br>.

1. Produto

1.1. Conhecendo sua câmera

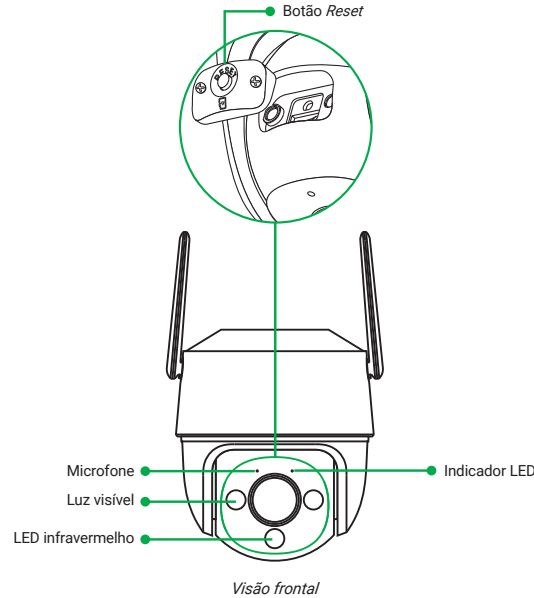

Obs.: para primeira configuração da câmera, o LED indicador estará piscando verde aguardando a configuração da rede na câmera.

Atenção: as imagens têm caráter meramente ilustrativo. O modelo iM7+ Zoom Full Color apresenta duas lentes com os holofotes posicionados de maneira distinta, enquanto o modelo iM7 S Full Color possui uma parte superior do case com formas mais arredondadas.

1.2. Conteúdo da embalagem

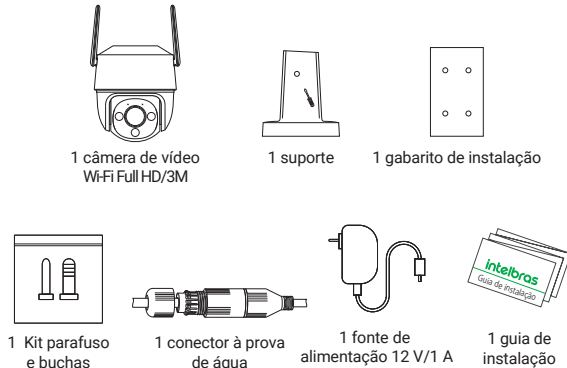

2. Instalação

- 1. Aplicativo Mibo Smart:** assegure que você tem conexão com a internet. Conecte seu smartphone em sua rede Wi-Fi, baixe e instale o aplicativo Mibo Smart, disponível na App Store® e Google PlayTM.
- 2. Conexão da câmera:** conecte o cabo da fonte de alimentação na entrada de alimentação da câmera, conforme a imagem abaixo. Em seguida, conecte a fonte à rede elétrica, conforme especificações da fonte.

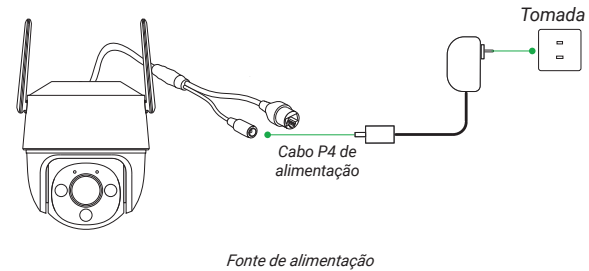

- 3. Criando sua conta:** abra o aplicativo Mibo Smart e crie sua conta seguindo o passo a passo do aplicativo.



- 4. Adicionando sua câmera:** clique no ícone com um símbolo de + no canto superior direito da tela e escolha o modelo da sua câmera. Leia o QR Code que está na etiqueta da base da câmera ou insira o N° de Série. Siga os passos fornecidos pelo aplicativo.

Atenção: certifique-se de utilizar uma rede 2.4 GHz para adicionar seu dispositivo. Não é possível adicionar câmeras Mibo Smart utilizando uma rede 5 GHz.

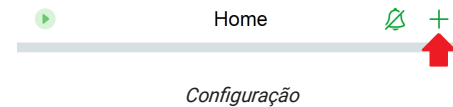

iM7 S Full Color	
INTELBRAS S/A CNPJ: 02.204.000/0015-22 Suporte: (011) 2186-8006 INDÚSTRIA BRASILEIRA	DDMMAAAA 123456 - 1A
PRODUZIDO NO POLO INDUSTRIAL DE HANAUSS IGOMHE - AMAZONIA	
NS: xxxxxxxxxxxx	Chave de Acesso: xxxxxxxx

Nº de Série: utilizado para fazer adição alternativa da câmera ao app Mibo Smart.

QR code: imagem que deve ser lida utilizando o app Mibo Smart para que a câmera seja adicionada a sua conta.

Chave de acesso: utilizada para fazer a adição da câmera ao app Mibo Smart, é a senha de criptografia de imagem.

Etiqueta da base da câmera

Atenção: a imagem acima é meramente ilustrativa. Para adicionar sua câmera, faça a leitura do QR code que está na etiqueta da base da câmera (e no canto superior esquerdo deste guia).

Importante: não retire a etiqueta da câmera. Caso contrário, não será possível fazer a adição.

- » **Adicionando via cabo Ethernet:** quando for adicionar sua câmera iM7 Full Color via cabo ethernet, siga os seguintes passos:
1. Conecte um cabo ethernet na sua câmera e no seu roteador;
 2. Certifique-se que seu roteador tem conexão com a internet;
 3. Liga sua câmera na alimentação;
 4. A câmera irá se conectar automaticamente no seu roteador e o LED status ficará verde fixo;
 5. Após, siga o passo a passo de adição, conforme o item 2. *Instalação > Adicionando sua câmera.*
5. **Instalação do micro-SD:** garanta que seu dispositivo esteja desligado ao inserir ou retirar um cartão. Desparafuse a tampa protetora que se encontra embaixo da lente da câmera para ter acesso ao compartimento do cartão de memória. Abra o compartimento e insira o cartão. Assegure que ao encaixar você escutou um clique. Para verificar se seu cartão micro-SD foi reconhecido, no aplicativo clique no ícone de engrenagem encontrado ao lado direito do nome de sua câmera, em seguida em *Armazenamento SD* e verifique o campo Status SD. Caso o status não esteja normal, efetue a formatação do cartão através do próprio app.

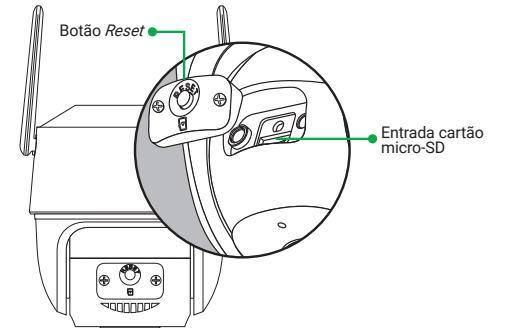



As câmeras deste guia são compatíveis com cartões de 8 a 256 GB.

Recomendamos o uso dos cartões WD Purple da Western Digital. Se você optar por utilizar cartões de outros modelos, certifique-se de que possuam um certificado de autenticidade e que os fabricantes garantam sua compatibilidade com sistemas de monitoramento.

Não sabe qual tamanho de cartão escolher? Acesse gratuitamente através do QR code localizado no início deste guia, o site da Mibo Calc a calculadora online da linha Mibo Smart.

Você também pode gravar os seus momentos com a **Mibo Cloud**.

A **Mibo Cloud** é o serviço de gravação em nuvem da Intelbras. Todos os eventos da sua câmera ficam armazenados de forma segura na nossa nuvem para você ter o controle de tudo o que acontece onde e quando quiser.

Para saber mais, siga o passo a passo indicado na hora da instalação da sua câmera.

6. **Visualizando suas gravações na linha do tempo:** para visualizar as imagens gravadas no cartão micro-SD ou na Mibo Cloud, navegue pela linha do tempo exibida abaixo do vídeo, conforme a imagem abaixo. São permitidos os movimentos de arrasto para que se movimente a linha do tempo entre horas/minutos/segundos e também o movimento de pinça para aumentar ou diminuir o zoom da linha do tempo.

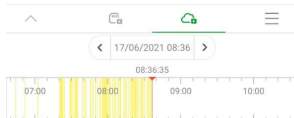

7. **Fixação da câmera:**

Atenção: para instalações em áreas EXTERNAS o uso do conector à prova de água é obrigatório. O suporte de fixação é o mesmo para os modelos presentes neste guia, desta forma, você pode seguir o mesmo procedimento para todas.

Instalando no teto

- Utilize o gabarito de instalação para fazer os furos, insira as buchas e fixe o suporte no teto com os parafusos inclusos. Encaixe a câmera no suporte e rosqueie o parafuso do suporte para evitar que a câmera desencaixe.

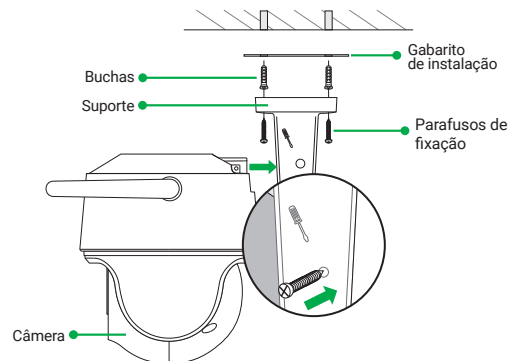

Instalando na parede: utilize o gabarito de instalação para fazer os furos na parede, insira as buchas e fixe o suporte com os parafusos inclusos. Encaixe a câmera no suporte e rosqueie o parafuso do suporte para evitar que a câmera desencaixe.

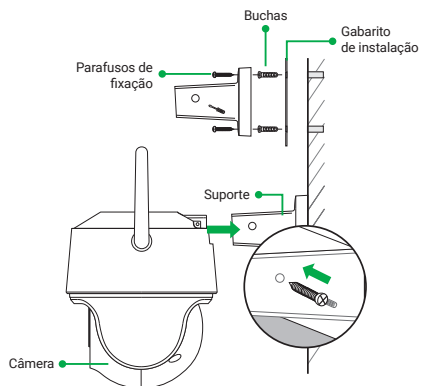

Instalando no poste: passe o aro através dos furos de montagem do suporte e fixe o suporte no poste conforme imagem seguinte. Encaixe a câmera no suporte e rosqueie o parafuso do suporte para evitar que a câmera desencaixe.

Obs.: os aros não acompanham o produto.

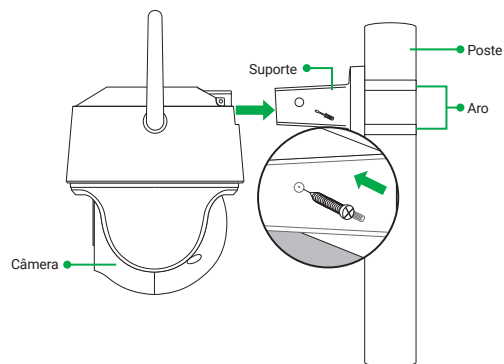

8. **Instalação de conectores à prova de água:** recomendamos a utilização de conectores à prova de água sempre que a câmera for instalada no exterior.

Com cabo ethernet:

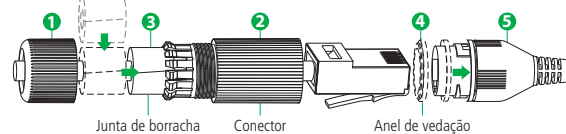

- Passo 1:** passe o cabo de ethernet pela tampa (1) e o conector (2).
- Passo 2:** coloque o anel de vedação (4) na porta ethernet (5) da câmera. Ligue o cabo de ethernet à porta de ethernet (5) e, em seguida, aperte o conector (2) contra a porta de ethernet (5) e gire no sentido horário para travar.
- Passo 3:** coloque a junta de borracha (3) em volta do cabo ethernet e, em seguida, empurre-a para dentro do conector (2).
- Passo 4:** pressione o conector (2) contra a tampa (1) e rosqueie.

Sem cabo ethernet:

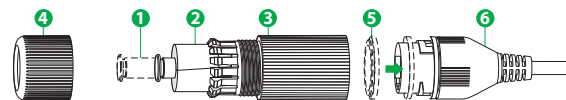

- Passo 1:** insira o pino (1) na junta de borracha (2) e, em seguida, empurre a junta de borracha (2) para dentro do conector (3).
- Passo 2:** aperte a tampa (4) contra o conector (3) e rosqueie.
- Passo 3:** coloque o anel de vedação (5) na porta de ethernet (6) da câmera.
- Passo 4:** pressione o conector (3) contra a porta de ethernet (6) e gire no sentido horário para travar.

9. **Botão Reset:** para resetar a sua câmera, abra o compartimento que se encontra embaixo da lente. Pressione o botão e o mantenha pressionado até que o LED acenda na cor vermelha (ele se manterá aceso por aproximadamente 15 segundos). Depois, a câmera será reiniciada e todos os parâmetros voltarão ao padrão de fábrica.

Obs.: ao resetar a câmera, nenhuma gravação presente no seu cartão micro-SD é excluída. Para excluí-las, realize a formatação do cartão conforme o procedimento presente nas configurações do aplicativo.

Esta guia também está disponível em una versión en español. Acceda al código QR a continuación ahora para obtener más información.



Español

Mudamos o jeito de cuidar do que importa!

Acesse nosso site www.intelbras.com/pt-br/mibo-cam para conhecer toda linha Mibo e descobrir como podemos te ajudar a cuidar do que é importante para você.



Termo de garantia

Fica expresso que esta garantia contratual é conferida mediante as seguintes condições:

Nome do cliente: _____
 Assinatura do cliente: _____
 Nº da nota fiscal: _____
 Data da compra: _____
 Modelo: _____ Nº de série: _____
 Revendedor: _____

- Todas as partes, peças e componentes do produto são garantidos contra eventuais vícios de fabricação, que porventura venham a apresentar, pelo prazo de 1 (um) ano – sendo este de 90 (noventa) dias de garantia legal e 9 (nove) meses de garantia contratual –, contado a partir da data da compra do produto pelo Senhor Consumidor, conforme consta na nota fiscal de compra do produto, que é parte integrante deste Termo em todo o território nacional. Esta garantia contratual compreende a troca gratuita de partes, peças e componentes que apresentarem vício de fabricação, incluindo as despesas com a mão de obra utilizada nesse reparo. Caso não seja constatado vício de fabricação, e sim vício(s) proveniente(s) de uso inadequado, o Senhor Consumidor arcará com essas despesas.
- A instalação do produto deve ser feita de acordo com o Manual do Produto e/ou Guia de Instalação. Caso seu produto necessite a instalação e configuração por um técnico capacitado, procure um profissional idôneo e especializado, sendo que os custos desses serviços não estão inclusos no valor do produto.
- Constatado o vício, o Senhor Consumidor deverá imediatamente comunicar-se com o Serviço Autorizado mais próximo que conste na relação oferecida pelo fabricante – somente estes estão autorizados a examinar e sanar o defeito durante o prazo de garantia aqui previsto. Se isso não for respeitado, esta garantia perderá sua validade, pois estará caracterizada a violação do produto.
- A garantia perderá totalmente sua validade na ocorrência de quaisquer das hipóteses a seguir: a) se o vício não for de fabricação, mas sim causado pelo Senhor Consumidor ou por terceiros estranhos ao fabricante; b) se os danos ao produto forem oriundos de acidentes, sinistros, agentes da natureza (raios, inundações, desabamentos, etc.), umidade, tensão na rede elétrica (sobretensão provocada por acidentes ou flutuações excessivas na rede), instalação/uso em desacordo com o manual do usuário ou decorrentes do desgaste natural das partes, peças e componentes; c) se o produto tiver sofrido influência de natureza química, eletromagnética, elétrica ou animal (insetos, etc.); d) se o número de série do produto tiver sido adulterado ou rasurado; e) se o aparelho tiver sido violado.
- Após sua vida útil, o produto deve ser entregue a uma assistência técnica autorizada da Intelbras ou realizar diretamente a destinação final ambiental adequada evitando impactos ambientais e a saúde. Caso prefira, a pilha/bateria assim como demais eletrônicos da marca Intelbras sem uso, pode ser descartado em qualquer ponto de coleta da Green Eletron (gestora de resíduos eletroeletrônicos a qual somos associados). Em caso de dúvida sobre o processo de logística reversa, entre em contato conosco pelos telefones (48) 2106-0006 ou 0800 704 2767 (de segunda a sexta-feira das 08 às 20h e aos sábados das 08 às 18h) ou através do e-mail suporte@intelbras.com.br.
- LGPL - Lei Geral de Proteção de Dados Pessoais: este produto faz tratamento de dados pessoais, porém a Intelbras não possui acesso aos dados a partir deste produto. Este produto possui criptografia na transmissão dos dados pessoais.

Sendo estas as condições deste Termo de Garantia complementar, a Intelbras S/A se reserva o direito de alterar as características gerais, técnicas e estéticas de seus produtos sem aviso prévio. Todas as imagens deste manual são ilustrativas.



fale com a gente

Suporte a clientes: ☎ (48) 2106 0006
Fórum: forum.intelbras.com.br
Suporte via chat: chat.intelbras.com.br
Suporte via e-mail: suporte@intelbras.com.br
SAC / Onde comprar? / Quem instala? : 0800 7042767

Produzido por: Intelbras S/A – Indústria de Telecomunicação Eletrônica Brasileira
 Av. Tefé, 3105 – Japiim – Manaus/AM – 69078-000 – CNPJ 82.901.000/0015-22
 IE (SEFAZ-AM): 06.200.633-9 – www.intelbras.com.br