

Antena externa de TV

Parabéns, você acaba de adquirir um produto com a qualidade e segurança Intelbras.

O produto AE 3010 é uma antena de TV para ambientes externos, que proporciona ao usuário imagem com excelente qualidade. Projetada para captar os sinais UHF e HDTV Digital, possui sistema que proporciona alto ganho de sinal e minimiza interferências como chuviscos, chiados e fantasmas, oferecendo mais qualidade de sinal à sua TV.

Para desfrutar da sua antena externa AE 3010 é necessário que o sinal de TV terrestre esteja disponível em sua região. A ausência de sinal impossibilita o funcionamento do produto e a qualidade interfere no desempenho da antena.

Recomendamos que você leia atentamente este manual antes da instalação.

1. Cuidados e segurança

1.1. Instalação da antena

As instruções de segurança e operação devem ser guardadas para referências futuras.

Não tente abrir ou desmontar a antena, este ato pode danificar o produto e implica em perda do direito a garantia. A montagem deverá seguir as instruções deste manual.

Para facilitar a instalação da antena, utilize ferramentas como chave de boca, chave philips, furadeira manual e fitas isolantes de autofusão.

1.2. Aterramento da antena

Quando uma antena externa estiver conectada ao televisor, certifique-se de que o sistema da antena e a TV estejam aterrados para oferecer proteção contra surtos elétricos e acúmulo de cargas estáticas. A ABNT (Associação Brasileira de Normas Técnicas) possui uma norma que rege o campo de proteção de estruturas contra descargas atmosféricas. Essa norma é a NBR5419, que fixa as condições exigíveis ao projeto, instalação e manutenção de Sistemas de Proteção contra Descargas Atmosféricas (SPDA) de estruturas comuns, utilizadas para fins comerciais, industriais, agrícolas, administrativos ou residenciais, bem como de pessoas e instalações no seu aspecto físico, dentro do volume protegido.

1.3. Relâmpagos

Para maior proteção durante tempestade com relâmpago ou quando o televisor for ficar inativo e/ou sem uso por longos períodos, desconecte a antena externa do seu televisor.

1.4. Linhas de energia

A antena não deve ser instalada próxima às linhas de energia aéreas ou em locais onde possa cair sobre elas. Ao fazer a instalação da antena externa, deve-se tomar muito cuidado para não tocar nestas linhas ou circuitos de energia, pois esse contato pode ser fatal.

2. Especificações técnicas

Frequência	470–806 Mhz
Tipo	Yagi
Frequência de operação	UHF/HDTV
Polarização	Horizontal
Ganho	7 – 10 dbi
Conector	"F" Fêmea
Dimensões (L × A × P)	Antena (aprox.): 410 × 360 × 250 mm
	Mastro (aprox.): 325 × 25 × 25 mm
Comprimento do cabo	10 metros
Impedância nominal	75 Ω
Material	ABS / alumínio / aço zincado

3. Características

- » Compacta com alto poder de captação dos sinais UHF/HDTV.
- » Compatível com todos os televisores, conversores, boosters e amplificadores de linha.
- » Destinada a ambientes externos.
- » Fabricada com materiais de alta resistência e durabilidade.
- » Fácil instalação.

4. Produto

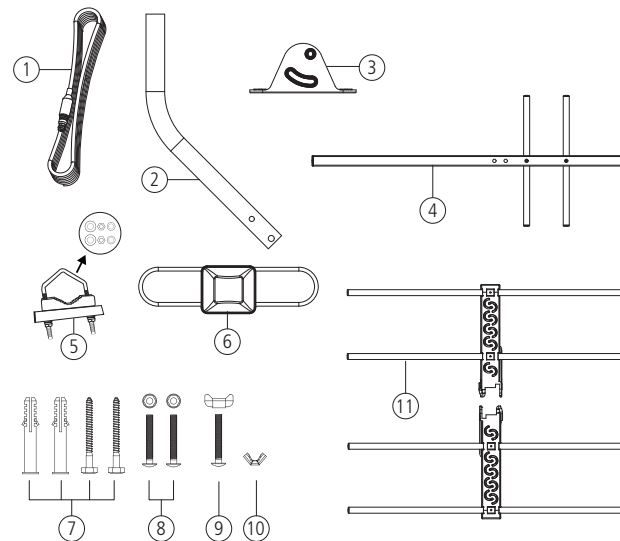

1. Cabo de 10 metros.
2. Mastro.
3. Suporte de parede/chão.
4. Antena.
5. Sistema de fixação da antena.
6. Dipolo com conector F.
7. Parafusos e buchas para fixar o suporte na parede.
8. Parafusos e porcas para fixar o mastro no suporte de parede.
9. Parafuso e porca para fixação dos refletores na antena.
10. Porca para fixar o dipolo ao elemento central da antena.
11. Refletores.

5. Montagem

5.1. Montagem do mastro

1. Encaixe o mastro no suporte e utilize os parafusos para fixá-lo. Depois coloque as porcas nos parafusos e aperte-os, usando uma chave de boca 10 (parafusos e porcas conforme mostra o item 8 do tópico 4. Produto);
2. Após a montagem, o mastro estará pronto para ser fixado na parede ou chão.

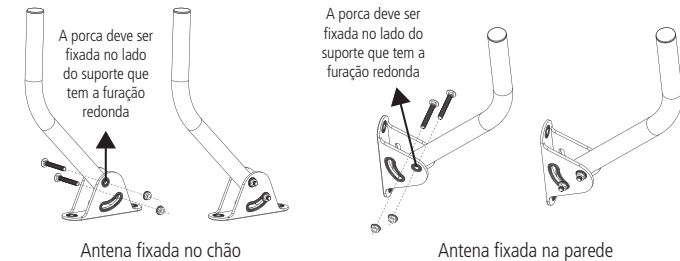

5.2. Fixação do mastro com suporte na parede ou chão

1. Para fixar o mastro na parede ou chão será preciso fazer dois furos usando uma furadeira manual. Recomendamos usar o próprio suporte como gabarito para marcar os pontos para furação;
2. Após realizar os furos, fixe o mastro utilizando as buchas e os parafusos que compõem o produto, podendo ser apertados através de uma chave philips ou chave de boca 10.

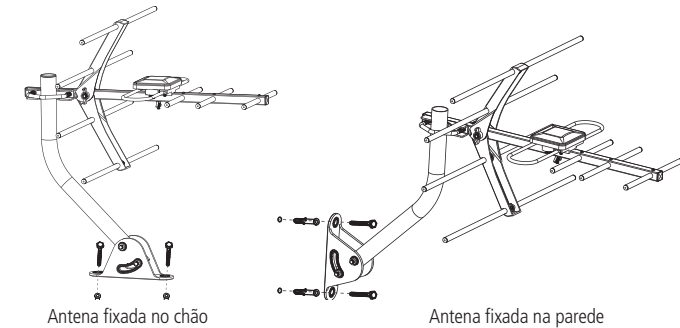

5.3. Montagem da antena

1. Encaixe o dipolo na antena obedecendo a posição de montagem correta de acordo com o pino guia (próximo ao parafuso) e utilize a porca (conforme mostra o item 10 do tópico 4. Produto), para fazer a fixação, conforme imagem a seguir.

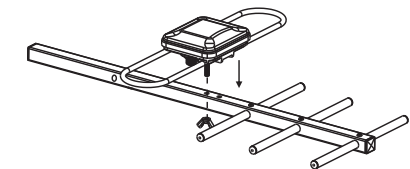

2. Após montar o dipolo, encaixe os refletores na parte central e coloque o parafuso e porca para fixação dos refletores na antena (conforme mostra o item 11 do tópico 4. Produto).

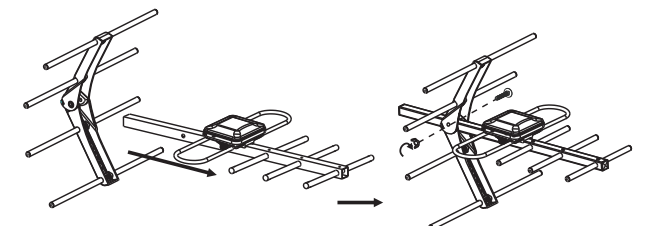

- Com o sistema de fixação da antena (conforme mostra o item 5 do tópico 4. Produto), fixe a antena ao mastro.

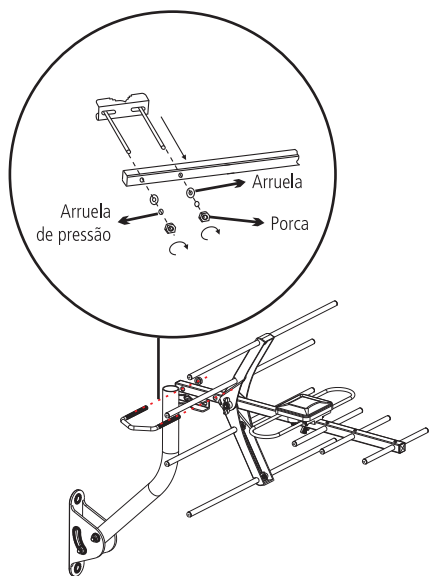

6. Instalação

Para instalar a antena corretamente siga atentamente as instruções de instalação.

Procure saber onde estão localizadas as torres de transmissão de TV na região onde mora.

Verifique se há obstáculos em direção às torres, como árvores, caixas d'água, entre outros, que possam obstruir o sinal. Caso haja, procure um local para instalação da antena com a menor quantidade de obstruções possíveis.

Importante:

- » Não instale a antena próxima de cercas elétricas, redes de energia elétrica, antenas de transmissão de sinal, superfícies e objetos de metal, entre outros, que possam causar interferência.
- » Não recomendamos passar o cabo coaxial junto com os cabos da rede elétrica na mesma tubulação, pois esse ato pode ocasionar mau funcionamento do produto e deixar seu televisor e as pessoas que os manuseiam susceptíveis a acidentes decorrentes de curto-circuito.

- Após a instalação do mastro, faça a fixação parcial da antena;

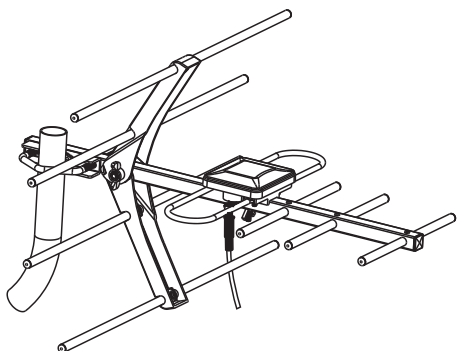

- Plugue a ponta do cabo coaxial que possui uma proteção de borracha no conector F da antena;
- Após a conexão, empurre a proteção que se encontra no cabo para proteger o conector ou faça a vedação usando cola de silicone (borracha) e/ou fita isolante de autofusão;
- Leve o cabo para dentro do local onde se encontra o televisor/equipamento a ser instalada a antena;
- Plugue a outra ponta do cabo com conector F na entrada de antena da TV ou conversor. Após a conexão, configure o mesmo para que receba o sinal da antena e, em seguida, faça uma busca automática de canais na TV/conversor;

Importante: nem todos os canais são transmitidos com a mesma qualidade de sinal, alguns canais podem chegar com qualidade inferior em comparação aos outros, neste caso, experimente realizar um direcionamento mais preciso em função do canal que apresenta a pior situação, assim poderá conseguir a melhor qualidade de imagem. Uma das vantagens é que usando esta técnica, provavelmente não haverá grandes perdas de sinal nos demais canais.

- Após realizar o apontamento, aperte os parafusos do suporte de fixação o suficiente para que dê firmeza à antena.

Obs.: » Itens para vedação não acompanham o produto.

» Para realizar a ligação do conversor digital no televisor, siga as orientações do manual do fabricante do conversor.

7. Dúvidas frequentes

Dúvida	Solução
Esta antena funciona com transmissões analógicas?	Sim, esta antena pode receber transmissões de TV analógica nas faixas de frequências UHF.
Esta antena recebe ou funciona com transmissões digitais de alta definição HDTV?	Sim, esta antena foi projetada para receber transmissões digitais HDTV nas faixas de frequência UHF.
Posso ligar essa antena em vários televisores?	Sim, ela funciona para o sistema coletivo de TV, mas a quantidade de televisores suportados pela antena vai depender da intensidade e da qualidade do sinal de TV que chega ao local. Nos locais onde a intensidade e a qualidade não são suficientes para o sistema, recomendamos o uso de um amplificador de linha para aumentar o sinal e também compensar a perda de sinal nos divisores e na quantidade, em metros, de cabo que será utilizado.
A antena pode ser usada em ambiente externo?	Sim, ela foi projetada com materiais de alta resistência para suportar os efeitos do ambiente externo.

Termo de garantia

Fica expresso que esta garantia contratual é conferida mediante as seguintes condições:

Nome do cliente:
 Assinatura do cliente:
 Nº da nota fiscal:
 Data da compra:
 Modelo: Nº de série:
 Revendedor:

- Todas as partes, peças e componentes do produto são garantidos contra eventuais vícios de fabricação, que porventura venham a apresentar, pelo prazo de 1 (um) ano – sendo este de 90 (noventa) dias de garantia legal e 9 (nove) meses de garantia contratual –, contado a partir da data da compra do produto pelo Senhor Consumidor, conforme consta na nota fiscal de compra do produto, que é parte integrante deste Termo em todo o território nacional. Esta garantia contratual compreende a troca gratuita de partes, peças e componentes que apresentarem vício de fabricação, incluindo as despesas com a mão de obra utilizada nesse reparo. Caso não seja constatado vício de fabricação, e sim vício(s) proveniente(s) de uso inadequado, o Senhor Consumidor arcará com essas despesas.

- A instalação do produto deve ser feita de acordo com o Manual do Produto e/ou Guia de Instalação. Caso seu produto necessite a instalação e configuração por um técnico capacitado, procure um profissional idôneo e especializado, sendo que os custos desses serviços não estão incluídos no valor do produto.
- Constatado o vício, o Senhor Consumidor deverá imediatamente comunicar-se com o Serviço Autorizado mais próximo que conste na relação oferecida pelo fabricante – somente estes estão autorizados a examinar e sanar o defeito durante o prazo de garantia aqui previsto. Se isso não for respeitado, esta garantia perderá sua validade, pois estará caracterizada a violação do produto.
- Na eventualidade de o Senhor Consumidor solicitar atendimento domiciliar, deverá encaminhá-lo ao Serviço Autorizado mais próximo para consulta da taxa de visita técnica. Caso seja constatada a necessidade da retirada do produto, as despesas decorrentes, como as de transporte e segurança de ida e volta do produto, ficam sob a responsabilidade do Senhor Consumidor.
- A garantia perderá totalmente sua validade na ocorrência de quaisquer das hipóteses a seguir: a) se o vício não for de fabricação, mas sim causado pelo Senhor Consumidor ou por terceiros estranhos ao fabricante; b) se os danos ao produto forem oriundos de acidentes, sinistros, agentes da natureza (raios, inundações, desabamentos, etc.), umidade, tensão na rede elétrica (sobretensão provocada por acidentes ou flutuações excessivas na rede), instalação/uso em desacordo com o manual do usuário ou decorrentes do desgaste natural das partes, peças e componentes; c) se o produto tiver sofrido influência de natureza química, eletromagnética, elétrica ou animal (insetos, etc.); d) se o número de série do produto tiver sido adulterado ou rasurado; e) se o aparelho tiver sido violado.
- Esta garantia não cobre perda de dados, portanto, recomenda-se, se for o caso do produto, que o Consumidor faça uma cópia de segurança regularmente dos dados que constam no produto.
- A Intelbras não se responsabiliza pela instalação deste produto, e também por eventuais tentativas de fraudes e/ou sabotagens em seus produtos. Mantenha as atualizações do software e aplicativos utilizados em dia, se for o caso, assim como as proteções de rede necessárias para proteção contra invasões (hackers). O equipamento é garantido contra vícios dentro das suas condições normais de uso, sendo importante que se tenha ciência de que, por ser um equipamento eletrônico, não está livre de fraudes e burlas que possam interferir no seu correto funcionamento.
- Após sua vida útil, o produto deve ser entregue a uma assistência técnica autorizada da Intelbras ou realizar diretamente a destinação final ambientalmente adequada evitando impactos ambientais e a saúde. Caso prefira, a pilha/bateria assim como demais eletrônicos da marca Intelbras sem uso, pode ser descartado em qualquer ponto de coleta da Green Eletron (gestora de resíduos eletroeletrônicos a qual somos associados). Em caso de dúvida sobre o processo de logística reversa, entre em contato conosco pelos telefones (48) 2106-0006 ou 0800 704 2767 (de segunda a sexta-feira das 08 às 20h e aos sábados das 08 às 18h) ou através do e-mail suporte@intelbras.com.br.
- LGPD – Tratamento de dados pela Intelbras: a Intelbras não acessa, transfere, capta nem realiza qualquer tipo de tratamento de dados pessoais a partir deste produto.

Sendo estas as condições deste Termo de Garantia complementar, a Intelbras S/A se reserva o direito de alterar as características gerais, técnicas e estéticas de seus produtos sem aviso prévio.

Todas as imagens deste manual são ilustrativas.

intelbras



Suporte a clientes: ☎ (48) 2106 0006

Fórum: forum.intelbras.com.br

Suporte via chat: chat.apps.intelbras.com.br

Suporte via e-mail: suporte@intelbras.com.br

SAC / Onde comprar? / Quem instala? : 0800 7042767

Importado no Brasil por: Intelbras S/A – Indústria de Telecomunicação Eletrônica Brasileira
 Rodovia SC 281, km 4,5 – Sertão do Maruim – São José/SC – 88122-001
 CNPJ 82.901.000/0014-41 – www.intelbras.com.br

01.24
 Origem: China