



Manual do usuário

MIS 1003



MIS 1003

Interruptor smart Wi-Fi touch

Parabéns, você acaba de adquirir um produto com a qualidade e segurança Intelbras.

O interruptor smart touch MIS 1003 é ideal para instalação em caixa 4x2" (caixa de interruptor) para o acionamento de lâmpadas em ambientes residenciais e comerciais. Discreto e de fácil configuração, ele permite que o usuário automatize a iluminação por meio do aplicativo Mibo Smart ou acione manualmente através das teclas touch. O produto alia características de praticidade, economia de energia e segurança.

Para mais informações acesse: www.intelbras.com.br.

Cuidados e segurança

- » O produto deve ser instalado em ambiente interno, sem umidade, vibrações e distante de fontes de calor ou vento, como condicionadores de ar e ventiladores.
- » A potência total dos aparelhos conectados deve respeitar as normas de segurança de acordo com a sua instalação elétrica.
- » Certifique-se de que o local de instalação possua sinal Wi-Fi 2,4 GHz com conexão à internet e que a rede suporte a quantidade de dispositivos conectados a ela.
- » Se você não estiver confiante ou confortável em realizar a instalação, consulte um electricista qualificado.
- » Em caso de danos causados pelo transporte, entre em contato com o fornecedor para a substituição do produto.
- » Siga as especificações, instruções de uso e instalação.
- » LGPD - Lei Geral de Proteção de Dados Pessoais: a Intelbras não acessa, transfere, capta, nem realiza qualquer outro tipo de tratamento de dados pessoais a partir deste produto.
- » Mantenha o produto em bom estado de conservação.
- » Instabilidades na rede podem ocasionar falhas na comunicação com o dispositivo, acarretando em possíveis falhas no acionamento, mudança de estado e/ou falhas na automação.

Índice

1. Especificações técnicas	5
2. Método de instalação	5
3. Instalação e configuração do app	6
3.1. Primeiro acesso ao app	6
3.2. Adicionando um dispositivo	8
3.3. Funções	12
4. Outras funções do aplicativo	17
Termo de garantia	21

1. Especificações técnicas

Alimentação	100 a 240 Vac – 50/60 Hz
Corrente máxima	10 A (FP=1)
Potência máxima	1200 W
Distância máxima	15 a 20 m sem obstáculos
Temperatura de operação	0 a 40 °C
Wi-Fi	IEEE 802.11b/g/n 2,4 GHz
Sistemas	iOS/Android™
Versão mínima	9.0 (iOS)/4.4 (Android)

2. Método de instalação

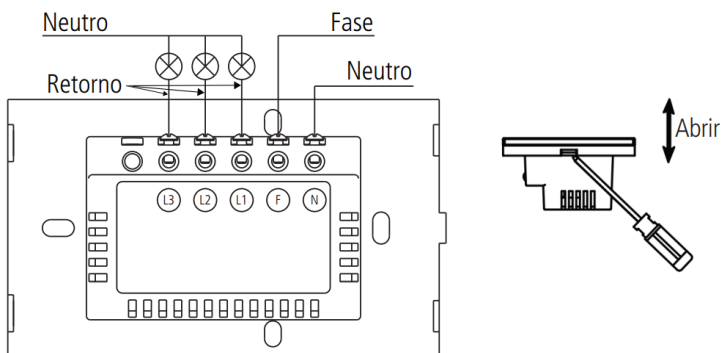

Aviso de risco de choque elétrico

Desligue os disjuntores referentes ao local de instalação do interruptor e do aparelho que será conectado a ele. Todas as conexões devem ser realizadas com a energia desligada para evitar lesões pessoais e dano ao aparelho.

Esse aparelho é feito para instalação em acordo com o código elétrico nacional e regulações locais no Brasil (NBR5410). Se você não estiver confiante ou confortável em realizar a instalação, consulte um electricista qualificado.

Antes de iniciar a instalação, verifique se o local possui sinal de sua rede Wi-Fi, o que pode ser feito utilizando o seu celular. O produto EWS 1004 deve ser instalado onde existe sinal de Wi-Fi 2,4 GHz.



Instalação

- » Ferramentas necessárias: chave de fenda ou Phillips 3 mm e fita isolante.
- » Verifique as conexões antes de ligar a energia para certificar-se de que não haja um curto-circuito e tenha certeza de que todas as partes vivas estão isoladas.
- » Certifique-se de que o local de instalação possua sinal Wi-Fi 2,4 GHz com conexão à internet.
- » O fio neutro conectado ao produto deve ser o mesmo conectado às lâmpadas.
- » Para sua segurança, não abra o produto sob nenhuma circunstância.

3. Instalação e configuração do app

- » Para fazer o download do app Mibo Smart na App Store ou na Google Play, aponte a câmera de seu celular para o QR Code ou procure por Mibo Smart na sua loja de aplicativos.



- » Na tela de registro, insira seu endereço de e-mail para receber o código de verificação.

Obs.: nosso dispositivo suporta somente redes Wi-Fi na frequência de 2,4 GHz, portanto é preciso que o telefone esteja conectado a uma rede dessa natureza durante a instalação. Em caso de roteadores dual-band (duas redes) é imprescindível que seja selecionada a rádio frequência de 2,4 GHz. O desempenho do aplicativo e do produto dependem da estrutura da rede e do dispositivo móvel utilizado.

3.1. Primeiro acesso ao app

- » Essa é a primeira tela que o aplicativo apresenta.



- » Nela é possível escolher criar um novo perfil no botão Registrar ou utilizar uma conta já existente no item Faça o login com uma conta existente.

Para criar a sua conta basta seguir os passos abaixo:

- » Na tela mostrada abaixo, escolha sua região e insira seu endereço de e-mail. Clique no botão para obter seu código de ativação, que chegará em seu e-mail em no máximo 60 segundos.

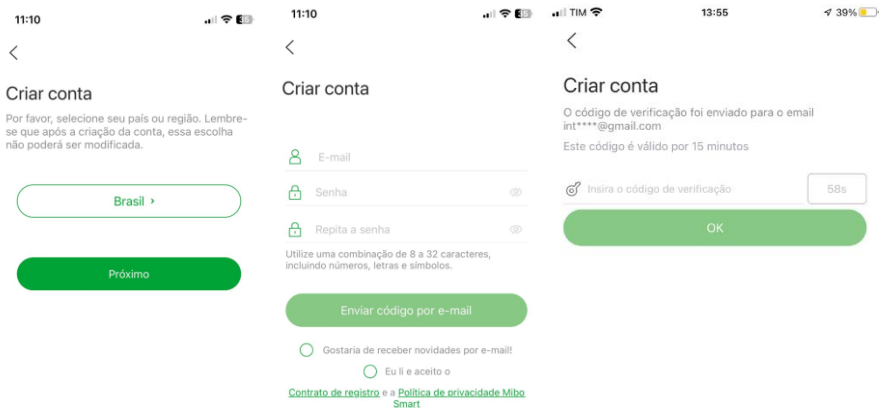

- » Após inserir o código de ativação, configure sua senha e sua conta será ativada. Você será direcionado para a tela abaixo:
 - » Nela várias opções são apresentadas. Na parte inferior à direita, na aba “Mais” está um ícone onde você pode configurar informações referentes a sua conta.
 - » No canto superior direito há um símbolo de adição “+”. Clicando nele é possível adicionar novos dispositivos, o que será explicado no próximo tópico desse manual.
 - » Na parte inferior também encontra-se mais 3 opções além da aba “Início” e “Mais”, são elas Rotinas, Mensagens e Loja.



3.2. Adicionando um dispositivo



- » Para adicionar novos dispositivos, abra o aplicativo na aba “Início” e clique no ícone “+” no canto superior direito. A tela abaixo será apresentada.
- » Nela pode-se escolher qual dos produtos você quer configurar.



Essa tela poderá sofrer alterações conforme novos dispositivos forem adicionados ao aplicativo.

- » Ao escolher qual produto será configurado basta seguir os passos que aparecerão na tela do seu dispositivo.

Modo Bluetooth (luz piscando rapidamente)

- » Preparação: ative o bluetooth e abra o aplicativo na aba . Com o aparelho já energizado, verifique se a luz de indicação  pisca rapidamente. Caso isso não aconteça, mantenha uma das teclas touch pressionada por aproximadamente 15 segundos. A luz de indicação deve começar a piscar rapidamente.
- » Certifique-se que seu smartphone esteja conectado à uma rede Wi-Fi 2,4 GHz com acesso à internet.
- » Certifique-se de que a luz de indicação esteja piscando rapidamente e clique no ícone + no canto superior direito da tela. Caso seu Bluetooth esteja ativado, o aplicativo irá reconhecer o produto automaticamente. Caso isso não aconteça, pressione o ícone equivalente ao seu dispositivo.
- » Após o App encontrar seu dispositivo aparecerá a imagem do interruptor e o botão ADICIONAR, clique no botão para adicionar o dispositivo.

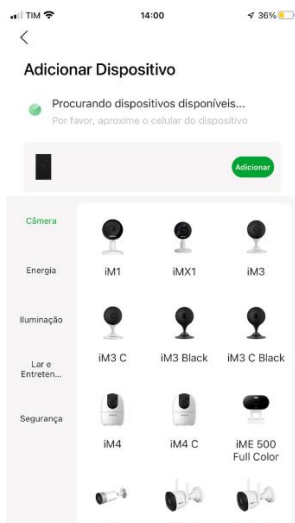

- » Em seguida aparecerá a imagem do dispositivo com seu código correspondente e o botão Próximo, clique no botão "Próximo":

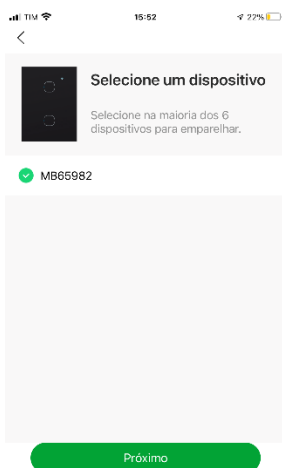

» Escolha a rede desejada e digite a senha. Em seguida, pressione “Próximo” nessa e nas próximas abas que serão exibidas. Por último, pressione o botão “Concluído”.

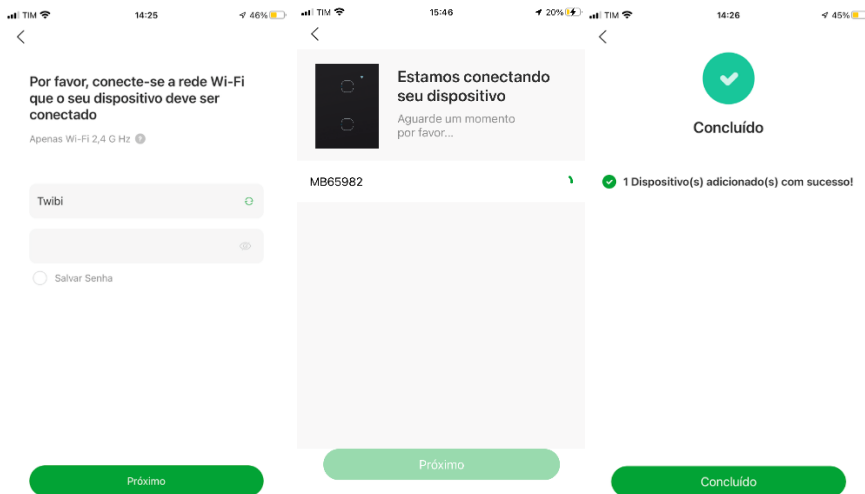

- » O usuário pode renomear o dispositivo pressionando o ícone no meio da interface.
- » Pronto! O dispositivo está pronto para o uso.

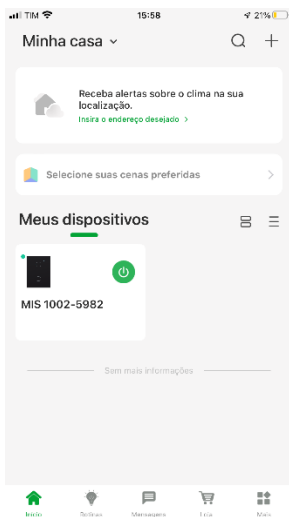

Modo AP/Modo de Compatibilidade (luz piscando lentamente)

- » Se a instalação no modo EZ não for bem-sucedida, retorne à tela inicial do aplicativo, clique no ícone “+” e pressione o ícone equivalente ao seu dispositivo novamente.
- » Para iniciar a instalação nesse modo, certifique-se de que a luz de indicação do produto esteja piscando rapidamente, como no modo anterior (modo Bluetooth). Caso a luz não esteja piscando rapidamente, mantenha uma das teclas touch pressionada por aproximadamente 15 segundos. Caso a luz já esteja piscando rapidamente, pule para o próximo passo.
- » Com o produto já piscando rapidamente, repita o procedimento de manter uma das teclas touch pressionada por aproximadamente 15 segundos. A luz de indicação deverá começar a piscar lentamente



- » Após selecionar o dispositivo (Iluminação -> Interruptor Touch), escolha a rede desejada e pressione o botão “próximo”.

Por favor, conecte-se a rede Wi-Fi que o seu dispositivo deve ser conectado

Apenas Wi-Fi 2,4 G Hz

Twibi

Salvar Senha

Próximo

» No canto superior direito possui três pontos, clique e selecione modo AP, em seguida pressione “Alterar”. Certifique-se de que a luz esteja piscando lentamente e pressione “Próximo”.



Próximo

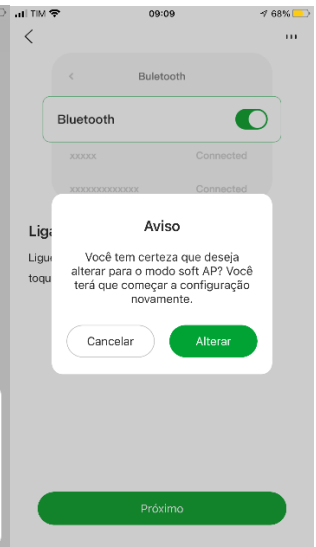
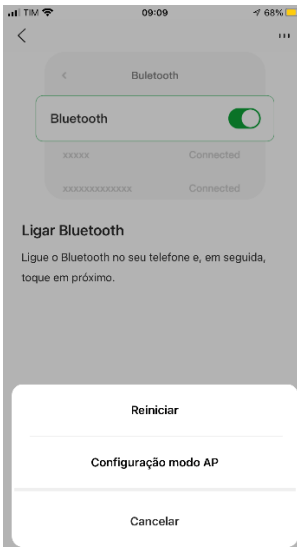

- » Mude o Wi-Fi no qual o seu dispositivo está conectado para o ponto de acesso do dispositivo mibosmartXXXXXX e retorne ao aplicativo.

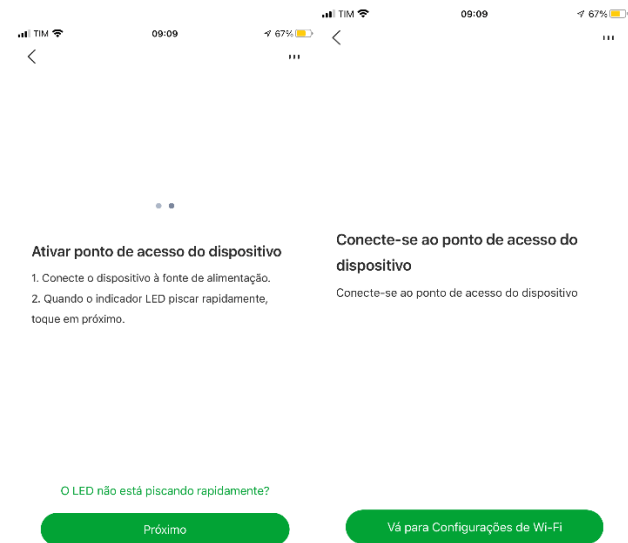

- » Aguarde até que a configuração seja realizada com sucesso e aperte em “Concluído”.
- » O usuário pode renomear o dispositivo pressionando o ícone no meio da interface.
- » Pronto! O dispositivo está pronto para o uso.

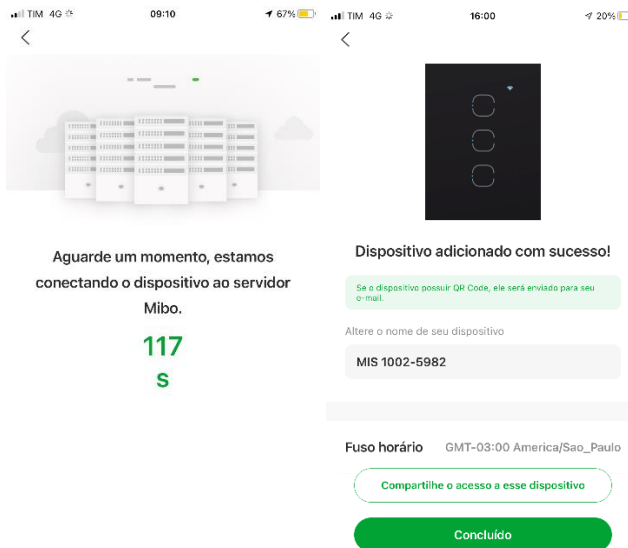

3.3. Funções

O interruptor smart Wi-Fi touch MIS 1003 possui várias funções. A tela abaixo apresenta a interface para interagir com o produto, assim como as possibilidades para melhor atender sua necessidade.



No topo é possível ver o nome adicionado pelo cliente, à direita o ícone para editar o produto e à esquerda o item para voltar. No meio da tela encontra-se uma tecla que liga e desliga o botão do interruptor. Na parte inferior há um ícone de um relógio que representa a Cronograma, o conjunto de funções relacionadas a agenda do aparelho e um ícone de um despertador que representa a função de Temporizador.

Função Configuração

Com a função Configuração é possível configurar em qual estado o interruptor voltará depois de sofrer uma falta de energia elétrica, seja com a chave desligada, ligada ou com ela mantendo o último estado antes de sofrer a interrupção de energia.

E também é possível alterar a preferência de luz da tecla.

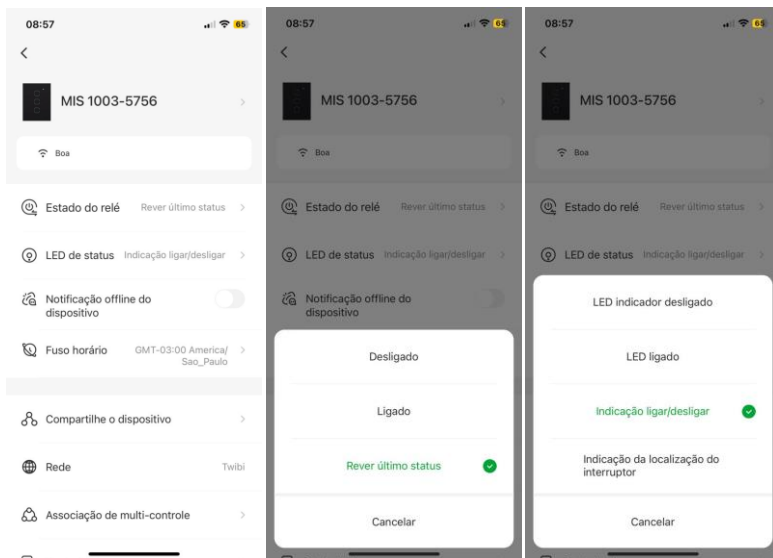

Temporizador

Com a função Temporizador é possível escolher um período de tempo para que a carga seja ligada ou desligada. É uma função bem simples, mas que ajuda muito no controle de ambientes diversos.

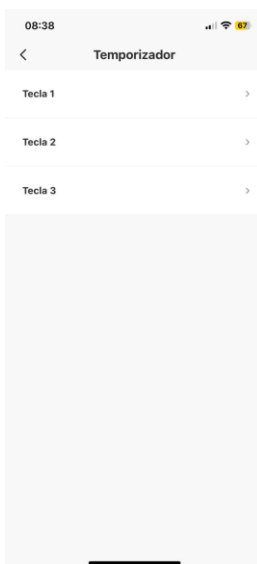

Ao clicar em uma das teclas, você será direcionado para a tela a seguir:

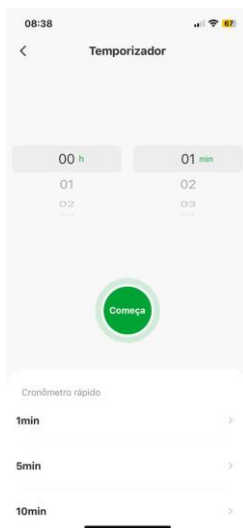

Função Cronograma

Com a função Cronograma é possível fazer diversos tipos de programações de agenda com a tecla presente no seu interruptor.



Nessa tela pode-se escolher entre os quatro tipos de cronograma disponíveis para configuração, sendo eles a Cronograma, Circular, Aleatoriamente, e Progressão.

Cronograma

Com a função Agenda é possível adicionar rotinas para que o interruptor ligue e desligue a sua chave de acordo com o dia da semana e o horário.



Circular

Com a função Circulação é possível decidir o dia da semana e o horário que começa e termina a alternância de estado de ligado e desligado da chave do interruptor, além de poder escolher a duração de cada estado durante o período determinado.



Obs.: para excluir as funções já criadas, pressione e segure na função que deseja excluir e clique em Confirmar.

Aleatoriamente

Com a função Aleatório é possível decidir o dia da semana e o horário em que começa e termina o período onde a chave se ativa e desativa de forma aleatória, sem um padrão determinado, funcionando como um simulador de presença.

08:45

< Adicionar aleatoriamente

O dispositivo irá ligar e desligar aleatoriamente uma vez dentro do período de tempo definido.

Seleção de chaves secretas de membros

06	43	07	43
07	44	08	44
08	45	09	45
09	46	10	46
10	47	11	47

Repetir (Toque para configurar uma ação recorrente.)

1 2 3 4 5 6 7

Salvar

Obs.: para excluir as funções já criadas, pressione e segure na função que deseja excluir e clique em Confirmar.

Função Progressão

Com a função Progressão é possível definir um tempo para que o produto fique ligado após ser acionado.

08:57

< Adicionar Progressão

Uma vez ativado este recurso, cada vez que o dispositivo for ligado, ele desligará automaticamente após um período de tempo predefinido.

00min	01s
01	02
02	03

Salvar

Obs.: para excluir as funções já criadas, pressione e segure na função que deseja excluir e clique em Confirmar.

4. Outras funções do aplicativo

Perfil

A tela a seguir é a tela do perfil do usuário. Nela é possível editar o perfil, gerir a página, verificar as notificações recebidas, conectar o aplicativo Izy smart com outros serviços de acesso de terceiros e acessar as configurações do aplicativo.

Dentro da parte de gestão da página é possível editar os dados da casa e compartilhar o ambiente para que vários outros usuários possam ter acesso. Na parte de configurações é possível ter acesso aos termos de uso e a política de privacidade disponibilizada pela Intelbras.

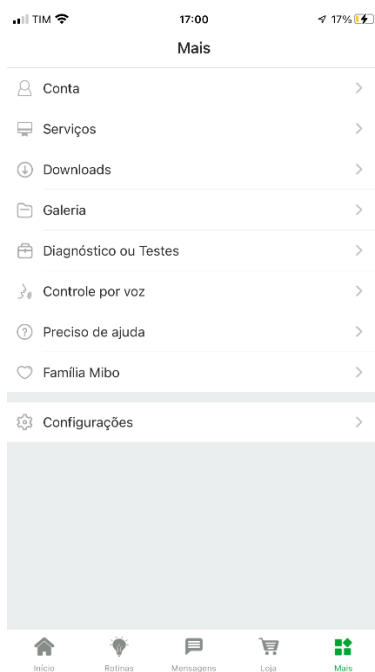

Inteligente (Cenas e Automação)

A aba Inteligente é uma área para a criatividade, onde é permitido que sejam criadas formas de automação conforme o desejo e a necessidade do usuário. Nessa área é possível criar vários cenários para os dispositivos, para que eles atuem a partir de algum gatilho, como hora do dia ou ação de outro dispositivo. A tela abaixo apresenta as informações exibidas na parte em questão.

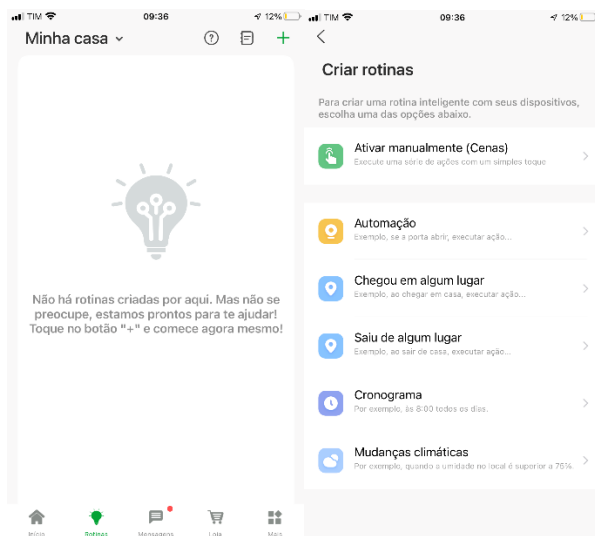

Obs.: essa imagem representa um cenário ilustrativo.

Nessa tela o usuário pode escolher quais parâmetros irão acionar as tarefas desejadas. As categorias são:

- » **Ativar manualmente (Cenas):** essa opção é utilizada caso o usuário deseje realizar múltiplas tarefas ao mesmo tempo pressionando apenas 1 botão. Cenas criadas com essa condição irão aparecer na aba Executar na tela principal Inteligente, enquanto as criadas com outras condições irão aparecer em Automação.
- » **Automação:** Essa opção realiza o link entre uma ou mais ações, com o intuito que uma ação desencadeie em uma ou mais ações, por exemplo, ao abrir a porta ligar a luz.
- » **Chegou em algum lugar:** Exemplo, ao chegar em casa, ligar a luz.
- » **Saiu de algum lugar:** Exemplo, ao sair de casa, desligar a luz
- » **Cronograma:** essa opção é utilizada caso o usuário deseje que as tarefas sejam realizadas em horários específicos.
- » **Mudanças climáticas:** nessa opção as tarefas serão realizadas com base em parâmetros climáticos como temperatura, umidade, tempo, entre outros.

Todas as categorias de condições de execução e tarefas a serem executadas podem ser combinadas de diversas formas para atender à necessidade do usuário.

Compartilhamento de dispositivos

Para compartilhar um dispositivo, vá para a tela inicial do dispositivo desejado (a tela onde está o botão de ligar/desligar) e clique no ícone no canto superior direito da tela. Você será direcionado para uma tela com várias opções. Pressione Compartilhamento. Pressione Adicionar Usuário na parte inferior da tela e insira o email ou número da conta da pessoa com quem você deseja compartilhar. Com isso, a pessoa também poderá controlar o dispositivo através do aplicativo.

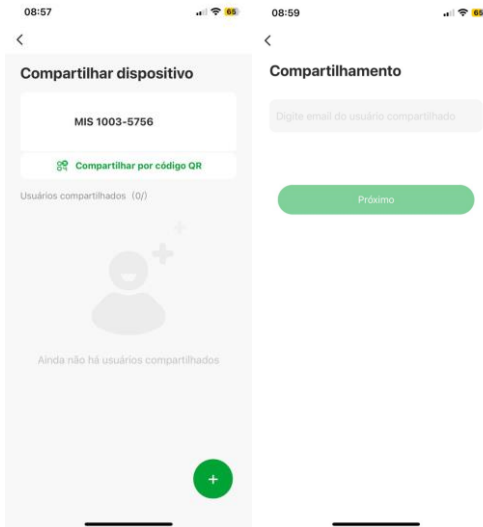

Termo de garantia

Fica expresso que esta garantia contratual é conferida mediante as seguintes condições:

Nome do cliente:

Assinatura do cliente:

Nº da nota fiscal:

Data da compra:

Modelo:

Nº de série:

Revendedor:

1. Todas as partes, peças e componentes do produto são garantidos contra eventuais vícios de fabricação, que porventura venham a apresentar, pelo prazo de 1 (um) ano - sendo este de 90 (noventa) dias de garantia legal e 9 (nove) meses de garantia contratual -, contado a partir da data da compra do produto pelo Senhor Consumidor, conforme consta na nota fiscal de compra do produto, que é parte integrante deste Termo em todo o território nacional. Esta garantia contratual compreende a troca expressa de produtos que apresentarem vício de fabricação. Caso não seja constatado vício de fabricação, e sim vício(s) proveniente(s) de uso inadequado, o Senhor Consumidor arcará com essas despesas.
2. A instalação do produto deve ser feita de acordo com o Manual do Produto e/ou Guia de Instalação. Caso seu produto necessite a instalação e configuração por um técnico capacitado, procure um profissional idôneo e especializado, sendo que os custos desses serviços não estão inclusos no valor do produto.
3. Constatado o vício, o Senhor Consumidor deverá imediatamente comunicar-se com o Serviço Autorizado mais próximo que conste na relação oferecida pelo fabricante - somente estes estão autorizados a examinar e sanar o defeito durante o prazo de garantia aqui previsto. Se isso não for respeitado, esta garantia perderá sua validade, pois estará caracterizada a violação do produto.
4. Na eventualidade de o Senhor Consumidor solicitar atendimento domiciliar, deverá encaminhar-se ao Serviço Autorizado mais próximo para consulta da taxa de visita técnica. Caso seja constatada a necessidade da retirada do produto, as despesas decorrentes, como as de transporte e segurança de ida e volta do produto, ficam sob a responsabilidade do Senhor Consumidor.
5. A garantia perderá totalmente sua validade na ocorrência de quaisquer das hipóteses a seguir: a) se o vício não for de fabricação, mas sim causado pelo Senhor Consumidor ou por terceiros estranhos ao fabricante; b) se os danos ao produto forem oriundos de acidentes, sinistros, agentes da natureza (raios, inundações, desabamentos, etc.), umidade, tensão na rede elétrica (sobretensão provocada por acidentes ou flutuações excessivas na rede), instalação/uso em desacordo com o manual do usuário ou decorrentes do desgaste natural das partes, peças e componentes; c) se o produto tiver sofrido influência de natureza química, eletromagnética, elétrica ou animal (insetos, etc.); d) se o número de série do produto tiver sido adulterado ou rasurado; e) se o aparelho tiver sido violado.
6. Esta garantia não cobre perda de dados, portanto, recomenda-se, se for o caso do produto, que o Consumidor faça uma cópia de segurança regularmente dos dados que constam no produto.
7. A Intelbras não se responsabiliza pela instalação deste produto, e também por eventuais tentativas de fraudes e/ou sabotagens em seus produtos. Mantenha as atualizações do software e aplicativos utilizados em dia, se for o caso, assim como as proteções de rede necessárias para proteção contra invasões (hackers). O equipamento é garantido contra vícios dentro das suas condições normais de uso, sendo importante que se tenha ciência de que, por ser um equipamento eletrônico, não está livre de fraudes e burlas que possam interferir no seu correto funcionamento.
8. Após sua vida útil, o produto deve ser entregue a uma assistência técnica autorizada da Intelbras ou realizar diretamente a destinação final ambientalmente adequada evitando impactos ambientais e a saúde. Caso prefira, a pilha/bateria assim como demais eletrônicos da marca Intelbras sem uso, pode ser descartado em qualquer ponto de coleta da Green Eletron (gestora de resíduos eletroeletrônicos a qual somos associados). Em caso de dúvida sobre o processo de logística reversa, entre em contato conosco pelos telefones (48) 2106-0006 ou 0800 704 2767 (de segunda a sexta-feira das 08 às 20h e aos sábados das 08 às 18h) ou através do e-mail suporte@intelbras.com.br.

Sendo estas as condições deste Termo de Garantia complementar, a Intelbras S/A se reserva o direito de alterar as características gerais, técnicas e estéticas de seus produtos sem aviso prévio.

Todas as imagens deste manual são ilustrativas.

intelbras



fale com a gente

Suporte a clientes: ☎ (48) 2106 0006

Fórum: forum.intelbras.com.br

Suporte via chat: chat.intelbras.com.br

Suporte via e-mail: suporte@intelbras.com.br

SAC: 0800 7042767

Onde comprar? Quem instala?: 0800 7245115

Importado no Brasil por: Intelbras S/A - Indústria de Telecomunicação Eletrônica Brasileira
Rodovia SC 281, km 4,5 - Sertão do Maruim - São José/SC - 88122-001
CNPJ 82.901.000/0014-41 - www.intelbras.com.br

01.23
Origem: China