



## Manual do usuário

**GATE 9000**  
**GATE 9000 PNE**  
**GATE 9100**  
**GATE 9100 PNE**



### **Catracas série 9000**

Parabéns, você acaba de adquirir um produto com a qualidade e segurança Intelbras.

As catracas GATE 9000 / GATE 9000 PNE foram desenvolvidas para serem utilizadas nos sistemas de controle de acesso nos mais diversos tipos de negócios além de ambiente condominiais.

O vão de passagem consiste 2 unidades de balcão, uma máster e uma slave, para cada vão adicional acrescenta um balcão central.

A passagem consiste em 2 barreiras que fazem movimentos pivotantes automáticos sem necessidade de contato físicos.

Elas devem ser empregadas em conjunto com controladores, software de gestão, leitores com tecnologia RIFD ou leitores biométricos ou outros tipos de leitores compatíveis com os padrões de comunicação da controladora (ver especificações técnicas). Podem ainda ser acionadas por botão, interfone, central telefônica, controle remoto ou qualquer outro dispositivo de acionamento com saída tipo contato seco.

# Cuidados e segurança

---



## Atenção!

- » É obrigatório a ligação de cabo de aterramento na carcaça do equipamento, com bitola não inferior a 2 mm<sup>2</sup>.
  - » Não energizar o equipamento sem que o cabo de aterramento esteja conectado.
- 

- » Com a rede elétrica desligada, execute toda a instalação e somente após verificar se a instalação está correta, ligue a rede elétrica.
- » Ligue primeiro o cabo GND (0 V) e depois os outros cabos. Isso previne danos causados pela energia estática.
- » Utilize cabos flexíveis de 0,1 mm<sup>2</sup> ou superiores para ligações de alimentação do equipamento.
- » Utilize cabos flexíveis de 0,50 mm<sup>2</sup> ou superiores para as demais ligações do equipamento. Não utilize cabos UTP para fazer qualquer tipo de ligação, pois, além de não serem adequados, podem prejudicar o funcionamento do produto.  
**Obs.:** recomenda-se o uso de cabos-manga blindados para ligação dos leitores em ambientes que possam sofrer interferência eletromagnética.
- » Não se deve passar cabos de rede elétrica e cabos de dados (manga) na mesma tubulação.
- » Não faça derivação dos terminais de alimentação da controladora para os terminais de ligação da catraca. Deve-se trazer dois fios separados da fonte de alimentação
- » Não instale o produto em locais sujeitos a extremo calor ou umidade.
- » Recomenda-se utilizar uma rede isolada com o servidor ligado no mesmo switch das controladoras, para melhorar o desempenho do sistema. Não recomendamos o cascadeamento entre switches.
- » LGPD - Lei Geral de Proteção de Dados Pessoais: este produto faz tratamento de dados pessoais, porém a Intelbras não possui acesso aos dados a partir deste produto.

**Atenção:** danos causados pelo não cumprimento das recomendações de instalação ou uso inadequado do produto não são cobertos pela garantia. Vide certificado de garantia do produto.

# Índice

1. Especificações técnicas	5
2. Produto	5
3. Características	5
4. Modelos e aplicação	6
4.1. Modelos e posicionamento GATE 9000 / GATE 9000 PNE	6
1.1. Master lateral (Master lateral PNE)	7
4.2. Slave lateral (Slave lateral PNE)	7
4.3. Central (Central PNE)	7
5. Instalação e montagem	7
5.1. Embalagem	7
5.2. Preparação do ambiente	8
5.3. Ligação da catraca	12
5.4. Ligações das placas e interligação da controladora	13
6. Ligando o equipamento	15
6.1. Mainboard e configurações	15
6.2. Instalação da controladora e leitores	18
7. Partes eletrônicas	19
7.1. Diagrama de ligações	20
8. Mecanismo	21
8.1. Vista mecanismo	21
8.2. Manutenção do mecanismo	22
9. Limpeza	22
Termo de garantia	23

# 1. Especificações técnicas

Modelo	Gate 9000 M L (PNE)	Gate 9000 S L (PNE)	Gate 9000 Central (PNE)
Aplicação	Aeroportos, edifícios comerciais, hotéis, órgãos governamentais e condomínios de alto padrão		
Comunicação	RS 485/ Contato seco		
Tempo de operação	0,2s		
Alimentação	100 V – 220 V		
Tensão de operação	24 V (DC)		
Dimensão (L x A x P)	120 x 980 x 1500 mm		
Espessura do acrílico	10 mm		
Espessura do mármore	12 mm		
Peso da catraca	54 kg	52 kg	68 kg
Largura de passagem	≤600 mm (≤900 mm PNE)		
Consumo em watts	<b>Stand by</b> 70 W		<b>Pico</b> 100 W
Indicação de uso	Interno		

## 2. Produto

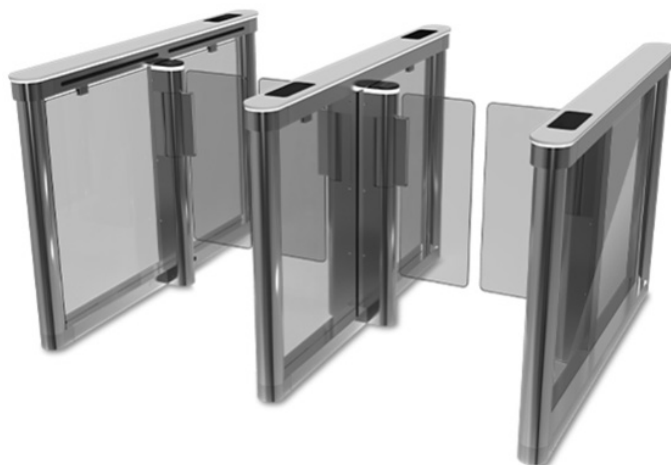

## 3. Características

- » Gabinete em Inox 304;
- » Tampa superior em mármore sintético branco;
- » Mecanismo automatizado de abertura de entrada/saída;
- » Sistema de parada suavizada;
- » Pictograma em LEDs com indicativo de direção;
- » Placa eletrônica controladora da catraca (Mainboard);
- » Pode ser controlada por qualquer controladora acesso disponível no mercado via contato seco;
- » Tem grande versatilidade e pode ser instalada de forma simples;
- » Função de reset automático, se houver desistência e a não passar dentro do tempo estabelecido;
- » Abertura automática após entrada de sinal de emergência;
- » Abertura pode ser controlada através de botão externo ou desbloqueio manual botoeiras ou controle remoto;
- » Anti following/Tailgating; evita a passagem ilegal;

## 4. Modelos e aplicação

### 4.1. Modelos e posicionamento GATE 9000 / GATE 9000 PNE

Para montagem de 1 vão de passagem precisamos montar em conjunto uma Master lateral e uma Slave lateral, para esse caso é aplicável o mesmo conceito para a GATE 9000 PNE.

Para montagem de 2 vãos ou mais precisamos de 1 master lateral, "x" centrais e 1 Slave lateral, para esse caso é aplicável o mesmo conceito para a GATE 9000 PNE.

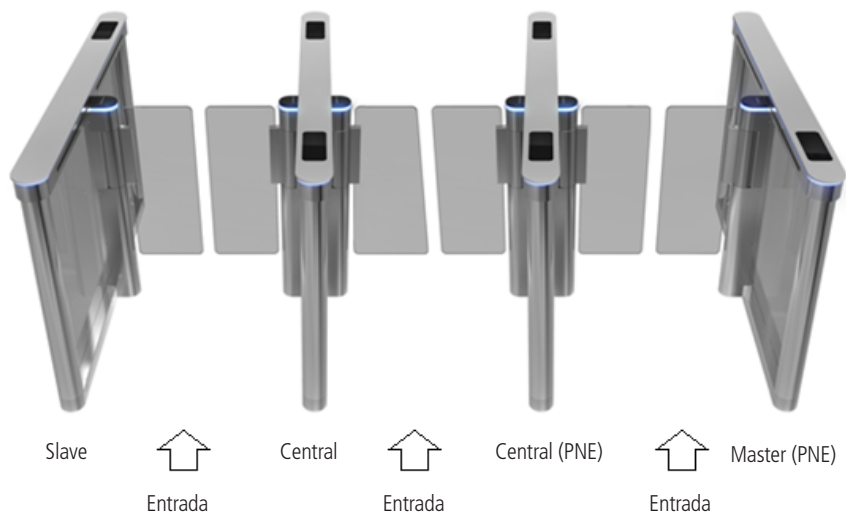
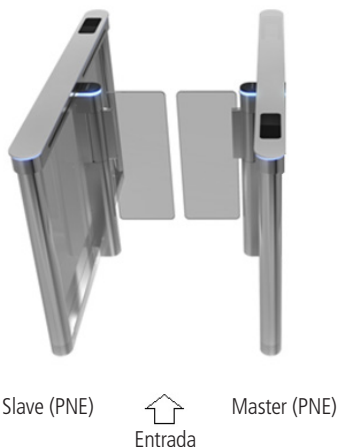

### 1.1 Master lateral (Master lateral PNE)

Modelo que comanda o vão de passagem, contém:

- » Gate translúcido;
- » Mainboard;
- » Fonte (conversor de tensão 110/220 – 24 V);
- » Sensor de presença máster (cabo preto).

**Obs.:** é recomendado que seja instalado a direita de quem entra, para facilitar as configurações da mainboard.

### 4.2. Slave lateral (Slave lateral PNE)

Modelo que é comandado pela máster, contém:

- » Gate translúcido;
- » Slave board;
- » Sensor de presença slave (cabo cinza).

**Obs.:** é recomendado que seja instalado a esquerda de quem entra, para facilitar as configurações da mainboard.

### 4.3. Central (Central PNE)

Modelo que comanda o vão de passagem, contém:

- » 2 Gates translúcidos;
- » Main board (para PNE a main board comanda o lado STD);
- » Slave board (para PNE a slave comanda o lado PNE);
- » Fonte (conversor de tensão 110/220 – 24 V);
- » Sensor de presença máster e slave (cabo preto e cinza).

**Obs.:** para o modelo PNE, deve ser sempre instalado junto com a máster PNE, verificar a ilustração acima.

## 5. Instalação e montagem

---

### 5.1. Embalagem

As catracas GATE 9000 são acondicionadas dentro de uma caixa de madeira, possuindo quatro tampas laterais e uma tampa superior.

Antes de abrir a caixa é extremamente importante que seja feita uma cuidadosa inspeção para verificar se a mesma não sofreu avarias no transporte. O mesmo deve ser feito após a embalagem ser aberta.

Use uma chave de fenda e um martelo para abrir as abas que predem as tampas.

Esta embalagem é composta por:

- » 1× Manual de instruções;
- » 1× catraca modelo GATE 9000 / GATE 9000 PNE;
- » 1× kit com 4 parabolts de 12 mm juntamente com arruelas;
- » 4× chaves.

## 5.2. Preparação do ambiente

Para definir o local de instalação é necessário conhecer as dimensões da catraca e verificar se ela irá bloquear todo o espaço, permitindo apenas o acesso através da catraca.

Antes de instalar a catraca GATE 9000 / GATE 9000 PNE verifique:

1. Se há energia próximo ou se foram feitos dutos de energia chegando até a catraca;
2. Se o local escolhido é adequado no que se refere a ambientes cobertos;
3. Se o piso está em condições de receber Parabolts de 12 mm que acompanham a catraca;
4. Os equipamentos devem ser instalados em uma superfície completamente plana;
5. Recomenda-se que seja feita uma base de no mínimo 5 cm de concreto FCK 15 M.P.A.

### Infraestrutura

- » Deve haver ponto de 110v/220v para cada catraca máster ou central;
- » Recomendamos a separação dos cabos de dados e de alimentação. É válido lembrar que é preciso prever a infraestrutura da ligação da integradora;
- » Recomendamos que seja feito a infraestrutura conforme o desenho a baixo.

Lista de peças recomendadas para ligação de cada vão:

- » 3,7 m de conduíte por vão STD (considerando apenas as ligações entre vãos e a ligação da controladora);
- » 5,1 m de conduíte por vão PNE (considerando apenas as ligações entre vãos e a ligação da controladora);
- » 2 caixas de energia 4"×2" para o primeiro vão, cada vão acrescentar mais 1 caixa.

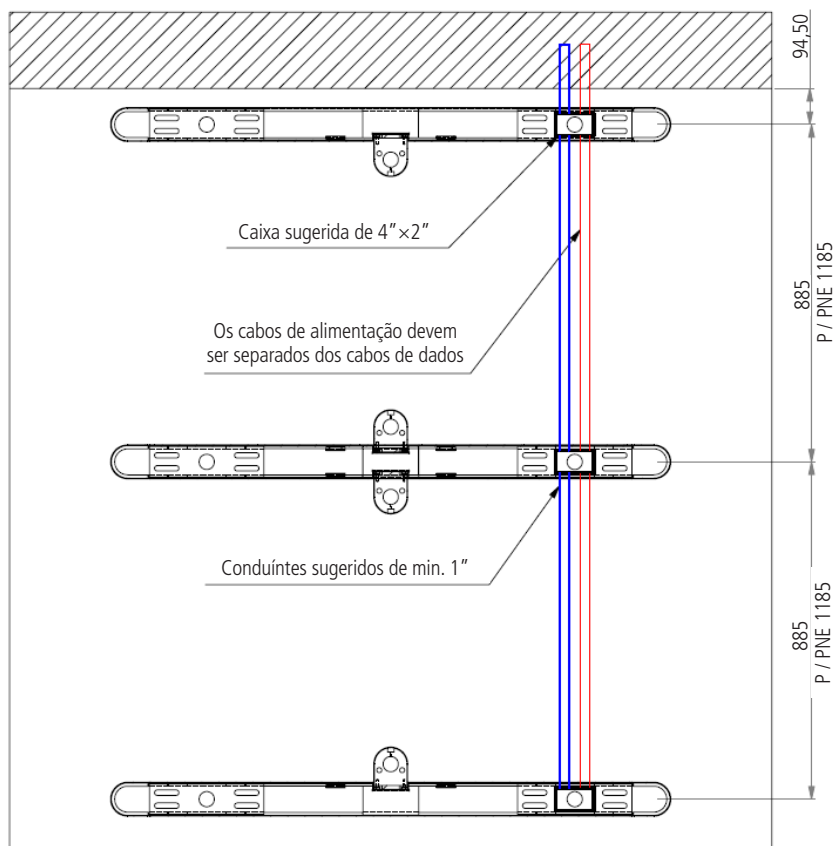



## Instalação da catraca

Após a conclusão da infraestrutura vamos precisar fixar todas as catracas.

Separar para o trabalho as ferramentas e materiais:

- » Trena;
- » Furadeira;
- » Broca de Ø14 mm;
- » Martelo;
- » Chave de fenda/Philips;
- » Alicates universal;
- » Caixa de tomada tripla externa (1× por vão);
- » Caixa de tomada de rede simples (1× por vão);
- » Plugue padrão NBR-14136 (conector macho 250v/10<sup>ª</sup>) (1x por vão);
- » Fita dupla face com espuma.

### Passo 00 – Planejamento

Cada catraca deve ser posicionada conforme um layout predefinido, a evitar um retrabalho e reposicionamento, deve ser feito um planejamento com todas as catracas.

Definir aonde será a entrada e saída, assim conseguimos configurar a mainboard de forma clara e simples.

Uma das formas mais simples de identificar uma máster ou uma slave é pela cor do cabo do sensor, no caso a máster tem o cabo preto e a slave cinza.

A central tem os 2 modelos de sensores, de um lado é máster e de outro slave.

Os vãos devem ser posicionados aos pares sempre preto reflete o sensor cinza conforme a ilustração abaixo.

Atente-se que a máster sempre é ao lado direito do sentido de quem entra, essa informação é fundamental para configuração da mainboard.

Para instalação do vão PNE deve ser instalado ao lado direito de quem entra conforme ilustração a seguir, repare que no balcão *Central PNE* sempre vamos ter o lado *STD* como *MASTER* e o lado *PNE* como *SLAVE*.

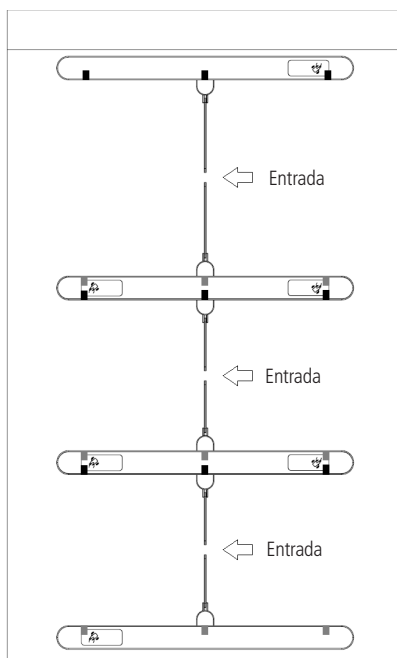

### 1.1.0.1 Passo 01 – Posicionar a catraca

A catraca deve ser posicionada a título de usar como gabarito de furação, deve se posicionar conforme desenho abaixo 1 de cada vez (medidas em mm).

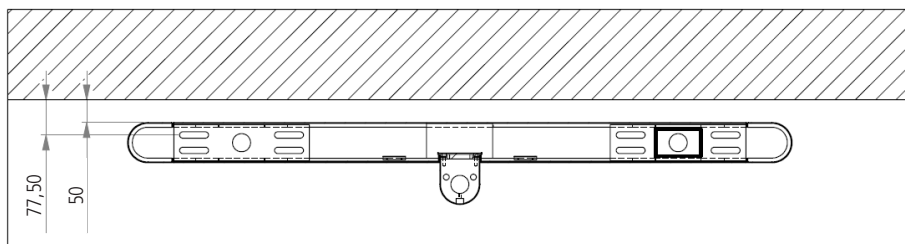

Posicionar a Slave ou a master com a referência da parede ou obstáculo, considerar a distância de 35mm para não ter problema de interferência na abertura da tampa.

### Furação

- » Retirar as 2 tampas laterais e marcar, conforme indicação abaixo;

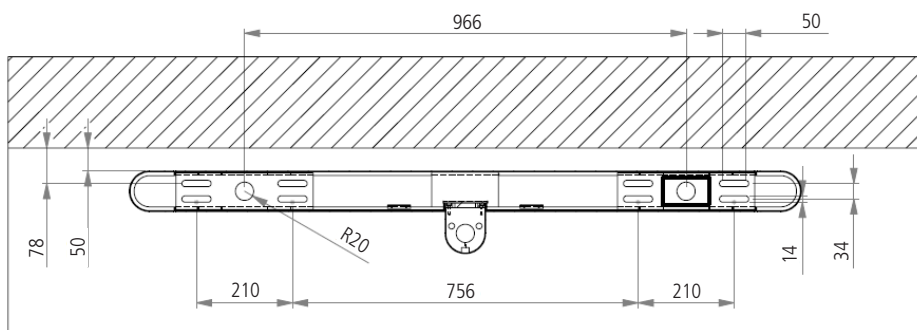

- » Retirar o balcão e furar os pontos com a furadeira e a broca de 14 mm;
- » Instalar os chumbadores;
- » Posicionar o balcão em cima dos chumbadores;
- » Passar os cabos de energia e rede;
- » Parafusar os chumbadores.

### Posicionamento do segundo balcão

Nesse passo é importante a identificação do modelo instalado anteriormente, no caso de uma máster deve ser instalado uma central com o lado slave posicionado a refletir a máster.

O vão deve ser de 550mm ou de 900mm para um vão PNE

Posicionar e repetir o passo anterior

Esse processo é aplicável nas centrais ou na lateral da outra ponta.

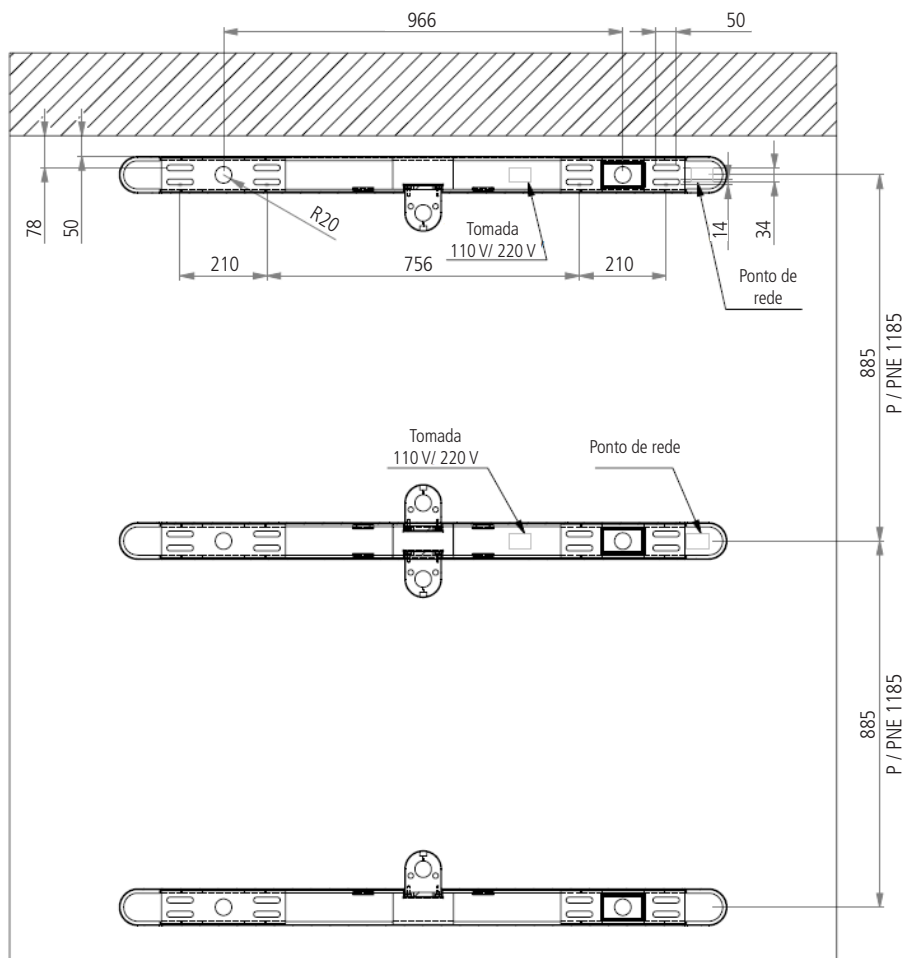

### 5.3. Ligação da catraca

Nesse ponto toda a parte mecânica da catraca deve estar posicionada e devidamente conferida e com os pontos de energia e rede posicionados.

- » Instalar as caixas de tomadas (1 peça por vão, na máster e nas centrais);
- » Instalar as caixas de tomadas de rede (1 peça por vão, na máster e nas centrais);
- » Passar 1 cabo de rede, já presente no equipamento;
- » Passar 3 cabos de dados, já presentes no equipamento.

**Obs.:** não passar o cabo de alimentação junto com o cabo de dados.

Segue abaixo a forma recomendada para instalação e interligação:

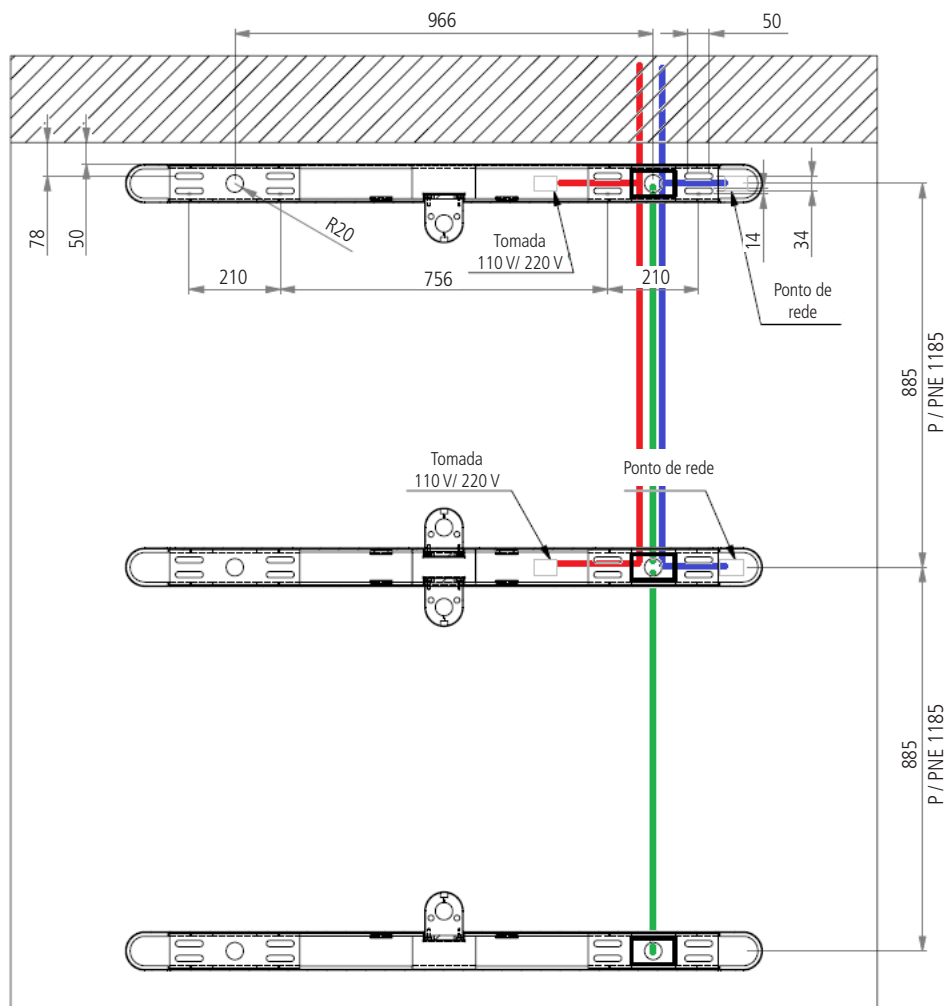

A interligação entre as placas devem ser feitas conforme o esquema simplificado abaixo.

- » Interligar os 4 cabos conforme conectores, que são feitos somente para encaixar em apenas de 1 maneira;
- » A ligação elétrica da catraca é feita em 110 V / 220 V por uma fonte de 24 V;
- » Recomendamos a elaboração de um chicote com fios paralelos ligado ao disjuntor presente na catraca, conforme imagem abaixo:

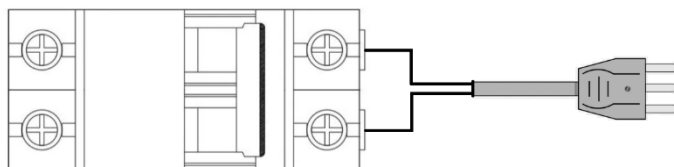

## 5.4. Ligações das placas e interligação da controladora

### Mainboard

A controladora deve ser conectada a Mainboard pelo SW1 (entrada) SW2 (saída).

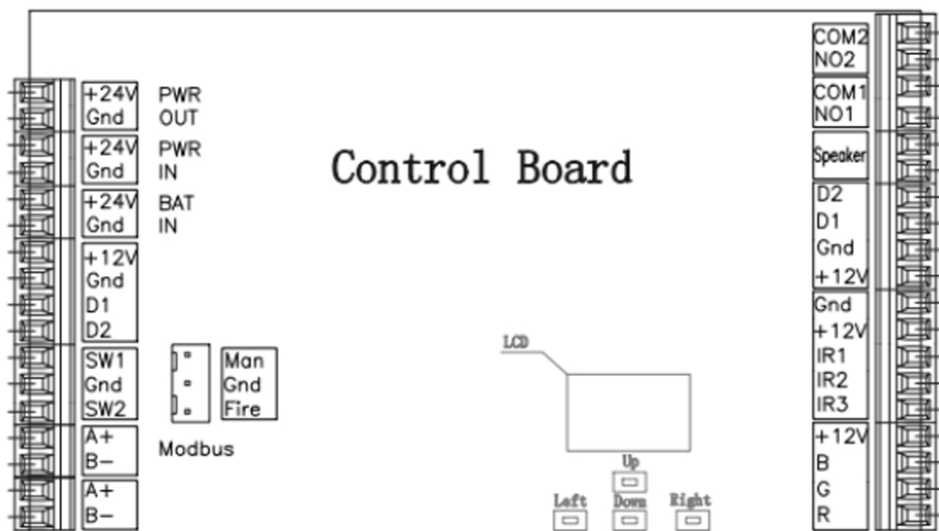

Porta	Descrição	Instrução
Saída de energia	1 +24 V	Saída de energia 24 Vdc para driver do motor
	2 GND	
Entrada de energia	3 +24 V	Entrada 24 Vdc da fonte de alimentação
	4 GND	
Bateria	5 24 V	Conexão para bateria
	6 GND	

	7	+12 V			
Sinalização	8	GND	Saída para sinalização de indicação de passagem		
	9	D1			
	10	D2			
	11	Man			
Man Gnd Sec	12	Gnd	Entrada normalmente aberta Sistema de pânico	Quando acionado irá abrir e fechará assim que o sinal for interrompido	
	13	Sec			
	14	Sw1			
Entrada SW1	15	Gnd	Contato seco para abrir sentido entrada	Conexão com controlador de acesso	
	16	Sw2			
Saída Sw2	17	Gnd	Contato seco para abrir sentido saída	Conexão com controlador de acesso	
	18	A+			
COM1 (485)	19	B+	Comunicação 485	Comunicação com o driver do motor	
	20	A+			
COM 2 (485)	21	B+	Comunicação 485	Comunicação para controlador de acesso	
	22	IR1			Sensor de entrada
IR Sensor	23	IR2	Sensor central		
	24	IR3	Sensor de saída		
	25	+12 V	Alimentação para o sensor		
	26	GND			
RGB LED	27	R	Negativo LED Vermelho	Controle da barra LED	
	28	G	Negativo LED Verde		
	29	B	Negativo LED Azul		
	30	+12 V	+12 V para barra LED		
Sinalização 2	31	+12 V			
	32	GND	Saída para sinalização de indicação de passagem para a catraca slave		
	33	D1			
	34	D2			
	35	COM1			
Speaker	36			Modulo para alto-falando (uso futuro)	
	37				
Counter	38	NO1	Contato para confirmação de passagem entrada		
	39	COM1			
Counter	40	NO2	Contato para confirmação de passagem saída		
	41	COM2			

## 6. Ligando o equipamento

Nesse momento a catraca está pronta para ser ligada acionando o disjuntor.

Verificar se há algum objeto ou pessoa na passagem.

Ligar o equipamento.

Ele vai fazer a varredura do sistema eletrônico, abrir e fechar a passagem e no final soará um "bip" e estará pronto para uso.

### 6.1. Mainboard e configurações

#### Mainboard

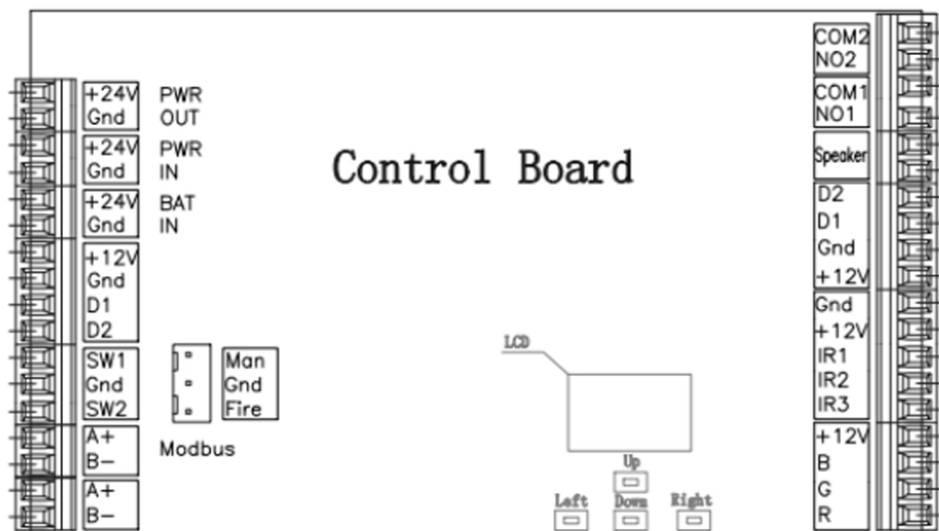

#### Parâmetros da main board

1. Para navegação nos parâmetros existem quatro botões: para cima, para, ENT e ESC;
2. Para desbloqueio pressione o ENT por alguns segundos;
3. Para seleção pressione ENT;
4. Para voltar pressione ESC;
5. Para Bloqueio pressione ESC por alguns segundos.



Parameters		Parâmetros	
1.1	Counter	Contador entradas/saídas	
		1. NC, Both Card (default)	Normalmente fechado, entrada/saída por cartão
		2. NC, Both free	Normalmente fechado, entrada/saída livre
		3. NC, Both Reject	Normalmente fechado, entrada/saída bloqueada
		4. NC, In Card Out Free	Normalmente fechado, entrada por cartão, saída livre
		5. NC, In Card Out Reject	Normalmente fechado, entrada por cartão, saída bloqueada
		6. NC, In Free Out Card	Normalmente fechado, entrada livre, saída por cartão
1.2	Gate Mode	7. NC, In Free Out Reject	Normalmente fechado, entrada livre, saída bloqueada
		8. NC, In Reject Out Free	Normalmente fechado, entrada bloqueada, saída livre
		9. NC, In Reject Out Card	Normalmente fechado, entrada bloqueada, saída por cartão
		10. NO, Both Free	Normalmente aberto, entrada/saída livre
		11. NO, Both Card	Normalmente aberto, entrada/saída por cartão
		12. NO, In Free Out Card	Normalmente aberto, entrada livre, saída por cartão
		13. NO, In Card Out Free	Normalmente aberto, entrada por cartão, saída livre
1.3	PassTimeout	Definir tempo máximo de espera 10-255, unidade 0,1s, (padrão 5 segundos)	
		Definir cartão de varredura com modo de memória	
		1. Both disable(default)	Ambos desativados
1.4	Memory	2. Entry allow	Entrada permitida
		3. Exit allow	Saída permitida
		4. Both allow	Ambos permitem
		Definir cartão de leitura após a faixa de entrada, não modifique	
1.5	ReadIn Lane	1. Not allow (padrão)	Não permitido
		2. allow	Permitido
1.6	Open Delay	Tempo do Delay de abertura de Porta 0-255, unidade 0,1s, (padrão 0)	
1.7	CLS Delay	Tempo do Delay de fechamento da Porta após a passagem 0-255, unidade 0,1s, (padrão 0)	
1.8	Motor1 SPD.	Velocidade do motor 01 1-100	
1.9	Motor2 SPD.	Velocidade do motor 02 1-100	
		Checar o último sensor de passagem	
1.10	Pass End	1. Exit (padrão)	Confere se a passagem foi concluída até o fim
		2. Safty	após o sensor de anti esmagamento ele fecha
		Alarme de intrusão	
1.11	Intrude Set	1. None	Desabilitado
		2. alarm	Emite aviso sonoro
		3. Alarm and close	Emite aviso sonoro e fecha a barreira
		Alarme de sentido invertido	
1.12	Reverse Set.	1. None	Desabilitado
		2. Alarm	Emite aviso sonoro
		3. Alarm and close	Emite aviso sonoro e fecha a barreira
		Alarme de carona	
1.13	Tail-Gating	1. None	Desabilitado
		2. Alarm	Emite aviso sonoro
		3. Alarm and close	Emite aviso sonoro e fecha a barreira
1.14	Entry-Voice	Não aplicável	
1.15	Exit-Voice	Não aplicável	
1.16	Alarm-Voice	Não aplicável	



Adv. Param.		Parâmetros avançados				
1	1.17	1.17.1	EN_O_SPD.1	Velocidade do motor 01 para abrir (sentido entrada)		
		1.17.2	EN_C_SPD.1	Velocidade do motor 02 para abrir (sentido entrada)		
		1.17.3	EX_O_SPD.1	Velocidade do motor 01 para fechar (sentido entrada)		
		1.17.4	EX_C_SPD.1	Velocidade do motor 02 para fechar (sentido entrada)		
		1.17.5	EN_O_SPD.2	Velocidade do motor 01 para abrir (sentido saída)		
		1.17.6	EN_C_SPD.2	Velocidade do motor 02 para abrir (sentido saída)		
		1.17.7	EX_O_SPD.2	Velocidade do motor 01 para fechar (sentido saída)		
		1.17.8	EX_C_SPD.2	Velocidade do motor 02 para fechar (sentido saída)		
		1.17.9	Save Fact.	Voltar para padrão de fábrica (Adv. Param.)		
		1.17.10	Relay Mode	Configurar relé do contador de passagem		
				1.	None	Desativado
				2.	For entry	Apenas entrada
				3.	For exit	Apenas saída
				4.	Both	Entrada e saída
		1.17.11	Auto Report	Definir o status do portão de relatório automático quando em mudança		
				1.	Disabled	Desabilitado
				2.	Enabled	Habilitado
		1.17.12	NO Direction	Defina a direção de abertura normal do portão, a entrada padrão		
		1.17.13	Power Lost	Ajuste a direção de abertura normal do portão quando falha de energia		
1.17.14	Barriers	Funcionamento com máquina dupla ou simples				
		1.	Double	Dupla		
		2.	Signal	Simple		
1.17.15	LED Mode	Parâmetros dos LEDs				
		1.	Static LED	LED fixo sem efeitos		
		2.	Small square LED	Placa de LEDs		
1.17.16	Set DevType	Tipo de dispositivo controlador				
		1.	Swing gate	Catraca gate		
		2.	Flap barrier/Sliding gate	Catraca Flap		
		3.	Tripod turnstile	Catraca tripé		
2	System Set		Configuração do sistema			
	2.1	Language	Seleção do idioma do menu			
	2.2	Device Type	Tipo de dispositivo de controle de exibição			
	2.3	Version	Firmware e Hardware versão			
	2.4	Set Address	Definir endereço lógico do dispositivo			
	2.5	RS485 Baud	Definir a taxa de bauds da RS485			
	2.6	Reset	Reset aos padrões de fábrica (Chinês)			
	2.7	Restart	Reiniciar dispositivo			
3	Factory Test		Teste de padrões de fábrica			
	3.1	Cycle Test	Abre e fecha porta num ciclo de teste			

## 6.2. Instalação da controladora e leitores

A controladora deve ser instalada nas saídas de contato seco SW1 e SW2 como podemos ver no esquema de ligações a seguir:

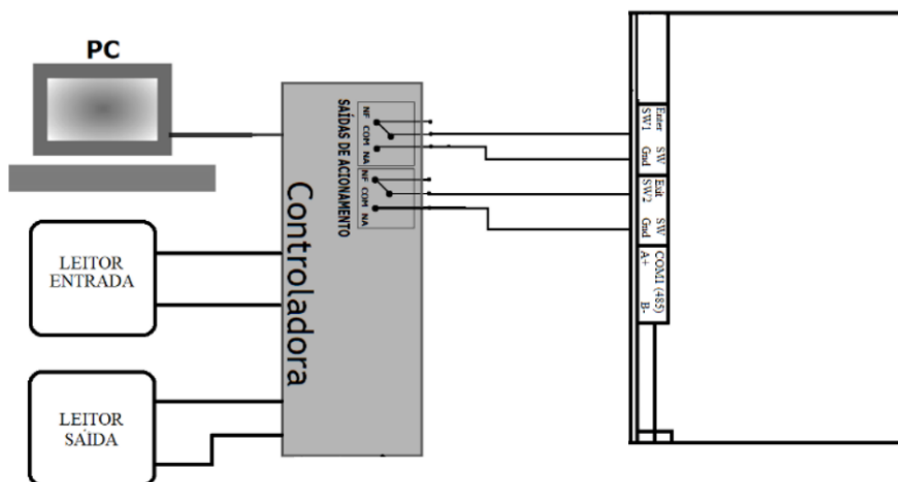

Todos os leitores devem ser controlados pela controladora.

Os leitores devem ser posicionados sempre ao lado direito do usuário como mostra na ilustração a seguir.

- » **Em amarelo:** posicionamento da controladora
- » **Em vermelho:** leitor de cartão da entrada
- » **Em azul:** leitor de cartão da saída

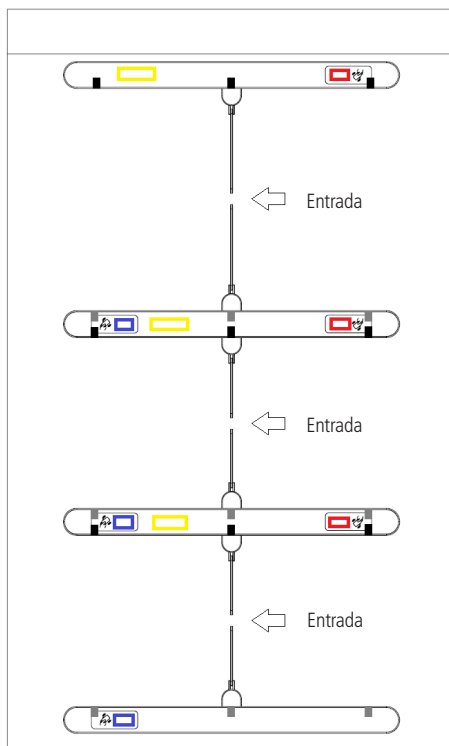

## 7. Partes eletrônicas

É usado em nossos produtos placas de circuitos de alta tecnologia, que garante que as manutenções, substituições e identificação de algum problema seja feita de forma simples e rápida. Segue abaixo os sistemas eletrônicos que compõem a CAF 5000:

Descrição
Fonte + disjuntor
Mainboard
Slave board
Placa do pictograma
Sensor do mecanismo
Sensor de presença

7.1. Diagrama de ligações

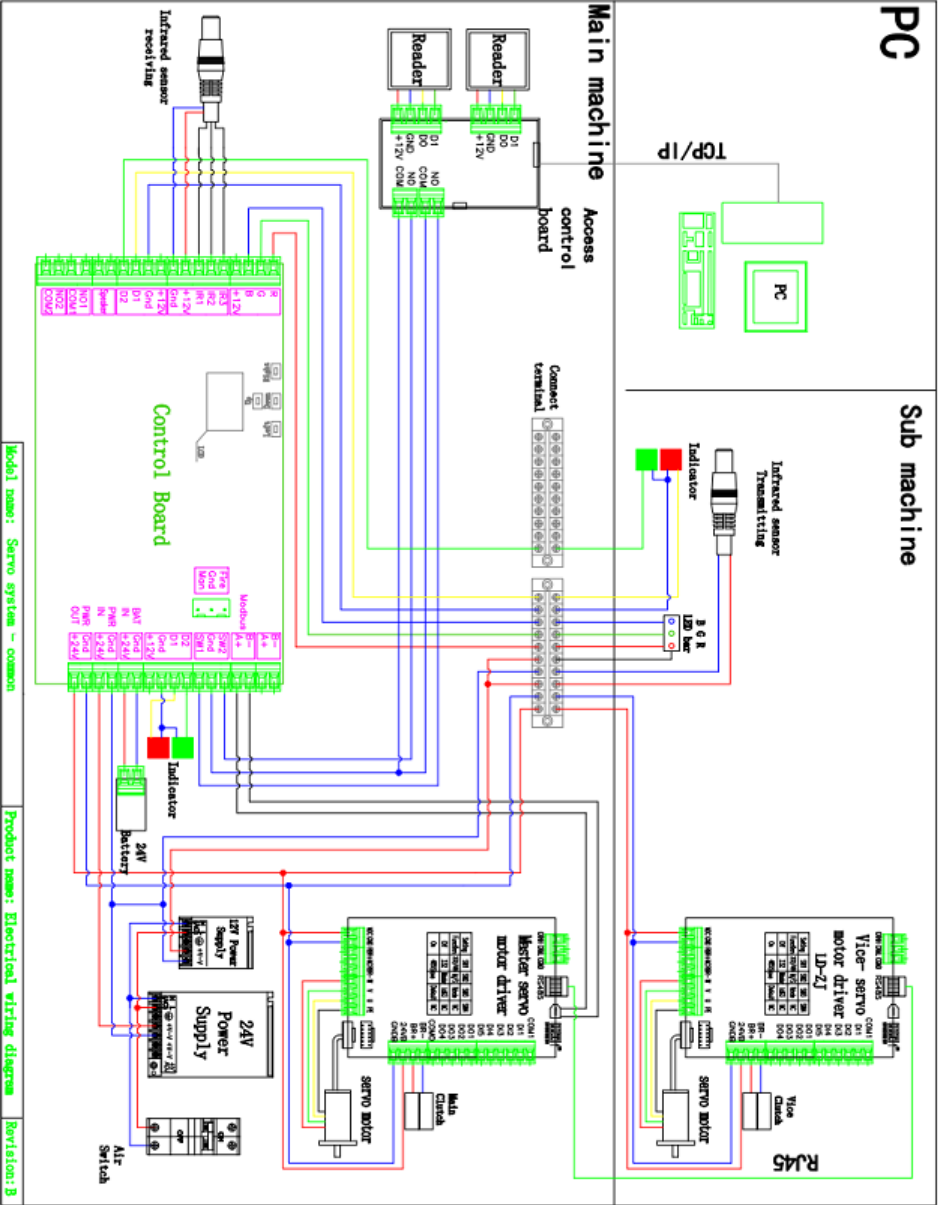

## 8. Mecanismo

O mecanismo é constituído por um motorreductor que atua direto da rotação do gate, a abertura e fechamento são precisos e monitorado pelo drive do motor, bloqueio feito por uma trava eletro mecânico.

### 8.1. Vista mecanismo

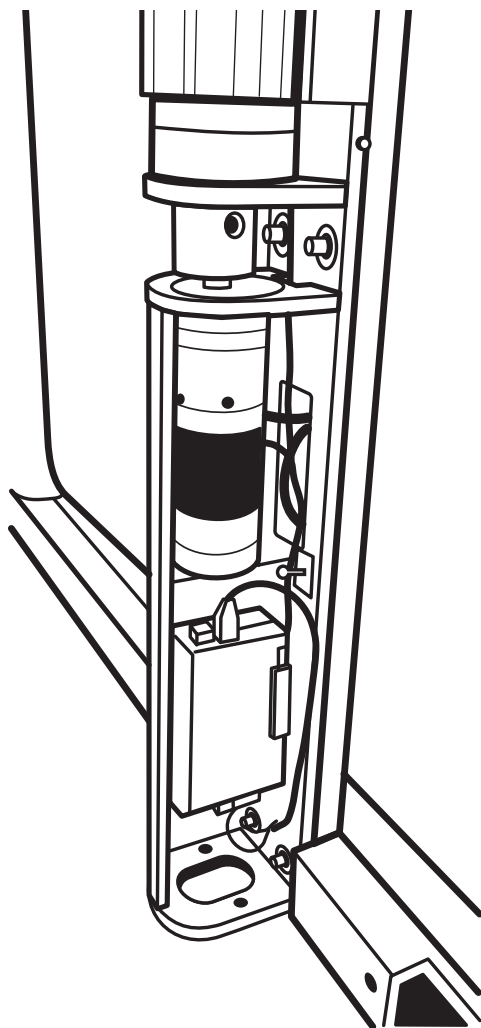

## 8.2. Manutenção do mecanismo

Devido as vibrações do uso, deve ser inspecionado os itens abaixo:

Descrição	Frequência	Pontos a serem verificados
Conjunto morredutor	6 meses	Barulhos / lubrificação
Conjunto do gate	6 meses	Rolamento / esforço / barulhos
Graxa	6 meses	Ressecamento

Toda manutenção deve ser verificado todas as fixações.

A frequência de manutenção deve ser aumentada em ambientes agressivos (litoral, alto fluxo, ambientes que contenham gases agressivos ao metal).

**Obs.:** a graxa pode ser substituída por alguma similar que seja a base de lítio e bissulfeto de molibdênio.

## 9. Limpeza

- » Não usar cloro ou água sanitária na limpeza, sob o risco de gerar corrosão no gabinete do equipamento;
- » Evitar usar materiais abrasivos, como escovas, esponjas duras ou esponjas de aço na limpeza. Dê preferência para flanelas macias;
- » Recomenda-se a limpeza externa do equipamento a cada 15 dias usando limpa inox e posteriormente aplicado desingripante;
- » Em ambientes litorâneos onde há névoa salina, recomenda-se que o equipamento seja limpo no máximo a cada 7 dias e posteriormente protegido com desingripante para preservar o equipamento.

# Termo de garantia

---

Fica expresso que esta garantia contratual é conferida mediante as seguintes condições:

---

Nome do cliente:

Assinatura do cliente:

Nº da nota fiscal:

Data da compra:

Modelo:

Nº de série:

Revendedor:

---

1. Todas as partes, peças e componentes do produto são garantidos contra eventuais vícios de fabricação, que porventura venham a apresentar, pelo prazo de 1 (um) ano – sendo este de 90 (noventa) dias de garantia legal e 9 (nove) meses de garantia contratual –, contado a partir da data da compra do produto pelo Senhor Consumidor, conforme consta na nota fiscal de compra do produto, que é parte integrante deste Termo em todo o território nacional. Esta garantia contratual compreende a troca gratuita de partes, peças e componentes que apresentarem vício de fabricação, incluindo as despesas com a mão de obra utilizada nesse reparo. Caso não seja constatado vício de fabricação, e sim vício(s) proveniente(s) de uso inadequado, o Senhor Consumidor arcará com essas despesas.
2. A instalação do produto deve ser feita de acordo com o Manual do Produto e/ou Guia de Instalação. Caso seu produto necessite a instalação e configuração por um técnico capacitado, procure um profissional idôneo e especializado, sendo que os custos desses serviços não estão incluídos no valor do produto.
3. Constatado o vício, o Senhor Consumidor deverá imediatamente comunicar-se com o Serviço Autorizado mais próximo que conste na relação oferecida pelo fabricante – somente estes estão autorizados a examinar e sanar o defeito durante o prazo de garantia aqui previsto. Se isso não for respeitado, esta garantia perderá sua validade, pois estará caracterizada a violação do produto.
4. Na eventualidade de o Senhor Consumidor solicitar atendimento domiciliar, deverá encaminhar-se ao Serviço Autorizado mais próximo para consulta da taxa de visita técnica. Caso seja constatada a necessidade da retirada do produto, as despesas decorrentes, como as de transporte e segurança de ida e volta do produto, ficam sob a responsabilidade do Senhor Consumidor.
5. A garantia perderá totalmente sua validade na ocorrência de quaisquer das hipóteses a seguir: a) se o vício não for de fabricação, mas sim causado pelo Senhor Consumidor ou por terceiros estranhos ao fabricante; b) se os danos ao produto forem oriundos de acidentes, sinistros, agentes da natureza (raios, inundações, desabamentos, etc.), umidade, tensão na rede elétrica (sobretensão provocada por acidentes ou flutuações excessivas na rede), instalação/uso em desacordo com o manual do usuário ou decorrentes do desgaste natural das partes, peças e componentes; c) se o produto tiver sofrido influência de natureza química, eletromagnética, elétrica ou animal (insetos, etc.); d) se o número de série do produto tiver sido adulterado ou rasurado; e) se o aparelho tiver sido violado.
6. Esta garantia não cobre perda de dados, portanto, recomenda-se, se for o caso do produto, que o Consumidor faça uma cópia de segurança regularmente dos dados que constam no produto.
7. A Intelbras não se responsabiliza pela instalação deste produto, e também por eventuais tentativas de fraudes e/ou sabotagens em seus produtos. Mantenha as atualizações do software e aplicativos utilizados em dia, se for o caso, assim como as proteções de rede necessárias para proteção contra invasões (hackers). O equipamento é garantido contra vícios dentro das suas condições normais de uso, sendo importante que se tenha ciência de que, por ser um equipamento eletrônico, não está livre de fraudes e burlas que possam interferir no seu correto funcionamento.
8. Após sua vida útil, o produto deve ser entregue a uma assistência técnica autorizada da Intelbras ou realizar diretamente a destinação final ambientalmente adequada evitando impactos ambientais e a saúde. Caso prefira, a pilha/bateria assim como demais eletrônicos da marca Intelbras sem uso, pode ser descartado em qualquer ponto de coleta da Green Eletron (gestora de resíduos eletroeletrônicos a qual somos associados). Em caso de dúvida sobre o processo de logística reversa, entre em contato conosco pelos telefones (48) 2106-0006 ou 0800 704 2767 (de segunda a sexta-feira das 08 às 20h e aos sábados das 08 às 18h) ou através do e-mail suporte@intelbras.com.br.

Sendo estas as condições deste Termo de Garantia complementar, a Intelbras S/A se reserva o direito de alterar as características gerais, técnicas e estéticas de seus produtos sem aviso prévio.

Todas as imagens deste manual são ilustrativas.

# intelbras

---



*fale com a gente*

**Suporte a clientes:** ☎ (48) 2106 0006

**Fórum:** [forum.intelbras.com.br](http://forum.intelbras.com.br)

**Suporte via chat:** [chat.intelbras.com.br](http://chat.intelbras.com.br)

**Suporte via e-mail:** [suporte@intelbras.com.br](mailto:suporte@intelbras.com.br)

**SAC:** 0800 7042767

**Onde comprar? Quem instala?:** 0800 7245115

Importado no Brasil por: Intelbras S/A – Indústria de Telecomunicação Eletrônica Brasileira  
Rodovia SC 281, km 4,5 – Sertão do Maruim – São José/SC – 88122-001  
CNPJ 82.901.000/0014-41 – [www.intelbras.com.br](http://www.intelbras.com.br)

02.23  
Origem: China