



Guia de instalação

XFCD 808 I

intelbras

XFCD 808 I

Caixa de distribuição óptica interna

Parabéns, você acaba de adquirir um produto com a qualidade e segurança Intelbras.



Incorpora produto homologado pela Anatel sob número 03342-17-00160 e 02722-17-00160. Para mais informações, consulte o site da Anatel: <https://www.gov.br/anatel/pt-br>.

Cuidados e segurança

- » **Leia o guia de instalação:** todas as instruções de segurança e manuseio devem ser lidas antes de se iniciarem as operações com o produto e devem ser mantidas para referências futuras.
- » **Segurança no transporte e manuseio:** grandes pressões ou vibrações violentas não são permitidas durante o transporte, armazenagem ou utilização.
- » **Assistência técnica:** não tente consertar este produto. Deixe que toda assistência seja feita por nossa rede autorizada.
- » **Atenda às advertências:** siga todas as instruções indicadas no guia.
- » **LGPD - Lei Geral de Proteção de Dados Pessoais:** a Intelbras não acessa, transfere, capta, nem realiza qualquer outro tipo de tratamento de dados pessoais a partir deste produto.

Índice

1. Produto	5
1.1. Dimensões	5
1.2. Itens da caixa de distribuição	6
1.3. Acessórios	7
2. Instalação	8
2.1. Preparação do cabo	8
2.2. Acomodação do cabo principal	9
2.3. Instalação com Fusão	10
2.4. Instalação com adaptador óptico	11
2.5. Instalação simples por cabo Drop	12
2.6. Conexão de saída do cabo Drop na caixa de distribuição	12
Termo de garantia	13

1. Produto

A caixa de distribuição óptica interna (XFCD 808 I), é utilizada como ponto de distribuição do cabo ASU para conectar com o cabo drop na rede de sistemas de comunicação FTTx. Nela, pode-se realizar emendas, divisão e distribuição das fibras, fornecendo proteção e acomodação adequada para construção de redes FTTx.

1.1. Dimensões

A	148 mm
B	50 mm
C	94 mm
D	111 mm
E	72 mm
F	54 mm
G	52 mm

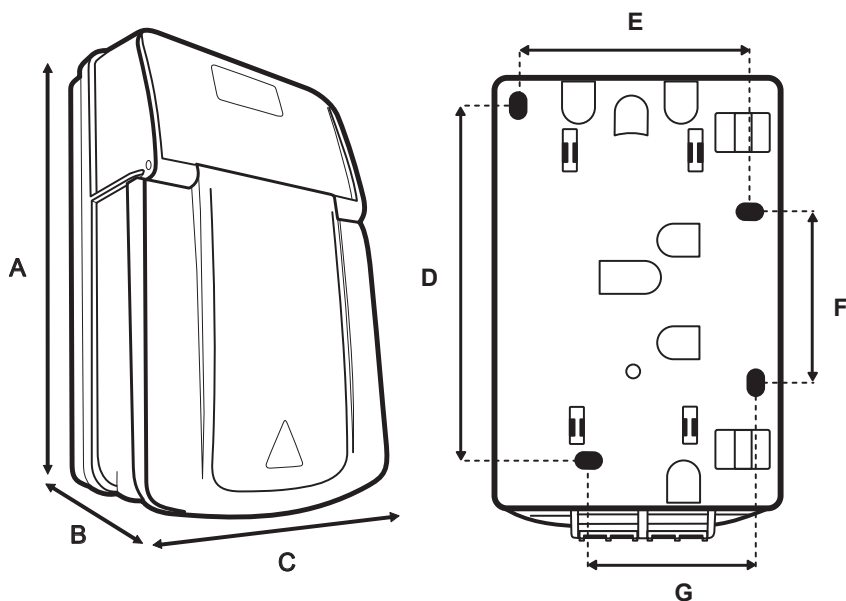

1.2. Itens da caixa de distribuição

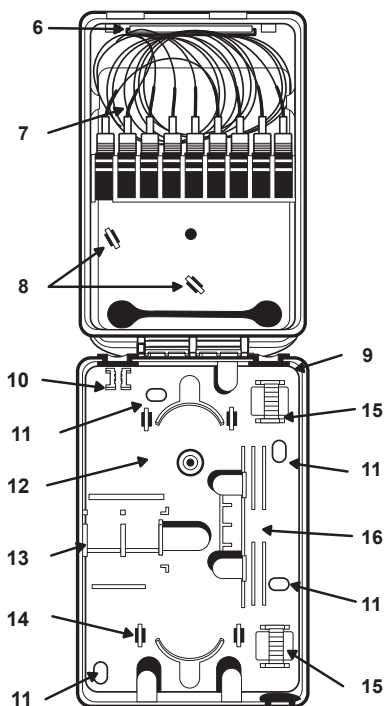
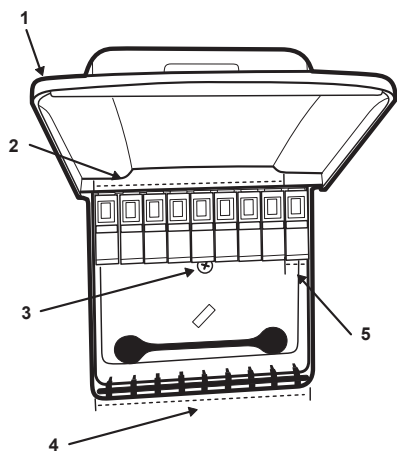

1	Tampa
2	Portas de saída do splitter com adaptadores inclináveis
3	Parafuso de fixação da bandeja superior na inferior
4	Fixação para o cabo drop com borracha de proteção
5	Porta de entrada do splitter
6	Suporte para splitter PLC
7	Splitter 1x8 SC/APC
8	Presilhas de fixação do cabo de entrada do splitter
9	Borracha de vedação
10	Suporte de cabo drop
11	Abertura para fixação em parede
12	Área para acomodação da fibra em 8
13	Espaço para adaptador óptico sem flange
14	Presilha para fixação de fibras
15	Presilha para fixação dos cabos de entrada e saída
16	Espaço para acomodação de tubetes

1.3. Acessórios

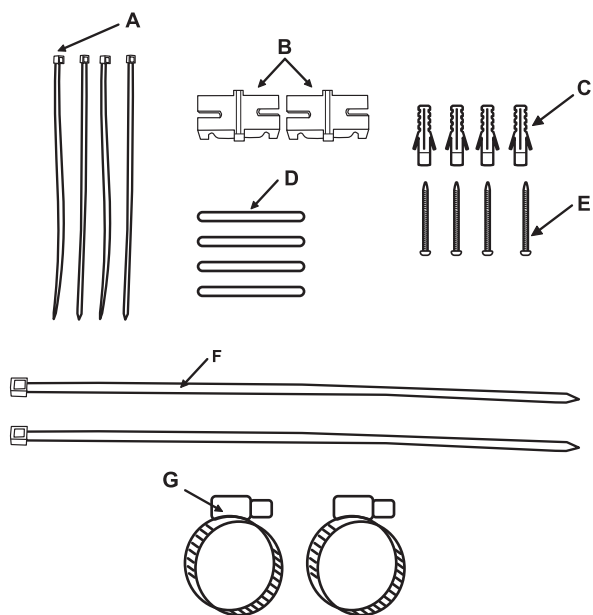

A	4× Abraçadeira de plástico fina
B	2× Adaptador sem flange
C	4× Bucha
D	4× Tubete para fusão
E	4× Parafuso de fixação
F	2× Abraçadeira de plástico grossa
G	2× Abraçadeira metálica

2. Instalação

2.1. Preparação do cabo

Preparação do cabo de terminação

1. Decape 65 cm de cabo óptico, deixando visível apenas o tubo loose e o elemento de tração, conforme a figura abaixo:

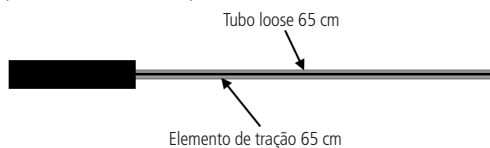

2. Corte o elemento de tração, mantendo apenas 1 cm.
3. Decape 64 cm de tubo loose, deixando somente a fibra óptica à mostra.
4. Por fim, o cabo deverá replicar as medidas identificadas na figura abaixo:

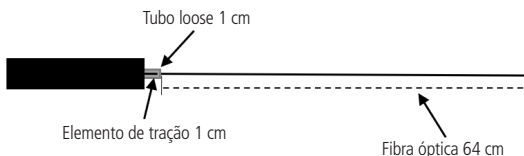

Preparação do cabo com sangria

1. Decape 1,3 m de cabo óptico, deixando visível apenas o tubo loose, conforme a figura abaixo:

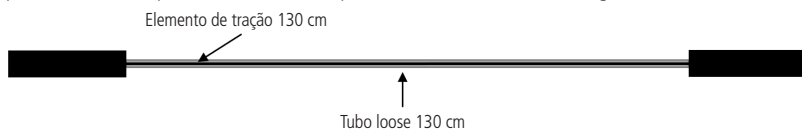

2. Corte o elemento de tração, mantendo apenas 1 cm.
3. Decape 128 cm de tubo loose, deixando somente a fibra óptica à mostra.

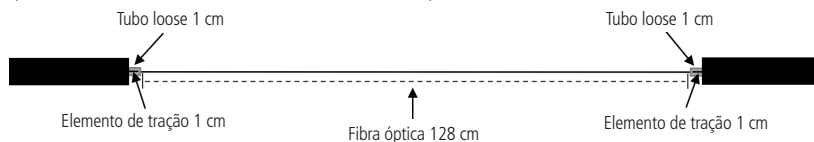

2.2. Acomodação do cabo principal

1. Corte ao meio a borracha de vedação (item 9) da entrada de cabos e insira o cabo óptico.
2. Decape o tubo loose e retire o elemento de tração, conforme as indicações informadas anteriormente.
3. Utilizando uma abraçadeira metálica (acessório G), ou uma abraçadeira de plástico grossa (acessório F), fixe o cabo no espaço adequado (item 15).
4. Caso seja necessário realizar sangria, replique os passos anteriores no lado oposto da caixa (inferior ou superior).
5. Acomode a fibra óptica em formato de 8.
6. Se necessário, utilize uma abraçadeira plástica fina (acessório A) para prender as fibras ópticas na presilha (item 14).
7. Por fim a acomodação deverá se assemelhar a figura abaixo:

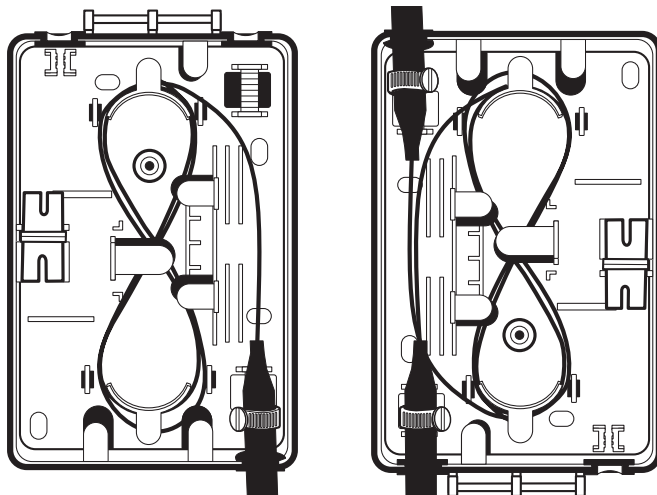

2.3. Instalação com Fusão

Fusão com a entrada do splitter

8. Retire o conector de entrada do Splitter 1x8 SC/APC do adaptador óptico.
9. Fixe o cabo na presilha de fixação do cabo de entrada do Splitter (item 8) utilizando uma abraçadeira plástica fina (acessório A).
10. Decape a fibra óptica que será utilizada, corte o conector de entrada do splitter e realize a fusão da fibra óptica com a entrada do splitter.
11. Acomode o tubete no espaço de acomodação de tubetes (item 16).
12. Por fim a instalação deverá se assemelhar a figura abaixo:

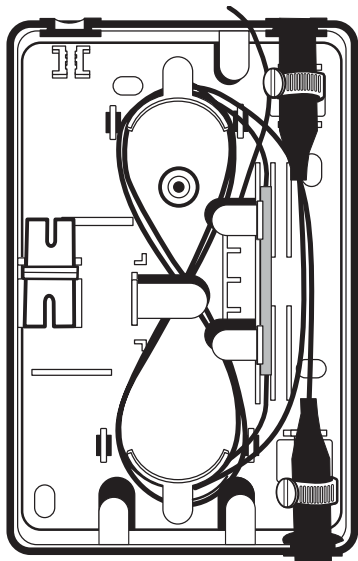
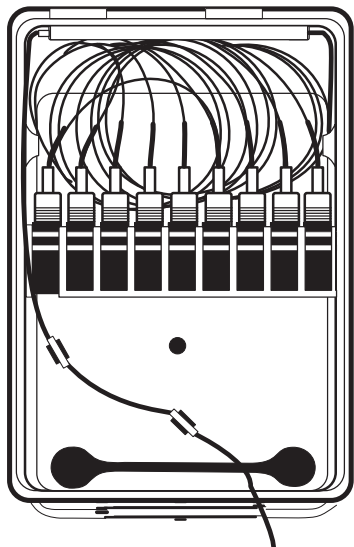

Fusão com a extensão óptica (item não incluído no produto)

8. Decape a fibra óptica que será utilizada, realize a fusão da fibra óptica com a extensão óptica (item não incluído no produto) e acomode na área para acomodação da fibra em 8 (item 12).
9. Acomode o tubete no espaço de acomodação de tubetes (item 16).
10. Conecte a extensão óptica na porta entrada do Splitter 1×8 SC/APC (item 5).
11. Por fim a instalação deverá se assemelhar a figura abaixo:

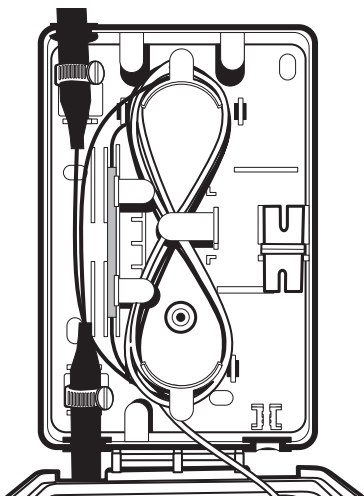

2.4. Instalação com adaptador óptico

8. Decape a fibra óptica que será utilizada, realize a fusão da fibra óptica com a extensão óptica (item não incluído no produto) e acomode na área para acomodação da fibra em 8 (item 12).
9. Acomode o tubete no espaço de acomodação de tubetes (item 16).
10. Conecte a extensão óptica no adaptador óptico e acomode no espaço adequado da bandeja (item 13).
11. Por fim a instalação deverá se assemelhar a figura abaixo:

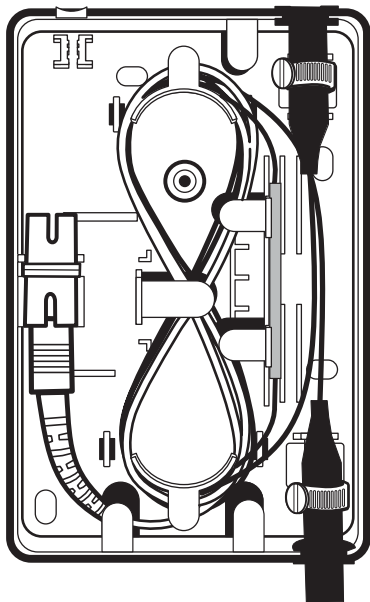

2.5. Instalação simples por cabo Drop

1. Conecte o conector de campo na porta entrada do splitter 1x8 SC/APC (item 5).
2. Por fim a instalação deverá se assemelhar a figura abaixo:

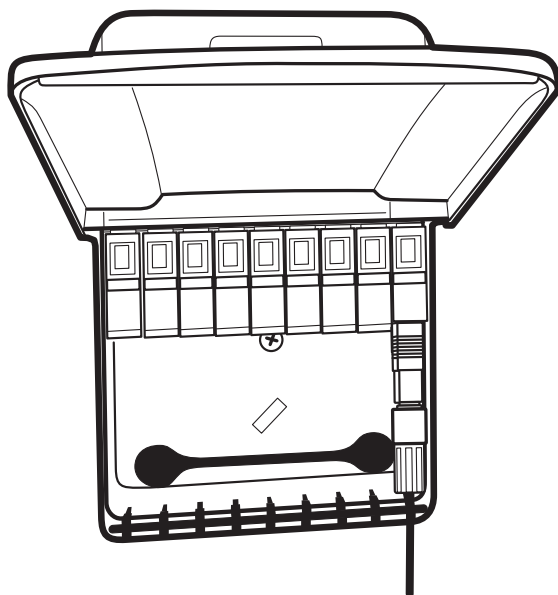

2.6. Conexão de saída do cabo Drop na caixa de distribuição

1. Realize a montagem do conector de campo, conecte-o em um adaptador e acomode o cabo drop na saída correta, conforme a figura abaixo:

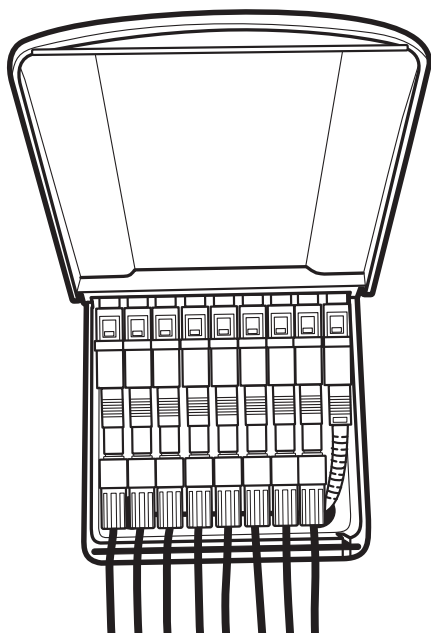

Termo de garantia

Fica expresso que esta garantia contratual é conferida mediante as seguintes condições:

Nome do cliente:

Assinatura do cliente:

Nº da nota fiscal:

Data da compra:

Modelo:

Nº de série:

Revendedor:

1. Todas as partes, peças e componentes do produto são garantidos contra eventuais vícios de fabricação, que porventura venham a apresentar, pelo prazo de 1 (um) ano – sendo este de 90 (noventa) dias de garantia legal e 9 (nove) meses de garantia contratual –, contado a partir da data da compra do produto pelo Senhor Consumidor, conforme consta na nota fiscal de compra do produto, que é parte integrante deste Termo em todo o território nacional. Esta garantia contratual compreende a troca gratuita de partes, peças e componentes que apresentarem vício de fabricação, incluindo as despesas com a mão de obra utilizada nesse reparo. Caso não seja constatado vício de fabricação, e sim vício(s) proveniente(s) de uso inadequado, o Senhor Consumidor arcará com essas despesas.
2. A instalação do produto deve ser feita de acordo com o Manual do Produto e/ou Guia de Instalação. Caso seu produto necessite a instalação e configuração por um técnico capacitado, procure um profissional idôneo e especializado, sendo que os custos desses serviços não estão incluídos no valor do produto.
3. Constatado o vício, o Senhor Consumidor deverá imediatamente comunicar-se com o Serviço Autorizado mais próximo que conste na relação oferecida pelo fabricante – somente estes estão autorizados a examinar e sanar o defeito durante o prazo de garantia aqui previsto. Se isso não for respeitado, esta garantia perderá sua validade, pois estará caracterizada a violação do produto.
4. Na eventualidade de o Senhor Consumidor solicitar atendimento domiciliar, deverá encaminhar-se ao Serviço Autorizado mais próximo para consulta da taxa de visita técnica. Caso seja constatada a necessidade da retirada do produto, as despesas decorrentes, como as de transporte e segurança de ida e volta do produto, ficam sob a responsabilidade do Senhor Consumidor.
5. A garantia perderá totalmente sua validade na ocorrência de quaisquer das hipóteses a seguir: a) se o vício não for de fabricação, mas sim causado pelo Senhor Consumidor ou por terceiros estranhos ao fabricante; b) se os danos ao produto forem oriundos de acidentes, sinistros, agentes da natureza (raios, inundações, desabamentos, etc.), umidade, tensão na rede elétrica (sobretensão provocada por acidentes ou flutuações excessivas na rede), instalação/uso em desacordo com o manual do usuário ou decorrentes do desgaste natural das partes, peças e componentes; c) se o produto tiver sofrido influência de natureza química, eletromagnética, elétrica ou animal (insetos, etc.); d) se o número de série do produto tiver sido adulterado ou rasurado; e) se o aparelho tiver sido violado.
6. Esta garantia não cobre perda de dados, portanto, recomenda-se, se for o caso do produto, que o Consumidor faça uma cópia de segurança regularmente dos dados que constam no produto.
7. A Intelbras não se responsabiliza pela instalação deste produto, e também por eventuais tentativas de fraudes e/ou sabotagens em seus produtos. Mantenha as atualizações do software e aplicativos utilizados em dia, se for o caso, assim como as proteções de rede necessárias para proteção contra invasões (hackers). O equipamento é garantido contra vícios dentro das suas condições normais de uso, sendo importante que se tenha ciência de que, por ser um equipamento eletrônico, não está livre de fraudes e burlas que possam interferir no seu correto funcionamento.
8. Após sua vida útil, o produto deve ser entregue a uma assistência técnica autorizada da Intelbras ou realizar diretamente a destinação final ambientalmente adequada evitando impactos ambientais e a saúde. Caso prefira, a pilha/bateria assim como demais eletrônicos da marca Intelbras sem uso, pode ser descartado em qualquer ponto de coleta da Green Eletron (gestora de resíduos eletroeletrônicos a qual somos associados). Em caso de dúvida sobre o processo de logística reversa, entre em contato conosco pelos telefones (48) 2106-0006 ou 0800 704 2767 (de segunda a sexta-feira das 08 às 20h e aos sábados das 08 às 18h) ou através do e-mail suporte@intelbras.com.br.

Sendo estas as condições deste Termo de Garantia complementar, a Intelbras S/A se reserva o direito de alterar as características gerais, técnicas e estéticas de seus produtos sem aviso prévio.

Todas as imagens deste manual são ilustrativas.

intelbras



fale com a gente

Suporte a clientes: ☎ (48) 2106 0006

Fórum: forum.intelbras.com.br

Suporte via chat: chat.intelbras.com.br

Suporte via e-mail: suporte@intelbras.com.br

SAC: 0800 7042767

Onde comprar? Quem instala?: 0800 7245115

Importado no Brasil por: Intelbras S/A – Indústria de Telecomunicação Eletrônica Brasileira
Rodovia SC 281, km 4,5 – Sertão do Maruim – São José/SC – 88122-001
CNPJ 82.901.000/0014-41 – www.intelbras.com.br

02.23
Origem: China