

## Manual do usuário

### KT 755

#### Conjunto de fitas adesivas de alta aderência

Parabéns, você acaba de adquirir um produto com a qualidade e segurança Intelbras.

O KT 755 é um conjunto de fitas adesivas de alta aderência desenvolvidas para aplicação com fechaduras eletroimã 150 kg em portas de vidro. Cada fita é constituída de um adesivo de alto desempenho e apresenta extraordinária força de fixação em aplicações de longa duração, além de ser de fácil instalação ainda acompanha etiquetas para acabamento conferindo ao conjunto instalado estética e maior compatibilidade com diversos ambientes.

Para download desse guia em espanhol, acesse o QR code abaixo e selecione a aba *Archivos* para download.

Para descargar esta guía en español, acceda al código QR a continuación y seleccione la pestaña *Archivos* para descargar.



## 1. Cuidados e segurança

- » Só remova o liner do adesivo no momento da instalação na porta.
- » Evite o contato manual ou de ferramentas com o adesivo exposto para evitar redução no desempenho do sistema adesivo devido a impurezas.
- » Após sua vida útil, o produto deve ser entregue a uma assistência técnica autorizada da Intelbras ou realizar diretamente a destinação final ambientalmente adequada evitando impactos ambientais e a saúde. Caso prefira, a pilha/bateria assim como demais eletrônicos da marca Intelbras sem uso, pode ser descartado em qualquer ponto de coleta da Green Eletron (gestora de resíduos eletroeletrônicos a qual somos associados). Em caso de dúvida sobre o processo de logística reversa, entre em contato conosco pelos telefones (48) 2106-0006 ou 0800 704 2767 (de segunda a sexta-feira das 08 às 20h e aos sábados das 08 às 18h) ou através do e-mail suporte@intelbras.com.br.
- » LGPD – Tratamento de dados pela Intelbras: a Intelbras não acessa, transfere, capta nem realiza qualquer tipo de tratamento de dados pessoais a partir deste produto.

## 2. Especificações técnicas

Dimensões (L x A x P) 57 x 149 x 1 mm

## 3. Produto

### 3.1. Conteúdo da embalagem

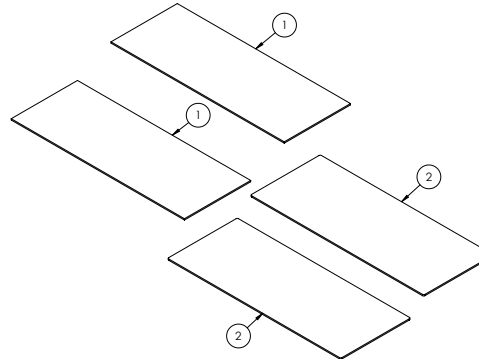

Item	Peça	Quantidade
1	Adesivo para fechadura	2
2	Adesivo acabamento	2

## 4. Instalação

Exemplo de instalação em portas de vidro com batente em vidro e abertura para fora do ambiente.

1. Prepare as superfícies do vidro que receberão os adesivos da fechadura e de acabamento com álcool isopropílico de modo que impurezas sejam removidas das superfícies (para mais detalhes veja a seção Preparação e cuidados na instalação no adesivo):

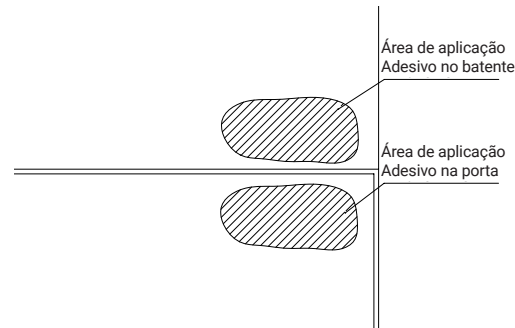

**Obs.:** execute o processo de limpeza nas faces internas e externas do vidro, onde serão instalados os adesivos da fechadura e de acabamento.

2. Remova o liner de uma das superfícies do adesivo dupla face (adesivo da fechadura) e o liner do adesivo de acabamento. Posicione-os nas faces da porta de vidro nas regiões que passaram pelo processo de limpeza da etapa anterior e execute o processo de colagem.

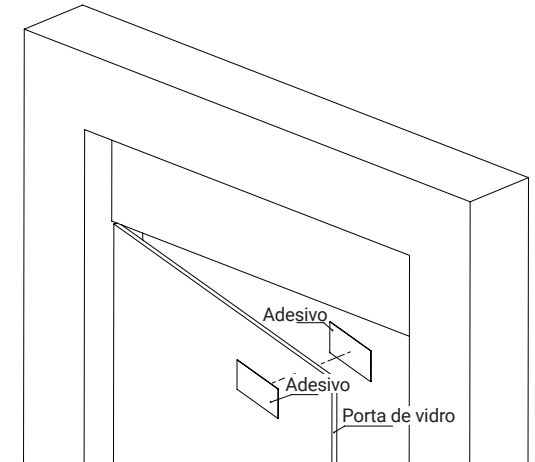

**Obs.:** após a fixação dos adesivos na porta aguarde ao menos 20 minutos antes de posicionar o suporte sobre o adesivo.

3. Repita o processo da etapa anterior para efetuar a fixação dos adesivos no batente.

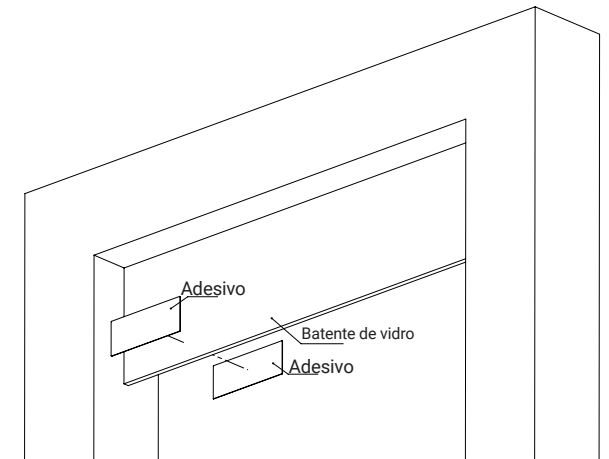

**Obs.:** após a fixação dos adesivos na porta aguarde ao menos 20 minutos antes de posicionar a fechadura sobre o adesivo.

4. Retire o liner que protege a outra face do adesivo dupla face (adesivo fechadura) que está na porta e posicione o suporte do blanque conforme ilustração abaixo. Mantenha o suporte pressionado contra o adesivo por ao menos 20 minutos para garantir aderência do adesivo no suporte.

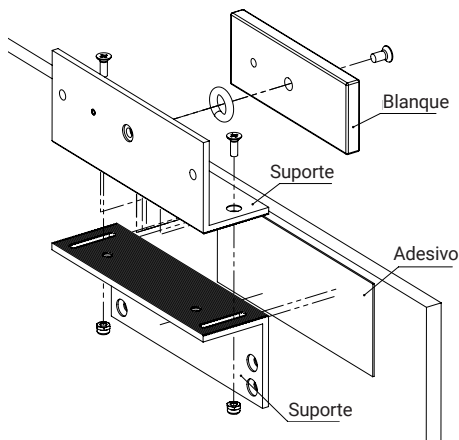

**Obs.:** para pressionar o suporte contra o adesivo sugerimos a aplicação de grampos de aperto (sargentos).

5. Remova o liner que protege a outra face do adesivo dupla face (adesivo fechadura) que está no batente e posicione a fechadura conforme ilustração abaixo. Mantenha a fechadura pressionada contra o adesivo por ao menos 20 minutos para garantir aderência do adesivo na fechadura.

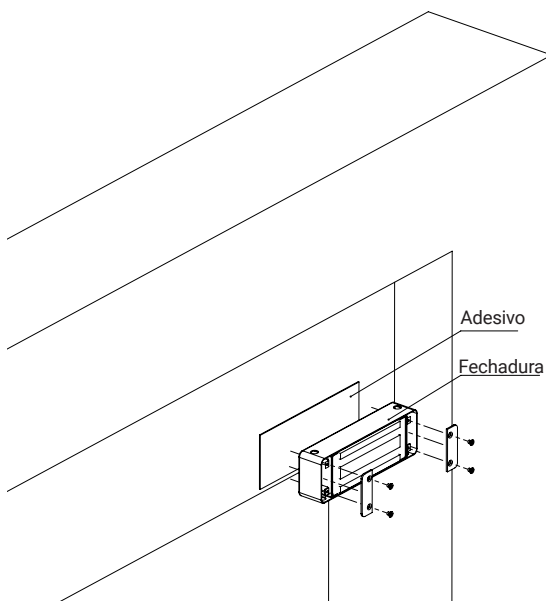

**Obs.:** para pressionar a fechadura contra o adesivo sugerimos a aplicação de grampos de aperto (sargentos).

**Importante:** recomendamos após a instalação da fechadura e suportes nos adesivos, evitar a aplicação de carga no conjunto (tração a fechadura) por no mínimo 24h devido ao processo de cura do adesivo.

#### 4.1. Preparação e cuidados na instalação no adesivo

- » **Limpeza:** para se obter o máximo de adesão, as superfícies a serem coladas devem estar limpas, secas e bem coesas livres de óleo, graxa, poeira ou qualquer outro tipo de contaminante. O solvente mais recomendado para limpeza é o álcool isopropílico.
- » **Pressão:** a resistência da colagem depende da quantidade de contato desenvolvido entre adesivo e superfície. Um firme pressionamento durante a aplicação resulta em um melhor contato do adesivo aumentando a resistência da colagem. Roletes, alicates de pressão e grampos de pressão podem ser utilizados para esta atividade.
- » **Tempo:** após aplicação, a resistência da colagem irá crescer conforme o adesivo flui na superfície (fenômeno conhecido como molhabilidade). Em temperatura ambiente aproximadamente 50% da resistência final é atingida após 20 minutos, 90% após 24 horas e 100% após 72 horas. A molhabilidade é mais rápida a temperaturas mais altas e mais lenta a temperaturas mais baixas.

## 5. Dúvidas frequentes

- » **O adesivo não fixou na porta ou batente de vidro, observe as quatro situações a seguir:**
  - » A região de aplicação do adesivo na porta não foi limpa conforme orientações do manual.
  - » O liner do adesivo não foi retirado por completo.
  - » O adesivo entrou em contato com impurezas antes de ser fixado no vidro.
  - » O suporte ou fechadura foi instalado no adesivo antes de 20 min mínimos para cura inicial do adesivo.
- » **A fechadura ou suporte não fixou no adesivo, observe as quatro situações a seguir:**
  - » O liner do adesivo não foi retirado por completo.
  - » O adesivo entrou em contato com impurezas antes de ser fixado no suporte ou fechadura.
  - » Não foi exercida pressão adequada na fechadura ou suporte contra o adesivo durante 20 min para cura inicial do adesivo.
  - » A fechadura foi tracionada (conjunto sofreu esforço) antes das 24h mínimas para cura adequada do adesivo.

## Termo de garantia

Fica expresso que esta garantia contratual é conferida mediante as seguintes condições:

Nome do cliente:  
Assinatura do cliente:  
Nº da nota fiscal:  
Data da compra:  
Modelo:  
Revendedor:

Nº de série:

1. Todas as partes, peças e componentes do produto são garantidos contra eventuais vícios de fabricação, que porventura venham a apresentar, pelo prazo de 1 (um) ano sendo 3 (três) meses de garantia legal e 9 (nove) meses de garantia contratual -, contado a partir da data da compra do produto pelo Senhor Consumidor, conforme consta na nota fiscal de compra do produto, que é parte integrante deste Termo em todo o território nacional. Esta garantia contratual compreende a troca gratuita de partes, peças e componentes que apresentarem vício de fabricação, incluindo as despesas com a mão de obra utilizada nesse reparo. Caso não seja constatado vício de fabricação, e sim vício(s) proveniente(s) de uso inadequado, o Senhor Consumidor arcará com essas despesas.
2. A instalação do produto deve ser feita de acordo com o Manual do Produto e/ou Guia de Instalação. Caso seu produto necessite a instalação e configuração por um técnico capacitado, procure um profissional idôneo e especializado, sendo que os custos desses serviços não estão inclusos no valor do produto.
3. Constatado o vício, o Senhor Consumidor deverá imediatamente comunicar-se com o Serviço Autorizado mais próximo que conste na relação oferecida pelo fabricante - somente estes estão autorizados a examinar e sanar o defeito durante o prazo de garantia aqui previsto. Se isso não for respeitado, esta garantia perderá sua validade, pois estará caracterizada a violação do produto.
4. Na eventualidade de o Senhor Consumidor solicitar atendimento domiciliar, deverá encaminhar-se ao Serviço Autorizado mais próximo para consulta da taxa de visita técnica. Caso seja constatada a necessidade da retirada do produto, as despesas decorrentes, como as de transporte e segurança de ida e volta do produto, ficam sob a responsabilidade do Senhor Consumidor.
5. A garantia perderá totalmente sua validade na ocorrência de quaisquer das hipóteses a seguir: a) se o vício não for de fabricação, mas sim causado pelo Senhor Consumidor ou por terceiros estranhos ao fabricante; b) se os danos ao produto forem oriundos de acidentes, sinistros, agentes da natureza (raios, inundações, desabamentos, etc.), umidade, tensão na rede elétrica (sobretensão provocada por acidentes ou flutuações excessivas na rede), instalação/uso em desacordo com o manual do usuário ou decorrentes do desgaste natural das partes, peças e componentes; c) se o produto tiver sofrido influência de natureza química, eletromagnética, elétrica ou animal (insetos, etc.); d) se o número de série do produto tiver sido adulterado ou rasurado; e) se o aparelho tiver sido violado.
6. Esta garantia não cobre perda de dados, portanto, recomenda-se, se for o caso do produto, que o Consumidor faça uma cópia de segurança regularmente dos dados que constam no produto.
7. A Intelbras não se responsabiliza pela instalação deste produto, e também por eventuais tentativas de fraudes e/ou sabotagens em seus produtos. Mantenha as atualizações do software e aplicativos utilizados em dia, se for o caso, assim como as proteções de rede necessárias para proteção contra invasões (hackers). O equipamento é garantido contra vícios dentro das suas condições normais de uso, sendo importante que se tenha ciência de que, por ser um equipamento eletrônico, não está livre de fraudes e burlas que possam interferir no seu correto funcionamento.

Sendo estas as condições deste Termo de Garantia complementar, a Intelbras S/A se reserva o direito de alterar as características gerais, técnicas e estéticas de seus produtos sem aviso prévio.

Todas as imagens deste manual são ilustrativas.

# intelbras



fale com a gente

**Suporte a clientes:** ☎ (48) 2106 0006

**Fórum:** [forum.intelbras.com.br](http://forum.intelbras.com.br)

**Suporte via chat:** [chat.intelbras.com.br](http://chat.intelbras.com.br)

**Suporte via e-mail:** [suporte@intelbras.com.br](mailto:suporte@intelbras.com.br)

**SAC:** 0800 7042767

**Onde comprar? Quem instala?:** 0800 7245115

Produzido por: Intelbras S/A - Indústria de Telecomunicação Eletrônica Brasileira  
Rodovia SC 281, km 4,5 - Sertão do Maruim - São José/SC - 88122-001  
CNPJ 82.901.000/0014-41 - [www.intelbras.com.br](http://www.intelbras.com.br)