

Guía de instalación

BT 3000 IN

Accionador de salida de sobreponer de acero inoxidable

Felicitaciones, usted acaba de adquirir un producto con la calidad y seguridad Intelbras.

El accionador de salida de acero inoxidable de sobreponer BT 3000 IN botón es un producto complementario para sistemas de control de acceso, interfonos y sistemas de apertura temporizada, que ayuda a liberar puertas donde la identificación del usuario en la salida no necesita ser registrada por el sistema. El botón está acabado en acero inoxidable de gran calidad y durabilidad.

1. Cuidados y seguridad

El accionador de salida BT 3000 IN debe instalarse cerca de la puerta o portón, en el lado interior del ambiente a controlar, con una cubierta adecuada y protegido de la lluvia.

2. Especificaciones técnicas

Modelo	Sobreponer con caja
Aplicación	Puertas con controladores de acceso, interfonos y sistemas temporizados para el control de cerraduras
Tipo de contacto	Normalmente Abierto (NA)
Tensión máxima	36 Vdc
Corriente máxima	3 A
Dimensiones (An x Al x P)	32 x 81 x 25 mm
Temperatura de operación	-5 ~ 55 °C
Humedad de operación	0-95%
Vida útil mínima	500.000 accionamientos

3. Producto

3.1. Ítems incluidos

- » 1 x botón de salida con caja de sobreponer

3.2. Dimensiones

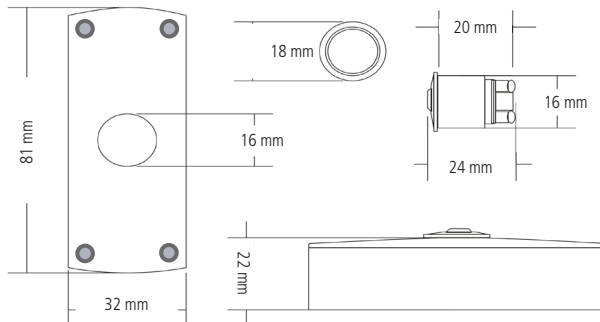

4. Instalación

1. Retire el tornillo lateral para separar la tapa de la base;

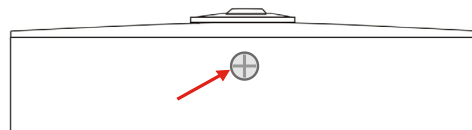

2. Utilice la base como plantilla para marcar los orificios de fijación y cableado. Después de taladrar la superficie, inserte el taco (si es necesario) y atornille la base para fijar;

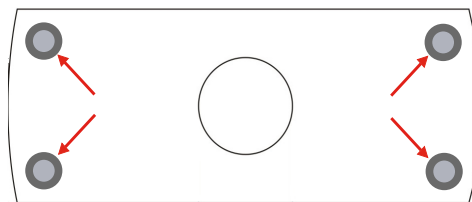

3. Conecte los cables a los bornes siguiendo los esquemas de conexión siguientes y apriete los tornillos;

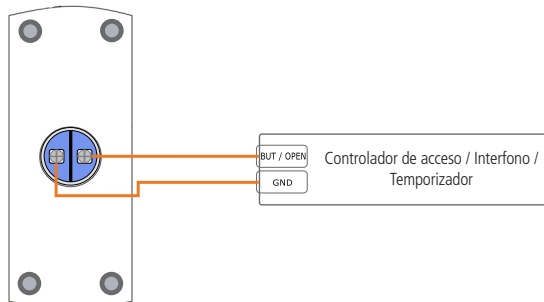

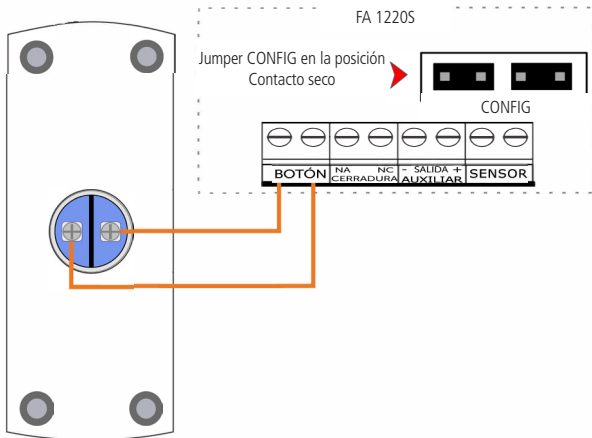

4. Encaje la tapa en la base y vuelva a colocar el tornillo lateral.

5. Uso básico

Con el sistema correctamente instalado y energizado, presione el botón para liberar la cerradura y abrir la puerta.

6. Preguntas frecuentes

El accionador no libera la puerta	Revise las conexiones con el manual del controlador de acceso, interfono o sistema con temporizador al que está conectado el botón.
La puerta no se bloquea o tarda en bloquearse después de abrirse con el accionador.	Revise y, si es necesario, restablezca el tiempo de puerta abierta en el controlador de acceso, interfono o sistema con temporizador al que está conectado el botón.

Término de garantía

Se hace constar expresamente que esta garantía contractual se otorga bajo las siguientes condiciones:

Nombre del cliente:

Firma del cliente:

Nº de Factura:

Fecha de compra:

Modelo:

N.º de serie:

Revendedor:

1. Todas las partes, piezas y componentes del producto están garantizados contra defectos de fabricación, que eventualmente puedan presentar, por un período de 1 (un) año -siendo este de 90 (noventa) días de garantía legal y 9 (nueve) meses de garantía contractual-, contados a partir de la fecha de compra del producto por el Señor Consumidor, según consta en la factura de compra del producto, que forma parte integrante de este Término en todo el territorio nacional. Esta garantía contractual incluye la sustitución gratuita de partes, piezas y componentes que presenten defectos de fabricación. En el caso de no ser detectado ningún defecto de fabricación, sino defecto(s) derivado(s) de un uso inadecuado, el Señor Consumidor correrá con estos gastos.

2. La instalación del producto debe realizarse de acuerdo con el Manual del Producto y/o la Guía de instalación. Si su producto requiere la instalación y configuración por parte de un técnico calificado, busque un profesional idóneo y especializado, siendo que los costos de estos servicios no están incluidos en el valor del producto.
3. Constatado el defecto, el Señor Consumidor deberá comunicarse inmediatamente con el Servicio Autorizado más cercano que figure en la lista proporcionada por el fabricante - solo estos están autorizados a examinar y subsanar el defecto durante el periodo de garantía previsto en el presente documento. Si lo anterior no fuera respetado, esta garantía perderá su validez, ya que será considerado que el producto fue violado.
4. En el caso de que el Señor Consumidor solicite atención domiciliaria, deberá acudir al Servicio Autorizado más cercano para informarse sobre la tarifa de la visita técnica. Si fuera necesario retirar el producto, los gastos resultantes, como el transporte y la seguridad de ida y vuelta del producto, quedarán bajo la responsabilidad del Señor Consumidor.
5. La garantía perderá totalmente su validez en la ocurrencia de cualquiera de las siguientes hipótesis: a) si el defecto no es de fabricación, sino causado por el Señor Consumidor o por terceros ajenos al fabricante; b) si los daños del producto son consecuencia de accidentes, siniestros, actos de la naturaleza (rayos, inundaciones, derrumbes, etc.), humedad, tensión de red (sobretensión causada por accidentes o fluctuaciones excesivas de la red), instalación/uso en desacuerdo con el manual de usuario o resultante del desgaste natural de las piezas, partes y componentes; c) si el producto ha sufrido influencias químicas, electromagnéticas, eléctricas o animales (insectos, etc.); d) si el número de serie del producto ha sido adulterado o borrado; e) si el aparato ha sido violado;
6. Esta garantía no cubre la pérdida de datos, por lo que se recomienda, si es aplicable al producto, que el Consumidor haga regularmente una copia de seguridad de los datos del producto.
7. Intelbras no se hace responsable por la instalación de este producto, ni de cualquier intento de fraude y/o sabotaje sobre sus productos. Mantenga al día las actualizaciones de software y aplicaciones, si es el caso, así como las protecciones de red necesarias para la protección contra intrusiones (hackers). El equipo está garantizado contra vicios dentro de sus condiciones normales de uso, siendo importante ser consciente de que, al ser un equipo electrónico, no está libre de fraudes y estafas que puedan interferir en su correcto funcionamiento.
8. Después de su vida útil, el producto debe ser entregado a una asistencia técnica autorizada por Intelbras o realizar un descarte final ambientalmente adecuado evitando impactos ambientales y a la salud. Si lo prefiere, tanto la pila/batería como otros aparatos electrónicos de la marca Intelbras sin uso, pueden ser descartados en cualquier punto de recogida de Green Eletron (empresa de gestión de residuos electro-electrónicos con la que estamos asociados). Si tiene alguna pregunta sobre el proceso de logística inversa, póngase en contacto con nosotros por teléfono (48) 2106-0006 o 0800 704 2767 (de lunes a viernes de 8 a 20 horas y los sábados de 8 a 18 horas) o por el e-mail suporte@intelbras.com.br.

Siendo estas condiciones del Término de garantía de carácter complementario, Intelbras S/A se reserva el derecho de modificar las características generales, técnicas y estéticas de sus productos sin previo aviso.

Todas las imágenes de este manual son ilustrativas.

intelbras



hable con nosotros

Atención al cliente: ☎ +55 (48) 2106 0006
Soporte vía e-mail: suporte@intelbras.com

Importado en Brasil por:
Intelbras S/A – Indústria de Telecomunicação Eletrônica Brasileira
Rodovia SC 281, km 4,5 – Sertão do Marum – São José/SC – 88122-001
CNPJ 82.901.000/0014-41 – www.intelbras.com.br | www.intelbras.com

01.23
Fabricado en China