

intelbras

Manual del usuario

TOK FÁCIL ID

Antes de usar (o ensamblar) el producto lea cuidadosamente este instructivo y las características eléctricas del producto.

Atención

Para utilizar el servicio de identificación de llamadas en este aparato/equipo, es necesario solicitarlo a su compañía telefónica.

Este aparato/equipo identifica llamadas en líneas con patrón de señalización DTMF y FSK.

Para obtener mayor confort en la visualización de la pantalla, recomendamos utilizar pilas (sección *Pilas en la Base* de este manual).

intelbras

TOK FÁCIL ID

Teléfono alámbrico con identificación de llamadas

¡Felicidades! Usted acaba de adquirir un producto con la calidad y la garantía Intelbras.

El TOK FÁCIL ID es ideal para quien necesita de rapidez y practicidad al usar el teléfono. Las teclas numéricas y las teclas de funciones son grandes, facilitando la visualización para la marcación. Tiene identificador de llamadas, además de recursos intuitivos, como las 3 teclas de memoria directa, con espacio para la inserción de fotos de los números grabados, ajuste del volumen del audio y del timbre, función manos libres con ajuste de volumen, entre otras facilidades.

Índice

1. Especificaciones técnicas	4
2. Características	4
3. Producto	5
3.1. Auricular	5
3.2. Base	6
3.3. Pantalla e iconos	8
4. Instalación	8
4.1. Cable espiral	8
4.2. Línea telefónica	9
4.3. Pilas en la base	9
5. Operaciones básicas	10
5.1. Ajustar fecha y hora	10
5.2. Ajustar volumen del timbre	10
5.3. Ajustar volumen del audio (auricular)	11
6. Configuraciones	11
6.1. Ajustar el contraste de la pantalla	11
6.2. Ajustar el tiempo de Flash	11
6.3. Configurar código de área	11
6.4. Configurar código PABX	12
6.5. Configurar categoría de ID	12
7. Operación	12
7.1. Llamadas	12
8. Memorias de marcación directa (teclas con espacio para foto)	14
8.1. Almacenar números	14
8.2. Insertar fotos	14
8.3. Llamar al número almacenado	14
8.4. Borrar número almacenado	15
9. Memorias de marcación indirecta (0-9)	15
9.1. Almacenar números	15
9.2. Llamar a un número almacenado	15
9.3. Borrar un número almacenado	15
10. Identificación de llamadas	15
10.1. Visualizar lista de llamadas recibidas	15
10.2. Excluir registro de llamadas recibidas	16
10.3. Llamar desde el registro de llamadas recibidas	16
11. Dudas frecuentes	17
Póliza de garantía	18
Término de garantía	19

1. Especificaciones técnicas

Temperatura operacional	0 °C a 50 °C
Pantalla	Luminosa, Tipo TN, 2 líneas de iconos y 1 línea de 7 segmentos con 14 dígitos
Identificación de llamadas	DTMF/FSK (automático)
Modo de marcación	Tono/pulso
Alimentación (línea telefónica)	48 Vcc
Alimentación (iluminación de la pantalla)	3 pilas AA de 1.5 Vcc (opcional - no incluidas)
Función Flash	100, 300, 600 o 1.000 ms (ajustable)
Función Pausa	3.6 segundos
Dimensiones del producto (L x A x A)	190x185x90 mm

2. Características

- » Identificación de llamadas DTMF y FSK
- » Teclas grandes
- » 3 teclas de memoria directa con espacio para fotos personalizadas
- » 10 memorias de marcación indirecta
- » Fecha y hora
- » Registro de 20 llamadas recibidas (contestadas + no contestadas)
- » Registro de 20 llamadas realizadas
- » Remarcación al último número o a cualquier número registrado
- » Pantalla luminosa (opcional - necessário pilhas instaladas)¹
- » Ajuste de contraste de la pantalla (8 niveles)
- » Código PABX
- » LEDs indicativos de timbre, llamada perdida y manos libres en uso
- » Función Manos libres con ajuste de volumen
- » 2 niveles de volumen de audio (auricular) y 2 niveles de volumen de timbre
- » Funciones *Mute* y *Pausa*
- » Función Flash (ajustable: 100, 300, 600 o 1.000 ms)
- » Aviso de mensaje en el correo/buzón de voz por señalización DTMF (depende de compatibilidad con el operador o PABX)
- » Indicación de batería baja
- » Exhibición del tiempo de la llamada durante la misma
- » Marcación por tono/pulso
- » Idioma español

¹ Para activar la función de pantalla luminosa, será necesario instalar las pilas.

3. Producto

3.1. Auricular

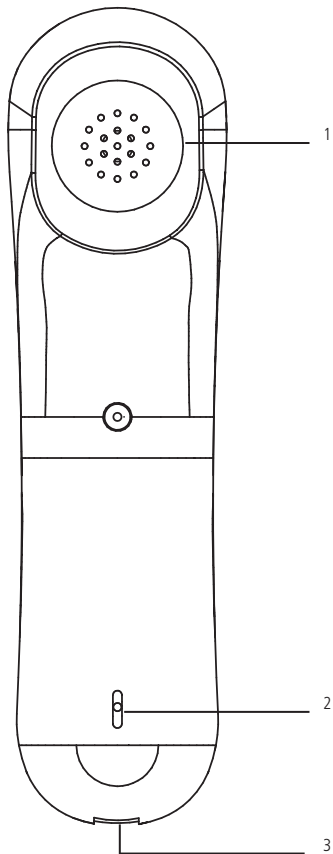

1. Receptor (oír).
2. Transmisor (hablar).
3. Conector del cable espiral.

3.2. Base

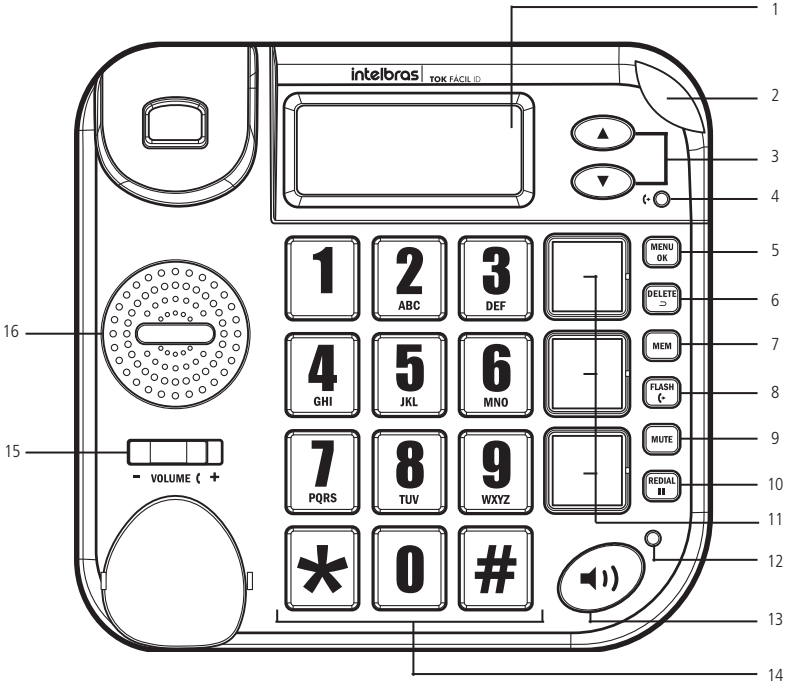

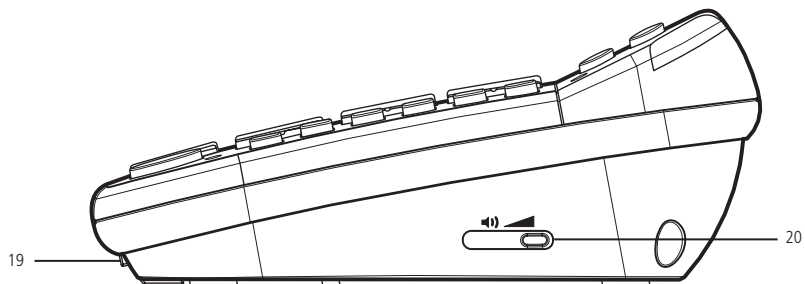
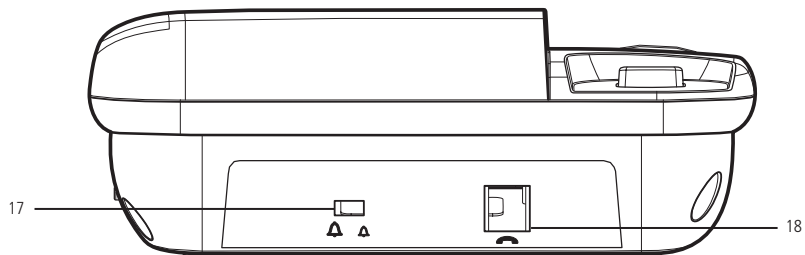





1. Pantalla

2. **LED indicativo de timbre:** enciende al recibir una llamada
3. **Teclas ▲ (hacia arriba) y ▼ (hacia abajo):** se utilizan para acceder a las funciones del aparato
4. **LED indicativo de llamada perdida:** parpadea cuando hay nuevos registros de llamadas no contestadas
5. **Tecla MENU/OK:** en modo reposo (colgado), oprima para acceder al menú de configuración del aparato y, durante la programación, para confirmar la programación
6. **Tecla DELETE ↵:** oprima para excluir registros de las llamadas recibidas, de las llamadas originadas o para salir del menú de configuración
7. **Tecla MEM:** oprima para acceder a los registros de números almacenados en las teclas de memoria indirecta (0-9)
8. **Tecla FLASH ⚡:** en modo reposo, oprima para acceder a los registros de llamadas originadas y, con el auricular descolgado, para acceder a la función *Flash*
9. **Tecla MUTE:** oprima durante una llamada para desactivar el micrófono. En modo reposo, alterna el modo de marcación
10. **Tecla REDIAL 📞:** utilizada para remarcación del último número marcado y, durante la marcación para insertar una pausa
11. **Teclas de memoria directa con espacio para foto:** oprima para llamar al número almacenado
12. **LED indicativo de Manos libres en uso:** se enciende cuando la función *Manos libres* es activada
13. **Tecla Manos libres:** oprima para realizar, recibir o finalizar llamadas usando la función *Manos libres*, o durante una llamada para activar la función *Manos libres*
14. **Teclado de marcación:** oprima para marcar los números telefónicos
15. **Selector Volumen (audio):** utilizado para seleccionar el nivel de volumen de audio
16. **Bocina del Manos libres:** dispositivo de salida de audio en la función *Manos libres*
17. **Selector Volumen (timbre):** utilizado para seleccionar el nivel del volumen del timbre
18. **Conector de la línea telefónica**
19. **Micrófono del Manos libres:** utilizado durante las llamadas en la función *Manos libres*
20. **Selector Volumen (Manos libres):** utilizada para ajustar el nivel del volumen de la bocina del *Manos libres*

3.3. Pantalla e iconos

88:88	Exhibe la hora
28 D 10 M	Exhibe el día y el mes configurados
88	Exhibe el número total de registros de llamadas recibidas (↔ u originadas ↔)
88 CALLS	En el modo reposo, exhibe el número total de llamadas recibidas (identificadas) hasta el momento
NEW	Indica nuevos registros de llamadas en la pantalla
	Indica que la función <i>Mute</i> está activada
	Indica que el teléfono está conectado a la línea telefónica y el auricular está descolgado
	Aviso de nuevos mensajes en el servicio de correo/buzón de voz (depende de compatibilidad con el operador o PABX)
REP	En el registro de llamadas perdidas, indica que el número mostrado llamó más de una vez
UNAVAILABLE	Indica que no está disponible la identificación del número de la llamada entrante
WITHHELD	El número a ser identificado está retenido por el operador, en general, a pedido del abonado
ERROR	Indica que por un error de origen externo no es posible identificar el número de la llamada entrante
	El icono parpadeará cuando la batería esté baja o sin las pilas instaladas

4. Instalación

4.1. Cable espiral

1. Conecte una de las extremidades del cable espiral al conector del auricular, localizado en la parte inferior del auricular;
2. Conecte la otra extremidad del cable espiral al conector para auricular en la base, localizado en la parte lateral de la base.

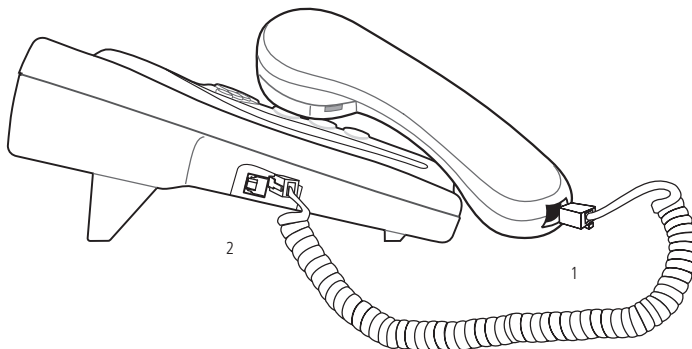

4.2. Línea telefónica

1. Conecte una de las extremidades del cable de teléfono al conector de la línea telefónica localizado en la parte trasera de la base;
2. Conecte la otra extremidad del cable de teléfono a la toma modular en la pared.

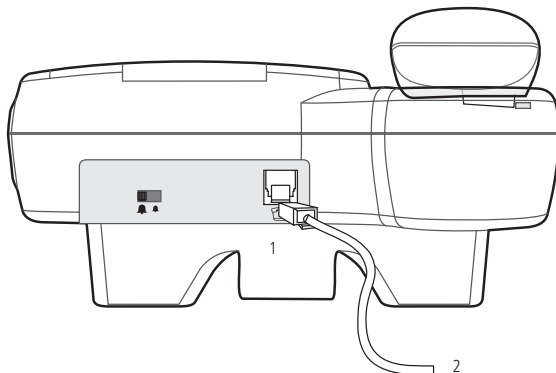

Observación:

- » Nunca instale el teléfono durante una tempestad eléctrica
- » Nunca instale tomas de teléfono en locales húmedos, al menos que éstas sean específicas para dichos locales
- » Nunca toque en terminales o cables telefónicos no aislados, al menos que la línea telefónica haya sido desconectada
- » Tenga cuidado cuando instale o cambie líneas telefónicas
- » En caso de que exista ruido (interferencia), cambie de lugar el teléfono, alejándolo de la fuente de interferencia (ej.: TV, radio, electrodomésticos)

4.3. Pilas en la base

1. Desconecte el teléfono de la línea antes de colocar las pilas;
2. Remueva la tapa del compartimento de pilas localizado en la parte inferior de la base;
3. Inserte 3 pilas alcalinas de tamaño AA de 1.5 Vcc (no incluidas), de acuerdo con la polaridad indicada en el compartimento de pilas;
4. Coloque nuevamente la tapa del compartimento de pilas hasta que encaje totalmente.

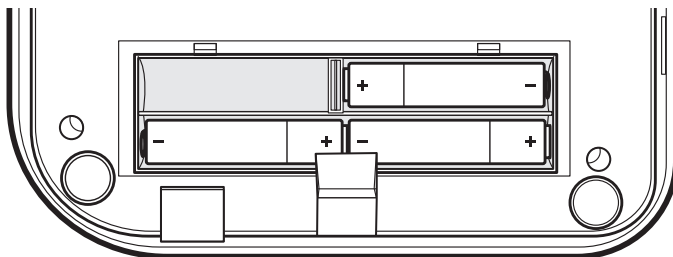

Observación:

- » El tiempo de duración de las pilas es de cerca 4 (cuatro) meses, siempre y cuando sean pilas alcalinas de calidad. Es posible que este tiempo varíe de acuerdo con la cantidad de llamadas recibidas y originadas
- » Las funciones de *Manos libres*, *Iluminación* y *Contraste de la pantalla* con el auricular colgado no funcionan sin las pilas instaladas y cargadas

El uso inadecuado de pilas puede causar escape y corrosión de éstas. Para operar correctamente el teléfono, siga las instrucciones:

- » No utilice pilas recargables en el teléfono
- » Utilice solamente pilas alcalinas de tamaño AA y de calidad reconocida
- » No inserte las pilas en el compartimento con las polaridades invertidas
- » No las cargue, caliente o abra
- » No las tire al fuego
- » No las deje descargadas en su compartimento
- » No mezcle tipos diferentes de pilas o pilas usadas con nuevas
- » Si el teléfono no es utilizado por un largo período, remueva las pilas para evitar un posible daño causado por su corrosión
- » Si la pantalla no funciona correctamente, sustituya las pilas por nuevas
- » En el caso de escape de las pilas, limpie el líquido del compartimento, después coloque pilas nuevas
- » Al final del uso de las pilas, busque desecharlas en locales adecuados que no dañen al medio ambiente

5. Operaciones básicas

5.1. Ajustar fecha y hora

La fecha y la hora de su teléfono se sincronizan con la fecha y la hora local al recibir una llamada con identificación (solamente para el sistema FSK).

Sin embargo, es posible configurar la fecha y la hora manualmente, de acuerdo con las siguientes instrucciones:

1. Oprima la tecla *MENU/OK*. La pantalla exhibirá *FECHA*;
2. Oprima la tecla *MENU/OK* para confirmar. Los dígitos del año parpadearán;
3. Oprima las teclas ▲ y ▼ para ajustar el año;
4. Oprima la tecla *MENU/OK* para confirmar. Los dígitos del mes parpadearán;
5. Oprima las teclas ▲ y ▼ para ajustar el mes;
6. Oprima la tecla *MENU/OK* para confirmar. Los dígitos del día parpadearán;
7. Oprima las teclas ▲ y ▼ para ajustar el día;
8. Oprima la tecla *MENU/OK* para confirmar. Los dígitos de la hora parpadearán;
9. Oprima las teclas ▲ y ▼ para ajustar la hora (formato AM/PM);
10. Oprima la tecla *MENU/OK* para confirmar. Los dígitos de minuto parpadearán;
11. Oprima las teclas ▲ y ▼ para ajustar los minutos;
12. Oprima la tecla *MENU/OK* para confirmar. La pantalla volverá al menú principal, siga programando u oprima la tecla *DELETE* ↵ para volver al modo reposo.

5.2. Ajustar volumen del timbre

El selector *Alto/Bajo* localizada en la trasera de la base, permite ajustar el volumen del timbre.



▲ ▲ Volumen alto.



▲ ▲ Volumen bajo.

5.3. Ajustar volumen del audio (auricular)

Durante una llamada, ajuste el volumen del audio para un nivel de volumen confortable en con el selector *-/+* localizado en la parte superior de la base.



- VOLUME + Volumen bajo.



- VOLUME + Volumen alto.

6. Configuraciones

Antes de iniciar las configuraciones de su teléfono, es necesario instalar las pilas de acuerdo con la sección *Instalación>Pilas en la base* de este manual. Cuando se descarguen, debe cambiarlas por pilas nuevas lo más pronto posible para evitar que todas las memorias se pierdan y que las configuraciones vuelvan al patrón de fábrica.

Durante la configuración, el sistema volverá al modo reposo si no se oprime alguna tecla en un intervalo de hasta 8 segundos.

6.1. Ajustar el contraste de la pantalla

1. Oprima la tecla *MENU/OK*. La pantalla exhibirá *FECHA*;
2. Oprima las teclas **▲** y **▼** hasta que la pantalla exhiba *CONTRASTE*;
3. Oprima la tecla *MENU/OK* para confirmar;
4. Oprima las teclas **▲** y **▼** para seleccionar el contraste de la pantalla de su preferencia (1 a 8). La configuración patrón es 4;
5. Oprima la tecla *MENU/OK* para confirmar. La pantalla vuelve al menú principal, siga programando u oprima la tecla *DELETE* **↩** para volver al modo reposo.

6.2. Ajustar el tiempo de Flash

La tecla *FLASH* permite hacer uso de los servicios especiales que ofrecen las compañías telefónicas y los PABX's, como llamada en espera, retención, etc.

Si necesita modificar el tiempo de flash, siga el procedimiento:

1. Oprima la tecla *MENU/OK*. La pantalla exhibirá *FECHA*;
2. Oprima las teclas **▲** y **▼** hasta que la pantalla exhiba *FLASH*;
3. Oprima la tecla *MENU/OK* para confirmar;
4. Oprima las teclas **▲** y **▼** para seleccionar entre *100, 300, 600 o 1.000 ms*;
5. Oprima la tecla *MENU/OK* para confirmar. La pantalla volverá al menú principal, siga programando u oprima la tecla *DELETE* **↩** para volver al modo reposo.

6.3. Configurar código de área

La configuración del código de área permite que el teléfono excluya los dígitos referentes al código de área, recibidos en la identificación cuando éstos coincidan con el código configurado. Por ejemplo, para el código de área 48, basta configurar el dígito 4 y después 8. Para configurar, siga el procedimiento:

1. Oprima la tecla *MENU/OK*. La pantalla exhibirá *FECHA*;
2. Oprima las teclas **▲** y **▼** hasta que la pantalla exhiba *CODIGO AREA*;
3. Oprima la tecla *MENU/OK* para confirmar. La pantalla exhibirá - - (condición inicial del código de área);
4. Oprima las teclas **▲** y **▼** para ajustar el 1º dígito del código de área deseado y *MENU/OK* para confirmar y pasar al próximo dígito;
5. Oprima la tecla *MENU/OK* para confirmar. La pantalla volverá al menú principal, siga programando u oprima la tecla *DELETE* **↩** para volver al modo reposo.

6.4. Configurar código PABX

La configuración del código de PABX permite programar la marcación automática del dígito de acceso a la línea externa a través de un PABX. Esta configuración hará posible la marcación para números desde la lista de llamadas recibidas, cuando el teléfono se encuentre conectado a una extensión de un PABX. Para configurar, siga el procedimiento:

1. Oprima la tecla *MENU/OK*. La pantalla exhibirá *FECHA*;
2. Oprima las teclas ▲ y ▼ hasta que la pantalla exhiba *CODIGO PAB*;
3. Oprima la tecla *MENU/OK* para confirmar. La pantalla exhibirá - - - (condición inicial de utilización en línea directa, sin conexión a PABX);
4. Oprima las teclas ▲ y ▼ para ajustar el dígito deseado, entre el 0 hasta el 9;
5. Oprima la tecla *MENU/OK* para confirmar. La pantalla volverá al menú principal, siga programando u oprima la tecla *DELETE* ↵ para volver al modo reposo.

6.5. Configurar categoría de ID

Al activar la función Categoría ID será eliminado el primer dígito de los números telefónicos en la identificación de llamadas. En general no es necesario activar esta función al menos que sea con un propósito específico. Para configurar, siga el procedimiento:

1. Oprima la tecla *MENU/OK*. La pantalla exhibirá *FECHA*;
2. Oprima las teclas ▲ y ▼ hasta que la pantalla exhiba *CATEGORIA*;
3. Oprima la tecla *MENU/OK* para confirmar;
4. Oprima las teclas ▲ y ▼ para seleccionar entre *CATEGORIA OFF* (apagada) o *CATEGORIA ON* (encendida);
5. Oprima la tecla *MENU/OK* para confirmar. La pantalla volverá al menú principal, siga programando u oprima la tecla *DELETE* ↵ para volver al modo reposo.

7. Operación

7.1. Llamadas

Realizar llamadas

1. Descuelgue el auricular u oprima la tecla *MANOS LIBRES* en la base. Verifique si hay señal de marcación;
2. Marque el número deseado utilizando el teclado de marcación. El temporizador de la llamada inicia cerca de 7 segundos después de acceder a la línea.

Observación: al utilizar la función Manos libres, hable de manera clara en el micrófono de la base a una distancia de 20 a 30 centímetros.

Contestar llamadas

Cuando suene el teléfono, descuelgue el auricular u oprima la tecla *MANOS LIBRES* en la base.

Remarcar al último número



1. Descuelgue el auricular u oprima la tecla *MANOS LIBRES*;
2. Oprima la tecla *REDIAL III*. El teléfono marcará nuevamente de forma automática al último número llamado.

Cortar llamada



Durante una conversación, cuelgue el auricular u oprima la tecla *MANOS LIBRES* en la base. El icono ☎ se apagará.

Visualizar la lista de llamadas originadas

Este aparato memorizará los números de las últimas 20 llamadas originadas. Cuando las 20 posiciones de memoria estén ocupadas, el número de la próxima llamada sustituirá al más antiguo. Para visualizar la lista de llamadas, siga el procedimiento:

1. Con el teléfono en el modo reposo, oprima la tecla **FLASH** . La pantalla exhibe el registro más reciente, al oprimir esa tecla por segunda vez, la pantalla exhibe la duración de la llamada. Si no hay registros, la pantalla exhibirá **-SALIR-**;
2. Oprima la tecla **FLASH**  nuevamente para desplazarse al próximo registro;
3. Después de 8 segundos, la pantalla vuelve al modo reposo.

Excluir llamadas originadas

1. Cuando se exhiba el registro, oprima la tecla **DELETE** . El registro será borrado y la pantalla exhibirá el próximo registro;
2. Para borrar todos los registros de una sola vez, mantenga oprimida la tecla **DELETE**  por cerca de 3 segundos, mientras cualquier registro esté siendo exhibido;
3. La pantalla volverá automáticamente al modo reposo.

Realizar llamadas desde el registro de llamadas

1. Cuando el registro de la identificación de llamadas sea exhibido, descuelgue el auricular u oprima la tecla **MANOS LIBRES**. El número exhibido será marcado automáticamente.

Función Manos libres

1. Oprima la tecla **MANOS LIBRES** para escuchar las llamadas sin utilizar el auricular. Es posible iniciar una llamada oprimiendo la tecla **MANOS LIBRES**, u oprimiéndola a cualquier momento durante la llamada;
2. Para finalizar la llamada, oprima la tecla **MANOS LIBRES**;
3. Durante el uso de la función *Manos libres* el LED permanecerá encendido.

Alternar entre el auricular y el Manos libres

1. Durante una conversación, oprima la tecla **MANOS LIBRES** para hablar sin utilizar el auricular. Vuelva a colgar el auricular en la base. Mientras esté en el modo Manos libres, descuelgue el auricular para conversar a través del mismo;
2. Si desea utilizar el Manos libres nuevamente, repita el paso 1.

Ajustar el volumen del Manos libres

Durante una llamada, ajuste el volumen del *Manos libres* a un nivel de volumen confortable por medio del control de volumen localizado en el costado derecho de la base.



Función Mute

1. Oprima una vez la tecla **MUTE** para apagar momentáneamente el sonido del micrófono. Mientras la función *Mute* esté activada, el interlocutor no podrá escucharlo;
2. Oprima la tecla **MUTE** nuevamente para volver a la conversación.

Modo de Marcación

En modo reposo, mantenga oprimida la tecla **MUTE** durante 3 segundos para cambiar la marcación para Pulso. Para volver la marcación para Tono, repita lo procedimiento.

Función Pausa

Cuando se utiliza el teléfono como extensión de un PABX normalmente es necesario marcar un código para acceder a la línea externa y después marcar el número deseado. La tecla "pausa" introduce una espera de 3.6 segundos antes de enviar los dígitos marcados después de ella. Esta función puede ser útil al grabar memorias de marcación directa cuando se está utilizando el teléfono como extensión de un PBX, el número deseado se grabaría de la siguiente forma: código de acceso a línea + pausa + número.

1. Oprima la tecla **REDIAL**  para insertar una pausa al marcar o almacenar códigos de acceso de larga distancia.

8. Memorias de marcación directa (teclas con espacio para foto)

Este aparato posee 3 teclas de marcación de memoria directa con espacio para foto, de acuerdo con la figura de la sección *Producto>Base* de este manual. Los números almacenados pueden tener hasta 18 dígitos. Si usted necesita cambiar el número almacenado en una memoria, simplemente almacene otro número sobre él.

8.1. Almacenar números

Para almacenar números en las teclas de memoria directa, siga el procedimiento:

1. En el modo reposo, inserte el número de teléfono que desea almacenar (máximo de 18 dígitos);
2. Oprima la tecla *MENU/OK*. La pantalla exhibirá *GUARDAR -*;
3. Oprima una de las 3 teclas de memoria directa (figura de la sección *Producto>Base* de este manual, ítem 11) para almacenar el número;
4. Tras oprimir una de las teclas de memoria directa, la pantalla exhibirá *GUARDADO*.

8.2. Insertar fotos

Para insertar fotos en las teclas de memoria directa, siga el procedimiento en cada tecla:

1. Inserte un objeto con punta (ej.: pinza, punta de clip) en el agujero del plástico transparente (marcado por la banda azul de la foto), forzando su extracción mediante un movimiento de palanca, de acuerdo con la figura a continuación;
2. Retire la foto ilustrativa que viene en la tecla. A continuación, inserte la foto correspondiente al número a ser grabado, que no debe sobrepasar el tamaño de 2 x 2 cm;
3. Recoloque el acrílico encajando un lado y después el otro, curve el acrílico para facilitar el encaje de las lengüetas;
4. Grabe el número de teléfono correspondiente a la foto, de acuerdo con la sección *Memoria de marcación directa>Almacenar números* de este manual.

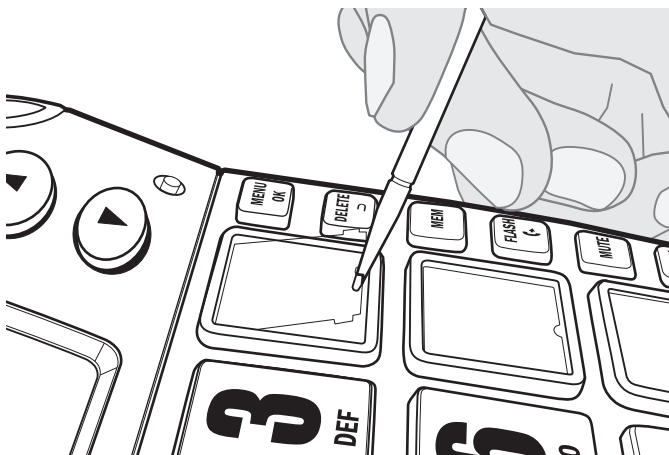

8.3. Llamar al número almacenado

Para llamar a un número almacenado en las teclas de memoria directa, siga el procedimiento:

1. Descuelgue el auricular u oprima la tecla *MANOS LIBRES* y aguarde por el tono de marcación;
2. Oprima una de las 3 teclas de memoria directa para que se haga la marcación.

8.4. Borrar número almacenado

Para borrar un número almacenado en las teclas de memoria directa, siga el procedimiento:

1. En el modo reposo, oprima una de las 3 teclas de memoria directa para que se exhiba el número almacenado;
2. Oprima la tecla *DELETE* ↩ para borrar ese número. La pantalla exhibirá *APAGADO*.

9. Memorias de marcación indirecta (0-9)

El teléfono tiene 10 memorias de marcación indirecta (0-9). Los números almacenados pueden tener hasta 18 dígitos. Para modificar el número almacenado en una memoria, basta con almacenar un nuevo número.

9.1. Almacenar números

Para almacenar un número en las teclas de memoria indirecta (0-9), siga el procedimiento:

1. En el modo reposo, inserte el número de teléfono que desea almacenar (máximo de 18 dígitos);
2. Oprima la tecla *MENU/OK*. La pantalla exhibirá *GUARDAR -*;
3. Oprima la tecla (0-9) para almacenar del número;
4. Después de oprimir la tecla (0-9), la pantalla exhibirá *GUARDADO*.

9.2. Llamar a un número almacenado

Para llamar a un número almacenado en las teclas de memoria indirecta (0-9), siga el procedimiento:

1. Descuelgue el auricular u oprima la tecla *MANOS LIBRES* y aguarde por el tono de marcación;
2. Oprima la tecla *MEM*. La pantalla exhibirá *TECLA -*;
3. Oprima la tecla (0-9) para que se haga la marcación.

9.3. Borrar un número almacenado

Para borrar un número almacenado en las teclas de memoria indirecta (0-9), siga el procedimiento:

1. En el modo reposo, oprima la tecla *MEM*. La pantalla exhibirá *TECLA -*;
2. Oprima la tecla (0-9) para que se exhiba el número almacenado;
3. Oprima la tecla *DELETE* ↩ para borrar ese número. La pantalla exhibirá *APAGADO*.

10. Identificación de llamadas

La identificación de llamadas permite que el número de teléfono de quien esté llamando aparezca en la pantalla antes que la llamada sea contestada. Para utilizar el servicio de identificación de llamadas en este aparato, usted deberá solicitarlo a su operador.

La identificación de llamadas de este teléfono opera en los sistemas DTMF y FSK, con conmutación automática.

10.1. Visualizar lista de llamadas recibidas

Este aparato memorizará los números de las últimas 20 llamadas recibidas (contestadas y no contestadas). Cuando existan nuevos registros de llamadas, el mensaje *NEW* será exhibido en la pantalla.

El número total de llamadas es exhibido en la pantalla en modo reposo '*01 CALLS*', '*02 CALLS*' o '*XX CALLS*'.

Cuando las 20 posiciones de memoria estén ocupadas, el número de la próxima llamada sustituirá al número más antiguo.

Para visualizar la lista de llamadas, siga el procedimiento:

1. Con el teléfono en el modo reposo, oprima las teclas ▲ y ▼. La pantalla exhibirá el registro más reciente. Si no hay registros, la pantalla exhibirá *-SALIR-*;
2. Oprima las teclas ▲ y ▼ nuevamente para desplazarse al próximo registro de la identificación de llamadas;
3. Después de 8 segundos, la pantalla vuelve al modo reposo;
4. Durante una llamada, en caso de querer visualizar la identificación del número, oprima la tecla ▲;
5. Después de visualizar todas las llamadas recibidas, el LED indicativo se apagará.

Observación:

- » Si el número no está disponible porque la red por la cual está llamando no soporta el servicio de identificación de llamadas, la pantalla exhibirá el mensaje *UNAVAILABLE*. Si el llamante ocultó su número, la pantalla exhibirá *WITHHELD*.
- » Si el número enviado por su operador es inválido (no está de acuerdo con las normas para los sistemas DTMF o FSK) la pantalla exhibe *ERROR*.

10.2. Excluir registro de llamadas recibidas

1. Cuando un registro de la identificación de llamadas sea exhibido, oprima la tecla *DELETE* ↵. El registro será borrado y la pantalla exhibirá el próximo registro;
2. Para borrar todos los registros, mantenga oprimida la tecla *DELETE* ↵ por cerca de 3 segundos mientras cualquier registro esté siendo exhibido;
3. La pantalla volverá automáticamente al modo reposo y el número total de llamadas volverá a ser 00.

10.3. Llamar desde el registro de llamadas recibidas

1. Cuando un registro de la identificación de llamadas sea exhibido, descuelgue el auricular u oprima la tecla *MANOS LIBRES*, el número exhibido será marcado automáticamente.

Notas de operación

- » El servicio de identificación de llamadas, cuyo nombre comercial puede variar de acuerdo con el estado o la región, es un servicio cuya disponibilidad y habilitación, así como la debida tarificación, son de responsabilidad de su operador de telefonía. La simple instalación del aparato en la línea telefónica no permite el funcionamiento de los servicios aquí descritos.
- » Dependiendo del operador de telefonía, la estructura del número identificado podrá ser la siguiente: "X-YY-ZZZZ-ZZZZ", donde: "X" = Clase de abonado, ej.: "1" = abonado común, "7" = teléfono público. Esa clasificación depende del operador. Para más detalles, consulte su operador. "Y" = Código de área (LDN). Independientemente si la llamada proviene de un teléfono que está fuera de su área, el código de área es registrado. En las llamadas a cobro revertido, el código de área es registrado, incluso para llamadas de la misma área. "Z" = Número de teléfono de abonado. (Regla aplicable solamente para algunos países).
- » Las informaciones para identificación de llamadas están presentes en la señalización de las centrales telefónicas, por tanto, algunos números pueden no ser identificados, principalmente números de llamadas internacionales.

11. Dudas frecuentes

Si ocurre algún problema con su teléfono, siga las orientaciones para determinar si hay necesidad de manutención. Si el problema persiste, busque la asistencia técnica autorizada. Antes, verifique si:

- » Las instrucciones indicadas en las secciones *Instalación y Configuraciones* de este manual fueron seguidas correctamente
- » Todos los conectores están insertados firmemente en sus compartimentos
- » Las pilas están instaladas de forma correcta y no están desgastadas

Duda	Causa y Solución
No consigo realizar o recibir llamadas	Utilice únicamente el cable de teléfono suministrado Verifique si el cable de teléfono está conectado correctamente
El teléfono no suena	Utilice únicamente el cable de teléfono suministrado Verifique si el cable de teléfono está conectado correctamente Verifique si la cantidad total de equipos conectados a su línea telefónica no suman más de 4 Desconecte uno o más equipos
El teléfono no marca	Utilice únicamente el cable de teléfono suministrado Verifique si el cable de teléfono está conectado correctamente
La función Identificación de llamadas no funciona	Es necesario contratar el servicio de Identificación de llamadas. Entre en contacto con su operador para obtener informaciones El llamador puede haber ocultado su número o puede estar llamando desde una red que no transmite la identificación de llamadas (por ejemplo, una llamada internacional) Espere hasta el segundo timbre antes de contestar "ERROR" aparece en la pantalla si el aparato detecta un error o cualquier información diferente en las llamadas
El mensaje "ERROR" es exhibido	Este mensaje también puede indicar la presencia de ruido en la línea o que un mensaje inválido fue enviado por su operador Espere hasta el segundo timbre antes de contestar
La remaración del último número y/o la marcación de la última memoria no funcionan en el PABX	Al almacenar números en la memoria, es posible incluir el dígito de acceso a la línea externa (ej.: 0) con cada número Si su PABX requiere que aguarde un segundo tono de marcación antes de marcar los números del teléfono, oprima la tecla PAUSE para una pausa entre el dígito de acceso (ej.: 0) y el número del teléfono. Después de eso, usted debe conseguir utilizar la función de remaración
El aparato no funciona de manera apropiada en un PABX (transferencia de llamadas)	Puede ser necesario modificar la configuración de FLASH del teléfono Verifique/modifique el ajuste de la central PABX
Pantalla no está iluminada	Verifique si las pilas están cargadas e instaladas correctamente, de acuerdo con la sección 4.3 de este manual

Póliza de garantía

Importado por:

Intelbras S/A - Industria de Telecomunicación Electrónica Brasileña

Rodovia SC 281, km 4,5 – Sertão do Maruim – São José/SC – Brasil – 88122-001

CNPJ 82.901.000/0014-41 – www.intelbras.com.br

soporte@intelbras.com | www.intelbras.com

Industria de Telecomunicación Electrónica Brasileña de México S.A. de C.V, se compromete a reparar o cambiar las piezas y componentes defectuosos del producto, incluyendo la mano de obra, o bien, el producto entero por un período de 1 año (3 meses por norma y 9 meses adicionales otorgados por el fabricante) a partir de la fecha de compra. Para hacer efectiva esta garantía, solamente deberá presentarse el producto en el Centro de Servicio, acompañado por: esta póliza debidamente sellada por el establecimiento en donde fue adquirido, o la factura, o el recibo, o el comprobante de compra, en donde consten los datos específicos del producto. Para las ciudades en donde no hay un centro de servicio, deberá solicitarse una recolección mediante el servicio de paquetería asignado por Intelbras, sin ningún costo adicional para el consumidor. El aparato defectuoso debe ser revisado en nuestro Centro de Servicio para evaluación y eventual cambio o reparación. Para instrucciones del envío o recolección favor comunicarse al Centro de Servicio:

El tiempo de reparación en ningún caso será mayor de 30 días naturales contados a partir de la fecha de recepción del producto en el Centro de Servicio.

ESTA GARANTÍA NO ES VÁLIDA EN LOS SIGUIENTES CASOS:

- a. Cuando el producto ha sido utilizado en condiciones distintas a las normales.
- b. Cuando el producto no ha sido instalado o utilizado de acuerdo con el Manual de Usuario proporcionado junto con el mismo.
- c. Cuando el producto ha sido alterado o reparado por personas no autorizadas por Industria de Telecomunicación Electrónica Brasileña.
- d. Cuando el producto ha sufrido algún daño causado por: accidentes, siniestros, fenómenos naturales (rayos, inundaciones, derrumbes, etc.), humedad, variaciones de voltaje en la red eléctrica, influencia de naturaleza química, electromagnética, eléctrica o animal (insectos, etc.).
- e. Cuando el número de serie ha sido alterado.

Con cualquier Distribuidor Autorizado, o en el Centro de Servicio podrá adquirir las partes, componentes, consumibles y accesorios.

Datos del producto y distribuidor.

Producto:	Colonia:
Marca:	C.P.:
Modelo:	Estado:
Número de serie:	Tipo y número de comprobante de compra:
Distribuidor:	Fecha de compra:
Calle y número:	Sello:

Término de garantía

Queda expreso que esta garantía contractual es entregada mediante a las siguientes condiciones:

Nombre del cliente:

Firma del cliente:

Nº de la nota fiscal:

Fecha de la compra:

Modelo:

Nº de serie:

Revendedor:

1. Todas las partes, piezas y componentes del producto están garantizados contra eventuales vicios de fabricación, que puedan presentarse, por el plazo total de 1 (un) año siendo este plazo de 3 (tres) meses de garantía legal más 9 (nueve) meses, sumadas la garantía legal y contractual, contados a partir de la fecha de la compra del producto por el Señor Consumidor, conforme consta en la factura de compra del producto, que es parte integrante de este Término en todo el territorio nacional. Esta garantía contractual comprende el cambio expreso de productos que presentan vicio de fabricación. En el caso que no sea constatado vicio de fabricación, y si vicio(s) proveniente(s) de uso inadecuado, el Señor Consumidor será responsable de estos gastos.
2. La instalación del producto debe ser hecha de acuerdo con el Manual del Producto y/o Guía de Instalación. En el caso que su producto necesite la instalación y configuración por un técnico capacitado, busque a un profesional idóneo y especializado, siendo que los costos de estos servicios no están incluidos en el valor del producto.
3. Constatado el vicio, el Señor Consumidor deberá inmediatamente comunicarse con el Servicio Autorizado más cercano que conste en la relación ofrecida en el sitio www.intelbras.com, pues que exclusivamente estos están autorizados a examinar y sanar el defecto durante el plazo de garantía aquí previsto. Si esto no es respetado, esta garantía perderá su validez, ya que estará caracterizada la violación del producto.
4. En la eventualidad que el Señor Consumidor solicite atención domiciliaria, deberá enviarse al Servicio Autorizado más cercano para consulta de la tasa de visita técnica. En el caso sea constatada la necesidad de la retirada del producto, los gastos derivados, como las de transporte y seguridad de ida y vuelta del producto, quedan bajo la responsabilidad del Señor Consumidor.
5. La garantía perderá totalmente su validez en la ocurrencia de cualesquiera de las hipótesis a continuación: a) si el vicio no es de fabricación, pero sí causado por el Señor Consumidor o por terceros extraños al fabricante; b) si los daños al producto son oriundos de accidentes, siniestros, agentes de la naturaleza (rayos, inundaciones, desprendimientos, etc.), humedad, tensión en la red eléctrica (sobretensión provocada por accidentes o fluctuaciones excesivas en la red), instalación/uso en desacuerdo con el manual del usuario o derivados del desgaste natural de las partes, piezas y componentes; c) si el producto ha sufrido influencia de naturaleza química, electromagnética, eléctrica o animal (insectos, etc.); d) si el número de serie del producto ha sido adulterado o rayado; e) si el aparato ha sido violado.
6. Esta garantía no cubre la pérdida de datos, por lo tanto, se recomienda, si es el caso específicamente del producto, que el Consumidor haga una copia de seguridad regularmente de los datos que constan en el producto.
7. Intelbras no se hace responsable por la instalación de este producto, y también por eventuales intentos de fraudes y/o sabotajes en sus productos. Se recomienda que el Señor Consumidor mantenga las actualizaciones del software y aplicaciones utilizadas en día, si es el caso, así como las protecciones de red necesarias para protección contra invasiones (hackers). El equipamiento está garantizado contra vicios dentro de sus condiciones normales de uso, siendo importante que se tenga consciencia de que, por ser un equipamiento electrónico, no está libre de fraudes y violaciones que puedan interferir en su correcto funcionamiento.
8. Después de su vida útil, el producto debe ser entregado a una asistencia técnica autorizada de Intelbras o directamente al destino final ambientalmente apropiado, evitando impactos ambientales y de salud. Si lo prefiere, la batería, así como otros componentes electrónicos de Intelbras no utilizados, pueden desecharse en cualquier punto de recolección de Green Eletron (administrador de desechos electrónicos al que estamos asociados). En caso de dudas sobre el proceso de logística inversa, contáctenos por teléfono (48) 2106-0006 o 0800 704 2767 (de lunes a viernes de 8 a.m. a 8 p.m. y los sábados de 8 a.m. a 6 p.m.) o por correo electrónico -mail_suporte@intelbras.com.br.

Siendo estas las condiciones de este Término de Garantía complementaria, Intelbras S/A se reserva el derecho de alterar las características generales, técnicas y estéticas de sus productos sin previo aviso.

El proceso de fabricación de este producto no está cubierto por los requisitos de la norma ISO 14001.

Todas las imágenes de este manual son ilustrativas.

intelbras



hable con nosotros

Atención al cliente: +55 (48) 2106 0006

Soporte vía e-mail: soporte@intelbras.com

Importado en Brasil por:

Intelbras S/A – Indústria de Telecomunicação Eletrônica Brasileira

Rodovia SC 281, km 4,5 – Sertão do Maruim – São José/SC – 88122-001

CNPJ 82.901.000/0014-41 – www.intelbras.com.br | www.intelbras.com

01.20
Fabricado China