

XB 1270

Bateria VRLA 12 V 7,0 Ah



A XB 1270 é uma bateria de chumbo-ácido regulada por válvula selada VRLA recarregável, livre de manutenção e protegida contra vazamento. Uma bateria para uso geral e com uma vida útil de até 5 anos em regime de flutuação. A XB 1270 é adequada para o uso em *nobreaks*, equipamentos médicos, luzes de emergência, sistemas de segurança e outras aplicações.

- » Ideal para *nobreaks*, luzes de emergência, sistemas de segurança*
- » Tensão: 12 Vdc
- » Capacidade: 7,0 Ah (C20)
- » Qualidade e durabilidade asseguradas

*consulte a especificação de bateria do seu equipamento.

Especificações técnicas

Quantidade de células	6
Tensão total da bateria	12 V
Capacidade	7,0 Ah @ 20h até 1,75 V (tensão final) por célula a 25 °C
Corrente máxima de descarga	70 A (5 segundos)
Resistência interna	Aproximadamente 30 mΩ
Faixa de temperatura de operação	Descarga: -20 °C ~ 60 °C Carga: 0 °C ~ 50 °C Armazenamento: -20 °C ~ 60 °C
Temperatura normal de operação	25 °C ± 5 °C
Tensão de recarga em flutuação	13,6 a 13,8 Vdc
Corrente máxima de recarga recomendada	2,1 A
Serviço cíclico e equalização	14,4 a 15 Vdc
Descarga por armazenamento	Pode ser armazenada por mais de 6 meses a uma temperatura de 25 °C. A taxa de autodescarga é menor que 3% ao mês a 25 °C. Deve-se carregar a bateria antes do uso.
Terminal	Faston macho F2 – 4,75 mm
Dimensão do produto (L x A x P)	151 x 100 x 65 mm
Peso (kg)	2,0 (tolerância de ± 4%)

Dimensões

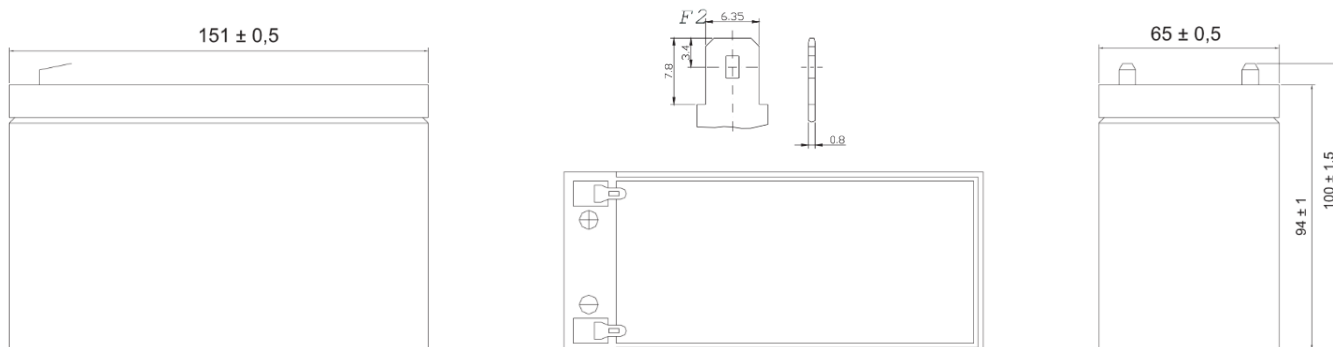

Características de descarga (A) (25 °C)

F.V / Tempo	5 min	10 min	15 min	30 min	45 min	1 h	2 h	3 h	5 h	8 h	10 h	20 h
9,60 V	26,23	17,20	12,81	6,818	4,322	2,643	1,742	1,418	1,166	0,768	0,655	0,356
10,0 V	25,28	16,77	12,40	6,730	4,256	2,590	1,709	1,398	1,155	0,765	0,658	0,353
10,2 V	23,80	15,94	12,05	6,628	4,224	2,562	1,694	1,384	1,148	0,758	0,648	0,343
10,5 V	21,39	14,90	11,37	6,445	4,172	2,529	1,679	1,364	1,138	0,751	0,645	0,336
10,8 V	19,17	13,90	10,73	6,232	4,114	2,508	1,659	1,317	1,133	0,748	0,634	0,322
11,1 V	16,77	12,74	9,90	5,995	4,016	2,407	1,627	1,298	1,128	0,742	0,624	0,317

Valores médios (tolerância de $\pm 2\%$)

Características de descarga (W) (25 °C)

F.V / Tempo	5 min	10 min	15 min	30 min	45 min	1 h	2 h	3 h	5 h	8 h	10 h	20 h
9,60 V	284,5	188,6	141,3	78,04	51,67	31,14	20,82	16,98	13,97	9,195	7,964	4,270
10,0 V	277,1	184,6	139,3	77,23	50,91	30,73	20,48	16,74	13,84	9,159	7,889	4,235
10,2 V	263,5	177,3	137,5	76,56	50,53	30,46	20,31	16,58	13,76	9,090	7,787	4,126
10,5 V	240,5	170,0	130,3	75,00	49,85	30,14	20,16	16,36	13,65	9,013	7,733	4,057
10,8 V	217,0	159,1	123,1	73,22	49,20	29,92	19,92	15,81	13,58	8,974	7,615	3,894
11,1 V	191,4	148,1	115,9	71,21	48,12	28,87	19,53	15,58	13,53	8,910	7,502	3,832

Valores médios (tolerância de $\pm 2\%$)

Efeito da temperatura na vida útil

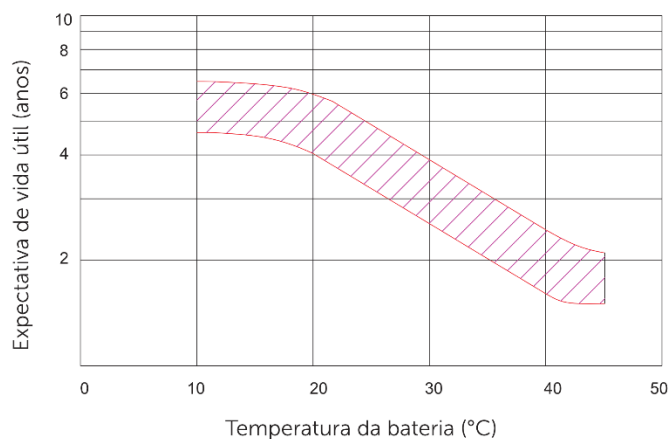

Características de armazenamento

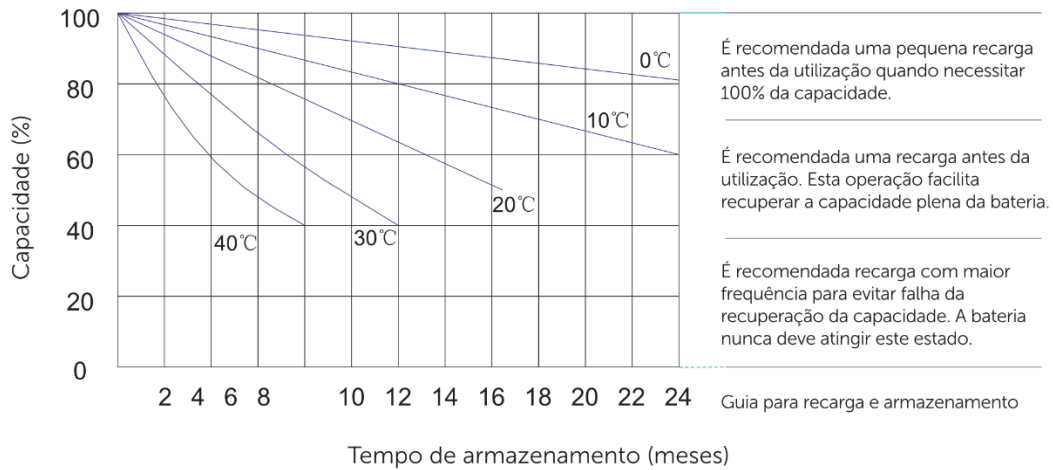

Curva de recarga para uso em stand by

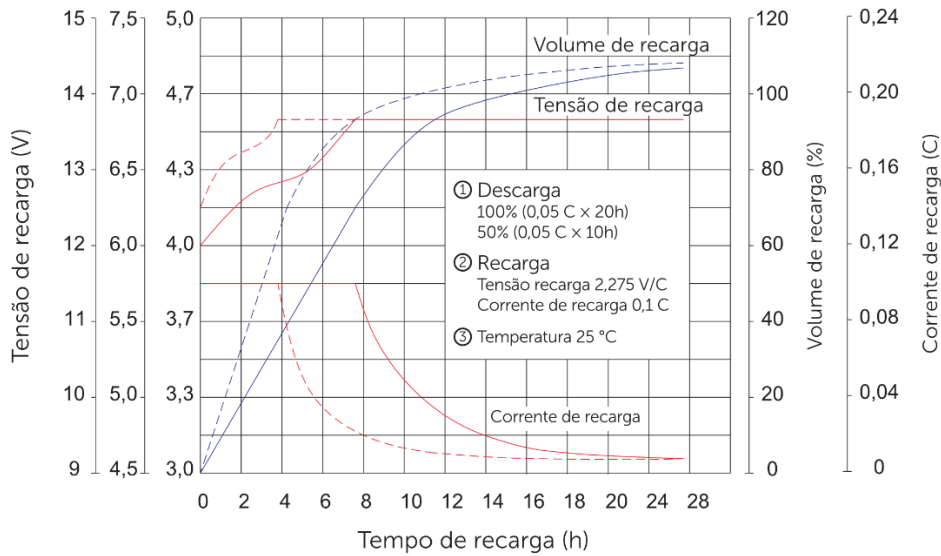

Curva de descarga

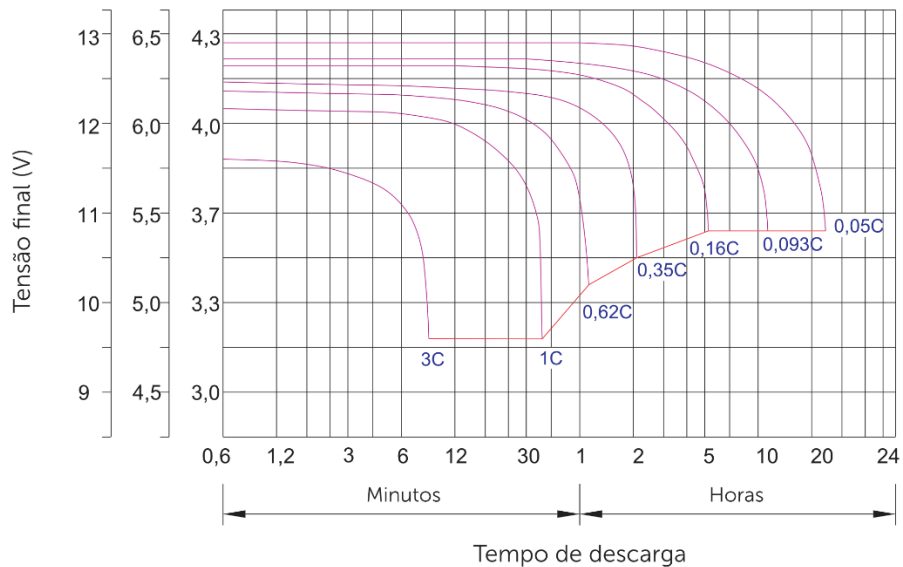

Capacidade com diferentes temperaturas

Bateria	-20 °C	-10 °C	0 °C	5 °C	10 °C	20 °C	30 °C	40 °C	50 °C
12 V / 7 Ah	46%	66%	76%	83%	90%	100%	103%	107%	109%

Corrente de descarga × tensão de descarga:

Tensão final de descarga (V/célula)	1,75 V	1,70 V	1,60 V
Corrente de descarga A	$(A) \leq 0,2 C$	$0,2 < (A) < 1,0 C$	$(A) \geq 1,0 C$

Método de carregamento

Tensão constante	$-0,2 C \times 2h + 2,4 - 2,45 V/célula \times 24h$, com uma corrente máxima de $0,3 C$
Corrente constante	$-0,2 C \times 2h + 0,1 C \times 12h$
Rápido	$-0,2 C \times 2h + 0,3 C \times 4h$

C é a capacidade nominal da bateria dada em Ah.

Importante: recarregue as baterias uma vez a cada 6 meses, se a temperatura de armazenamento for até 25 °C.

Atenção: a duração da vida útil da bateria será diretamente afetada pelo número de ciclos de descarga, profundidade da descarga, temperatura ambiente, tensão de carregamento e método de carregamento.