

# intelbras

---

Manual do usuário

**TS 8120**

# intelbras

**TS 8120**

**Telefone sem fio digital com identificação de chamadas e viva-voz**

Parabéns, você acaba de adquirir um produto com a qualidade e segurança Intelbras.

O telefone sem fio TS 8120 possui tecnologia DECT livre de interferência, com capacidade de expansão para até 5 ramais adicionais. Seu design une o melhor da ergonomia, conforto e praticidade em um telefone com design único e muitas funções para facilitar o seu dia a dia. Além disso, possui ECO Mode que economiza energia.

# Índice

1. Cuidados e segurança	6
2. Especificações técnicas	7
3. Características	8
4. Produto	9
4.1. Fone	9
4.2. Base	11
4.3. Display	12
5. Instalação	12
5.1. Base	12
5.2. Bateria	13
5.3. Recarga da bateria	14
6. Operações básicas	14
6.1. Modo Repouso	15
6.2. Menu de navegação	15
6.3. Ajustar data e hora	15
6.4. Realizar chamadas	15
6.5. Consultar chamadas	16
6.6. Atender uma chamada recebida	17
6.7. Ajustar volume	17
6.8. Identificação de chamadas	18
6.9. Intercom	19
6.10. Transferir internamente uma chamada externa	19
6.11. Audioconferência	19
6.12. Viva-voz	20
6.13. Mudo	20
6.14. Bloquear o teclado	20
6.15. Tecla Localizar	20
6.16. Ligar/desligar o fone	20

7. Menu	21
7.1. Estrutura	21
8. Agenda	22
8.1. Adicionar contato	22
8.2. Inserir nome	22
8.3. Editar contato	23
8.4. Procurar contato	24
8.5. Apagar contato	24
8.6. Armazenar número da lista de chamadas na agenda	24
8.7. Apagar toda a lista de contatos	25
8.8. Discagem rápida	25
8.9. Transferir agenda	26
9. Hora/Alarme	27
9.1. Data & hora	27
9.2. Alarme	27
9.3. Tom Alarme	27
10. Definições pessoais	28
10.1. Tons	28
10.2. Nome do telefone	30
10.3. Atendimento automático	30
10.4. Desligamento automático	30
10.5. Idioma	31
10.6. Modo Babá	31
11. Definições avançadas	32
11.1. Tempo de flash	32
11.2. Tom/Pulso	32
11.3. Código de área e categoria	33
11.4. Bloqueio de número	33
11.5. Chamada Bebê	35
11.6. Registrar ramais	35

11.7. Modificar código PIN . . . . .	37
11.8. Restaurar padrões . . . . .	37
11.9. Compartilhar . . . . .	37
11.10. Uso de baixa radiação (modo ECO) . . . . .	38
12. Dúvidas frequentes	39
<hr/>	
Termo de garantia	41
<hr/>	

# 1. Cuidados e segurança

---



Escolha um local adequado para a instalação do telefone. Evite colocá-lo próximo de aparelhos que produzam calor ou gerem ruídos elétricos. A base e o ramal devem ser mantidos distantes de fontes de ruído elétrico como motores, fornos micro-ondas e lâmpadas fluorescentes. Para obter um alcance máximo do sinal, mantenha o fone na posição vertical quando não estiver em uso e posicione a base o mais alto possível e em uma área aberta.

Se o local possui equipamento de alarme com fio conectado à linha telefônica, certifique-se de que a instalação do telefone não irá desarmar o equipamento de alarme.



Evite o uso do telefone próximo da água (banheiros, cozinhas, piscinas, etc.).



Instale o telefone próximo a uma tomada de telefone e uma tomada de energia elétrica (não conectada a um interruptor). Desconecte a fonte do telefone da energia elétrica nas seguintes circunstâncias: antes de limpá-lo, se houver algum dano no cordão da fonte ou se for derramado líquido sobre a base ou fone.



Para a limpeza use somente uma flanela umedecida com água. Não use limpadores, solventes (ex. álcool, acetona, etanol) ou outros produtos químicos. Eles podem causar danos à carcaça e infiltrar-se no aparelho, originando estragos permanentes.



Use um pano seco e limpo para limpar os contatos de bateria localizados no fone e na base.



Não exponha o aparelho à chuva ou umidade. Caso isso aconteça, desligue-o imediatamente e remova a bateria. Limpe o compartimento da bateria com um pano seco para evitar danos pela água. Em seguida, leve o aparelho imediatamente a uma assistência técnica autorizada.



As baterias, após sua vida útil, devem ser entregues a uma assistência técnica autorizada da Intelbras ou a outro ponto de coleta, para que o seu descarte seja feito de forma adequada.



Este telefone não funciona na falta de energia elétrica. Por isso, recomenda-se que ele não seja o único aparelho de sua residência ou escritório.



Não exponha o aparelho ao sol ou ao calor excessivo.



Evite o uso do aparelho durante uma tempestade.



Nunca abra o seu fone, troque ou substitua peças, exceto a bateria.

Para se desfazer do aparelho, leve-o a um dos locais designados pelo órgão regulador local (ex.: centro de reciclagem).

O símbolo ao lado indica que o aparelho não pode ser descartado junto ao lixo doméstico. De acordo com as leis que regulam o descarte de aparelhos eletroeletrônicos, os proprietários devem utilizar um compartimento separado para se desfazer de seus produtos eletroeletrônicos antigos.

As pilhas devem ser entregues nos locais de vendas ou outros estabelecimentos de coletas indicados pelo órgão regulador.

As embalagens também devem ser descartadas de acordo com as instruções do órgão regulador local de proteção ao meio ambiente.



## 2. Especificações técnicas

Tensão de entrada	100/240 V 50-60 Hz
Tensão de saída	6,5 V - 300 mA
	7,5 V - 200 mA
Bateria	1 bateria LI-ION
Duração da bateria	em repouso: 150 h
	em conversação: 10 h
Frequência de operação	1910 a 1920 MHz
Temperatura de operação	0 °C a 50 °C
Consumo máximo	1,4 kW/mês
Consumo médio	1,1 kW/mês
Tempo de Flash	100, 300 e 600 ms
	Padrão de fábrica: 300 ms

## 3. Características

---

- » Frequência DECT 1,9 GHz.
- » Capacidade de expansão para até 5 ramais adicionais.
- » Identificação de chamadas.
- » Registro de 50 chamadas recebidas (atendidas e não atendidas).
- » Agenda para 100 nomes/números.
- » Busca alfabética.
- » Toques personalizados.
- » Transferência de dados da agenda entre ramais do mesmo modelo.
- » Função viva-voz no fone.
- » 10 opções de toque.
- » Memória para rediscagem dos últimos 10 números.
- » Menu trilingue: português, espanhol e inglês.
- » Transferência de chamadas.
- » Conferência.
- » Comunicação interna sem uso de linha telefônica.



## 4. Produto

---

### 4.1. Fone

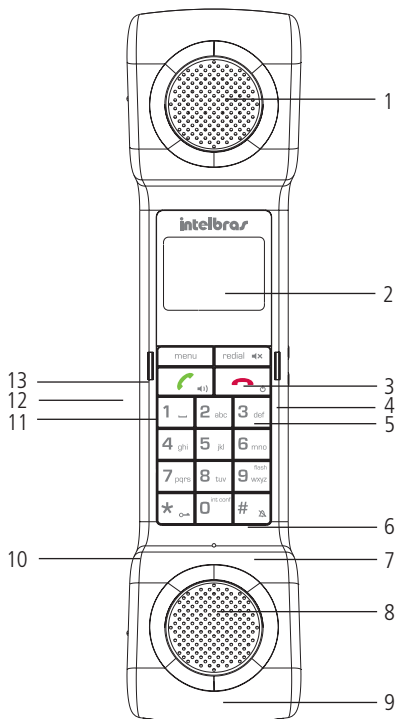

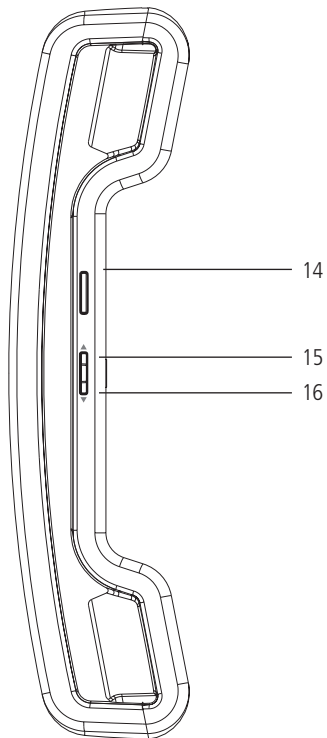

1. Cápsula Receptora
2. Display
3. Teclas Redial/Mute
4. Contato metálico para recarga de bateria
5. Tecla de Encerrar chamada e Desligar e Ligar portátil
6. Tecla numérica e Flash
7. Ativar e desativar o modo silencioso
8. Microfone





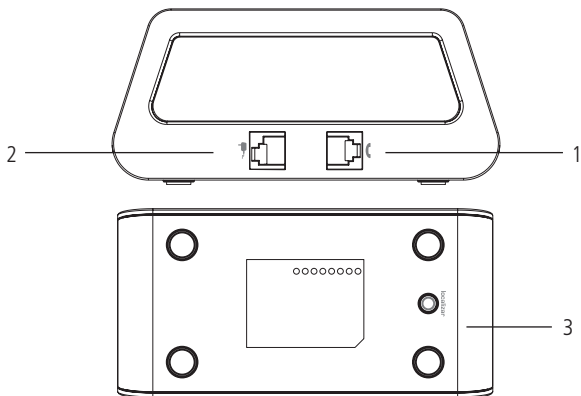



9. Alto falante
10. Tecla \*/Bloquear teclado
11. Tecla Realizar chamadas, ativar e desativar Viva-voz
12. Contato metálico para recarga de bateria
13. Tecla Menu
14. LED indicativo de nova chamada
15. Tecla de navegação para cima/consultar chamadas
16. Tecla de navegação para baixo/acessar agenda

## 4.2. Base



1. Conector da linha telefônica
2. Conector da fonte
3. Botão Localizar

## 4.3. Display

Ícone	Descrição
	Ligado: status da bateria. Piscando: a bateria deve ser carregada. Em movimento: bateria sendo carregada.
12:03	Exibição da hora.
	Ligado: indica chamadas em curso. Piscando: recebendo chamada.
	Ligado: chamadas consultadas (atendidas/não atendidas). Piscando: novas chamadas não atendidas e não consultadas).
	Agenda aberta.
	O menu possui outros itens/opções. Pressione o botão localizado na lateral do fone para visualizá-los.
OK	Pressione ( <i>MENU</i> ) para confirmar a seleção.
	Campainha desligada.
	Modo <i>Viva-voz</i> ativo.
	Alarme ativado.
MUDO	Função <i>Mudo</i> ativada.
	Ligado: conexão com base estável. Piscando: conexão com base interrompida. Aproxime-se da base.

## 5. Instalação

**Atenção:** antes de começar a instalação, leia a seção *Cuidados e segurança*.

### 5.1. Base

Instale a base conforme a figura a seguir. Por motivos de segurança, use somente os cabos de energia e telefônico fornecidos com o produto.

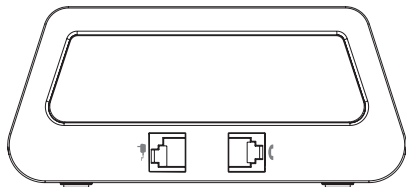

## 5.2. Bateria

Para instalar a bateria, siga o procedimento:

1. Retire a tampa posterior do fone, através da fissura localizada na parte inferior do fone, conforme a figura a seguir:

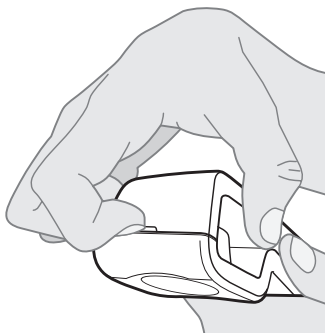

2. Insira a bateria;
3. Feche a tampa.

**Atenção:** coloque os dois pontos verdes na mesma posição, conforme a figura a seguir:



**Obs.:** use somente a bateria fornecida com o produto (LI-ION 3,7 V 550 mA/h).

### 5.3. Recarga da bateria



Antes de usar o telefone pela primeira vez, deixe-o carregando na base por no mínimo 14 h. Para as demais recargas, é necessário o tempo de 3 h.

Quando o fone for inserido na base de forma correta, será emitido um bipe de confirmação. Durante o processo de recarga, o fone poderá aquecer. Isto é normal e não apresenta nenhum risco. Não utilize unidades de recarga de outros fabricantes para recarregar a bateria.

O status da bateria é indicado de acordo com a tabela a seguir:



## 6. Operações básicas

Todas as operações são acessadas através do menu. Para acessá-lo, em modo repouso, pressione a tecla  e utilize as teclas  localizadas na lateral do fone. Para selecionar a opção desejada, pressione novamente a tecla  para confirmar.





**Obs.:** se nenhuma tecla for pressionada em 15 segundos, o telefone sairá automaticamente do menu, retornando ao modo repouso.

## 6.1. Modo Repouso







Todas as descrições deste manual presumem que o telefone esteja em modo repouso, que ocorre quando não há chamadas e quando não há nenhum menu aberto.

## 6.2. Menu de navegação

Para navegar pelo menu, utilize as seguintes teclas:

	Exibe o menu principal/submenu/executa a função.
	Seleciona um submenu/função/configuração.
	Use o teclado para digitar símbolos ou letras quando necessário.
	Cancela todas as programações e alterações e volta para o modo repouso.

## 6.3. Ajustar data e hora

1. Em modo repouso, pressione  para acessar o menu principal;
2. Através das teclas  localizadas na lateral do fone, selecione *Hora>Alarme>Data* e *Hora* e pressione ;
3. Digite a data e pressione  para confirmar;
4. Digite a hora no formato 24 h e pressione  para confirmar;
5. Pressione  para voltar em modo repouso.



## 6.4. Realizar chamadas

1. Retire o fone da base;
2. Pressione  e ouça o tom de discagem;
3. Digite o número desejado.



Ou

1. Retire o fone da base;
2. Digite o número desejado;
3. Pressione .
4. Para encerrar a chamada, pressione  ou coloque o fone na base.



## A partir da agenda

1. Em modo repouso, pressione a tecla ▼ para acessar a agenda;
2. Através das teclas  localizadas na lateral do fone, selecione o contato desejado;
3. Pressione  para discar.

## A partir da lista de chamadas



1. Em modo repouso, pressione ▲ para acessar a lista de chamadas recebidas/perdidas;
2. Através das teclas  localizadas na lateral do fone, selecione o número desejado;
3. Pressione  para discar.

## A partir dos números discados

1. Pressione a tecla ;
2. Pressione as teclas  localizadas na lateral do fone para navegar entre os números discados;
3. Após escolher o número a ser rediscado, pressione a tecla .

## 6.5. Consultar chamadas

### Consultar lista de números discados

1. Pressione a tecla ;
2. Pressione as teclas  localizadas na lateral do fone, para navegar entre os números discados.

**Obs.:** caso o número tenha mais que 12 dígitos, pressione a tecla , para mudar de tela e ver os dígitos restantes.

### Consultar chamadas, recebidas atendidas e não atendidas

1. Pressione a tecla ▲ para acessar a lista de chamadas recebidas, atendidas e não atendidas;





2. Para navegar entre os números da lista, pressione as teclas  localizadas na lateral do fone.

**Obs.:**

- » As chamadas atendidas e não atendidas estão agrupadas na mesma lista.
- » O ícone  ficará piscando até que todas as novas ligações forem visualizadas.

## 6.6. Atender uma chamada recebida

Ao receber uma chamada, o fone emitirá um toque.

Retire o fone da base e pressione a tecla  para atender. Para desligar, pressione a tecla  ou simplesmente recoloque o fone na base. O telefone emitirá um som de confirmação e entrará em modo repouso.

Para personalizar o toque, acesse *Def. Pessoal>Tons>Melodia*.





**Obs.:** o telefone sai de fábrica com a programação de atendimento automático desabilitada. Para personalizar seu aparelho, siga os procedimentos do item Atendimento automático.

## 6.7. Ajustar volume

### Volume do toque da campainha

Há 5 níveis de volume da campainha. Para alterar o volume durante o toque, pressione as teclas  localizadas na lateral do fone, para aumentar ou para reduzir o nível. Para alterar o volume com o telefone em modo repouso, consulte o item *Definição Pessoal>Tons>Volume do toque*.

### Modo Silencioso

Para ativar o modo Silencioso, em modo repouso, mantenha a tecla  pressionada até que seja emitido um bipe de confirmação. Será exibido o ícone . Para desativar, em modo repouso, mantenha a tecla  pressionada até que outro bipe seja emitido e o ícone  apague.

**Obs.:** quando o fone estiver recebendo uma chamada, é possível ajustar o volume do ring através das teclas  localizadas na lateral do fone.

## Volume de recepção de áudio

Há 5 níveis de volume de recepção de áudio. Para alterá-lo, durante uma chamada pressione as teclas  localizadas na lateral do fone, para aumentar ou para reduzir.

Padrão de fábrica: 2.

## Volume do viva-voz

Há 5 níveis de volume no modo *Viva-voz*. Para alterná-lo, utilize as teclas  localizadas na lateral do fone, durante uma chamada no modo *Viva-voz*.

Padrão de fábrica: 3.

## Pausa na discagem

Para se usar um ramal de uma central telefônica privada, é necessário discar o código de acesso para se obter o tom de discagem para uma linha externa. Caso esta central seja antiga, o tom de discagem pode demorar para ser ouvido. Para inserir uma pausa após o código, pressione a tecla  por 3 segundos.

A pausa de discagem também pode ser adicionada aos números inseridos na agenda. Por exemplo, digite 0 para acesso à linha externa e mantenha pressionada a tecla , será exibida a letra P no display, em seguida, digite os números a serem discados: (0 + P + Número desejado).

## 6.8. Identificação de chamadas

Para utilizar o serviço de identificação de chamadas, é necessário ativá-lo junto a sua companhia telefônica. Se esta função já estiver disponível para a sua linha, o número da pessoa que está chamando irá aparecer no display enquanto o telefone toca.

**Obs.:** se a pessoa que está chamando optar por omitir os dados de transmissão do seu número, será exibida uma mensagem indicando esta omissão. O número de telefone não será exibido e, conseqüentemente, o número não será registrado na lista de chamadas.

## 6.9. Intercom

Esta função permite uma chamada interna envolvendo até 2 fones (ramais) que estejam registrados na mesma base. Para utilizá-la, siga o procedimento:

1. Pressione a tecla por 3 segundos;
2. Digite o número do fone (ramal) desejado. Caso existam apenas 2 fones registrados na mesma base, a chamada será transferida automaticamente ao pressionar a tecla por 3 segundos;
3. Aguarde a outra pessoa atender sua chamada. Se a ligação não for atendida em até 1 minuto, a operação será cancelada;
4. Pressione a tecla para cancelar ou encerrar a chamada interna.

Se uma ligação externa for recebida enquanto estiver falando ao telefone, pressione a tecla para aceitar a chamada. Ao aceitar a chamada externa, a chamada interna (Intercom) será automaticamente cancelada.

Se deseja reestabelecer a *Intercom*, pressione a tecla por 3 segundos.

Para alternar entre a chamada interna e a chamada externa, pressione a tecla por aproximadamente 3 segundos.

**Obs.:** a função *Intercom* só funciona quando houver mais de 1 fone registrado na mesma base. Para isto é necessário adquirir outro telefone TS 8120.



## 6.10. Transferir internamente uma chamada externa

1. Após receber uma chamada externa, pressione a tecla por 3 segundos e o número do fone para o qual se deseja transferir a chamada;
2. Após a chamada interna ser completada, pressione a tecla para finalizar a transferência;
3. Se o telefone chamado não atender, puxe a ligação externa pressionando a tecla por 3 segundos.

## 6.11. Audioconferência

Uma chamada externa pode ser transferida para outro fone (denominado de ramal) para uma audioconferência. Após receber uma chamada externa, siga o procedimento:

1. Pressione e o número do telefone para a chamada interna, por exemplo 2;

2. Após completar a chamada interna, mantenha  pressionada durante 3 segundos para iniciar a audioconferência;
3. Para finalizar a audioconferência pressione a tecla .

## 6.12. Viva-voz

Esta função habilita o alto-falante do fone desviando todo o áudio da ligação. Normalmente utilizada para que mais de uma pessoa possa interagir na ligação. Para utilizar esta função, pressione a tecla .



## 6.13. Mudo

O microfone do telefone pode ser desligado/ligado durante uma chamada. Pressione a tecla  para ativar/desativar a função *Mudo*. Esta função desabilita a transmissão de áudio do seu telefone para a outra linha.

## 6.14. Bloquear o teclado

A função de bloqueio do teclado previne que funções sejam acessadas acidentalmente. Pressione a tecla  por 3 segundos para bloquear/desbloquear o teclado.

## 6.15. Tecla Localizar

Para localizar o fone, pressione e solte a tecla  no lado inferior da base para ativar/desativar o alerta de localização. Após encontrar o fone, pressione e solte novamente a tecla  da base ou a tecla .

## 6.16. Ligar/desligar o fone

É possível desligar o telefone para economizar bateria. Para desligá-lo pressione a tecla  por 5 segundos. Para ligar, repita a operação.

**Obs.:** o telefone não recebe ligações desligado.

# 7. Menu

---

## 7.1. Estrutura

### Agenda

- Novo Número
- Procurar
- Apagar Tudo
- Disc. Rápida
- Transf. Agenda<sup>1</sup>

### Hora/Alarme

- Data & Hora
- Alarme
- Tom Alarme

### Def. Pessoal

- Tons
  - Volume do Toque
  - Melodia
  - Melodia Grupo
  - Tom Teclado
  - Primeiro Toque

- Nome do Tel.
- Atendim. Auto
- Desliga Auto
- Idioma
- Modo Babá

### Def. Avançadas







- Flash
- Tom/Pulso
- Cod. Area/Cat
  - Código de Área
  - Categoria
- Bloq. Número
- Chamada Bebê
- Registro
  - Selecionar Base
  - Registrar Base
- Cancelar Registro
- PIN
- Restaurar
- Compartilhar
- Modo ECO

<sup>1</sup> Esta opção somente será exibida caso mais de um fone esteja registrado na mema base.

## 8. Agenda

---

### 8.1. Adicionar contato

1. Pressione  para exibir o menu principal;
2. Através das teclas  localizadas na lateral do fone, selecione a opção *Agenda>Novo Número* e pressione  para confirmar;
3. Digite o nome (máx. 12 caracteres) e pressione  para confirmar;
4. Digite o número (máx. 24 caracteres) e pressione  para confirmar;
5. Através das teclas  localizadas na lateral do fone, selecione o grupo desejado, e pressione  para confirmar.

Escolha o grupo em que o contato será gravado através das teclas  localizadas

na lateral do fone, e pressione . Para ver as configurações de grupo, consulte o item *Melodia de Grupo*.

**Obs.:** a agenda possui capacidade para até 100 nomes/números.

É possível salvar um número na agenda com o código de área diferente do seu, para isto no momento de digitar o número salve a sequência: *0 + código da operadora + código de área + número desejado*, por exemplo: 0 12 34 56789999.

Quando o limite da capacidade da memória for atingido, a mensagem "Sem Memória" será exibida na tentativa de uma nova entrada. Para liberar espaço na memória, é necessário excluir um contato.



Os contatos da agenda são organizados alfabeticamente. Para acessar rapidamente um contato, digite a primeira letra do nome do contato desejado.

### 8.2. Inserir nome

As letras estão indicadas no teclado alfanumérico. Para usá-las, pressione a tecla quantas vezes forem necessárias para inserir a letra desejada.

## Funções específicas







Tecla	Caracteres
1	Espaço, 1, -, <, >, *
2	A, B, C, 2
3	D, E, F, 3
4	G, H, I, 4
5	J, K, L, 5
6	M, N, O, 6
7	P, Q, R, S, 7
8	T, U, V, 8
9	W, X, Y, Z, 9
0	0, -, /, \, #, +



	Insere um espaço ou um caractere especial
	Exclui um caractere
	Movê o cursor

Se desejar inserir a mesma letra em sequência, pressione o botão uma vez e espere até que o cursor mude de posição para então pressioná-lo novamente.





**Exemplo:** para inserir as letras “RR” sequencialmente, pressione a tecla 7 por 3 vezes, aguarde até que o cursor mude de posição e então pressione 3 vezes novamente a tecla 7.

### 8.3. Editar contato







1. Pressione a tecla  para exibir a lista de contatos;
2. Através das teclas  localizadas na lateral do fone, selecione um contato e pressione  para confirmar;
3. Através das teclas  localizadas na lateral do fone, selecione *Editar* e pressione  para confirmar;
4. Digite o nome (máx. 12 caracteres) e pressione  para confirmar;
5. Digite o número (máx. 24 caracteres) e pressione  para confirmar;

6. Através das teclas  localizadas na lateral do fone, selecione o grupo desejado e pressione  para confirmar;
7. Para cancelar a edição e voltar ao modo de repouso, pressione a tecla .





#### 8.4. Procurar contato

1. Pressione  para exibir o menu principal;
2. Através das teclas  localizadas na lateral do fone, acesse *Agenda>Procurar>Menu*;
3. Digite a primeira letra do nome desejado. Caso deseje visualizar o número do contato pressione a tecla ;
4. Através das teclas  localizadas na lateral do fone, selecione o contato e pressione  para realizar a chamada.



#### 8.5. Apagar contato

1. Pressione a tecla  para exibir a lista de contatos;
2. Através das teclas  localizadas na lateral do fone, selecione o contato desejado e pressione  para confirmar;
3. Através das teclas  localizadas na lateral do fone, selecione *Apagar nome* e pressione  para confirmar;
4. Será exibida a mensagem “*Confirma?*”. Pressione  para confirmar a exclusão.



#### 8.6. Armazenar número da lista de chamadas na agenda

1. Pressione a tecla  para acessar a lista de registro de chamadas;
2. Através das teclas  localizadas na lateral do fone, selecione o número e pressione a tecla  para confirmar sua escolha;
3. Através das teclas  localizadas na lateral do fone, selecione a opção *Salvar*;
4. Digite o nome (máx. 12 caracteres) e pressione  para confirmar;



5. Edite o número se for necessário (máx. 24 caracteres) e pressione  para confirmar;
6. Com as teclas  localizadas na lateral do fone, selecione o grupo desejado, e pressione  para confirmar.





## 8.7. Apagar toda a lista de contatos

1. Pressione  para exibir o menu principal;
2. Através das teclas  localizadas na lateral do fone, acesse *Agenda>Apagar Tudo*;
3. Será exibida a mensagem “Confirma?”;
4. Pressione  para confirmar a exclusão da agenda.

**Obs:** caso o contato esteja associado a algum número de discagem rápida, este não será excluído nesta operação. Para excluí-lo, é necessário desassociar este número primeiro. Para isto, siga o passo do item Excluir número da discagem rápida.

## 8.8. Discagem rápida









É possível configurar números de telefone para discagem automática nas teclas de 1 a 9. Para isso, siga o procedimento:

1. Pressione  para exibir o menu principal;
2. Através das teclas  localizadas na lateral do fone, acesse *Agenda>Disc. Rápida*;
3. Através das teclas  localizadas na lateral do fone, selecione a tecla de 1 a 9 que deseja associar a discagem rápida;
4. Caso não tenha nenhum nome associado a esta tecla, a mensagem “Nenh Entrada” será exibida. Pressione a tecla  será exibida a mensagem “Adicionar”. Pressione novamente a tecla e escolha o contato na agenda que deseja associar à discagem rápida;
5. Pressione  confirmar.

Para utilizar a função discagem rápida, após configurar com o procedimento anterior, mantenha pressionada a tecla de atalho e a discagem será realizada.

**Obs:** somente será possível associar um número à discagem rápida se este estiver salvo na agenda do telefone.





## Excluir número da discagem rápida

1. Pressione  para exibir o menu principal;
2. Através das teclas  localizadas na lateral do fone, acesse *Agenda>Disc. Rápida*;
3. Através das teclas  localizadas na lateral do fone, selecione a tecla de atalho e pressione  para confirmar;
4. Pressione  novamente para acessar as opções da tecla de atalho. Através das teclas  localizadas na lateral do fone, selecione a opção *Apagar* e pressione  para confirmar;
5. Será exibida a mensagem “*Confirma?*”;
6. Pressione  para confirmar a exclusão da discagem rápida.

## 8.9. Transferir agenda

Para transferir uma agenda, 2 ou mais fones TS 8120 devem estar registrados na mesma base.

### No fone 1:

1. Pressione  para exibir o menu principal;
2. Através das teclas  localizadas na lateral do fone, acesse *Agenda>Transferir agenda*;
3. Através das teclas  localizadas na lateral do fone, selecione o fone destino, por exemplo *FONE 2*;
4. Pressione  para confirmar.





### No fone 2:

1. Pressione  para iniciar o processo de transferência;
2. Após a transferência, será exibida a mensagem “*Efetuada*” no fone destino.







## 9. Hora/Alarme

---





### 9.1. Data & hora

1. Pressione  para exibir o menu principal;
2. Através das teclas  localizadas na lateral do fone, acesse *Hora/Alarme>Data & Hora*;
3. Use o teclado para ajustar a data e pressione  para confirmar;
4. Use o teclado para ajustar o relógio e pressione  para confirmar.

### 9.2. Alarme

1. Pressione  para exibir o menu principal;
2. Através das teclas  localizadas na lateral do fone, acesse *Hora/Alarme>Alarme*;
3. Através das teclas  localizadas na lateral do fone, selecione a periodicidade para o alarme: *Uma Vez, Diário ou Desligado*;
4. Pressione  para confirmar;
5. Use o teclado para configurar o horário desejado e pressione  para confirmar.
6. O ícone  será exibido no display indicando que o alarme foi ativado.

### 9.3. Tom Alarme



1. Pressione  para exibir o menu principal;
2. Através das teclas  localizadas na lateral do fone, acesse *Hora/Alarme>Tom Alarme*;
3. Através das teclas  localizadas na lateral do fone, selecione a melodia desejada e pressione .

# 10. Definições pessoais





---

## 10.1. Tons

### Volume do toque de campainha



1. Pressione  para exibir o menu principal;
2. Através das teclas  localizadas na lateral do fone, acesse *Def. Pessoal>Tons>Volume Toque*;
3. Selecione um volume para o toque: *Silêncio, Baixo, Médio, Alto, Máximo e Progressivo*;
4. Pressione  para confirmar.



### Melodia

1. Pressione  para exibir o menu principal;
2. Através das teclas  localizadas na lateral do fone, acesse *Def. Pessoal>Tons>Melodia*;
3. Existem 10 opções de melodia disponíveis para sua escolha. Através das teclas  localizadas na lateral do fone, selecione uma melodia para configurar como toque e pressione  para confirmar.





### Melodia de grupo

Existem 3 grupos de contatos: *Grupo A, B e C*. É possível selecionar um toque de campainha diferente para cada grupo de contato.

1. Pressione  para exibir o menu principal;
2. Através das teclas  localizadas na lateral do fone, acesse *Def. Pessoal>Tons>Melodia Grup*;
3. Através das teclas  localizadas na lateral do fone, escolha o grupo que deseja configurar a melodia;





- Existem 10 opções de melodia disponíveis para sua escolha. Através das teclas  localizadas na lateral do fone, selecione uma melodia para configurar como toque do grupo e pressione  para confirmar.

### Tom do teclado

- Pressione  para exibir o menu principal;
- Através das teclas  localizadas na lateral do fone, acesse *Def. Pessoal>Tons>Tom Teclado*;
- Através das teclas  localizadas na lateral do fone, escolha *Ligado* para que o telefone emita um bipe para cada tecla quando pressionada ou *Desligado* para que o fone não emita nenhum som quando o teclado for pressionado;
- Pressione  para confirmar.





### Primeiro toque

Essa função vem configurada de fábrica como desligada, para que seja possível a identificação do contato antes da reprodução da melodia. Se desejar, é possível habilitar essa função para que a reprodução da melodia anteceda a identificação do contato. Para isso, siga o procedimento:

- Pressione  para exibir o menu principal;
- Através das teclas  localizadas na lateral do fone, acesse *Def. Pessoal>Tons>Prim. Toque*;
- Através das teclas  localizadas na lateral do fone, escolha *Ligado* para habilitar a reprodução do primeiro toque ou *Desligado* para desabilitar o primeiro toque;
- Pressione  para confirmar.





## 10.2. Nome do telefone

Por padrão de fábrica, o telefone sai configurado com o nome "INTELBRAS", para alterá-lo, siga o procedimento:

1. Pressione  para exibir o menu principal;
2. Através das teclas  localizadas na lateral do fone, acesse *Def. Pessoal>Nome do Tel*;
3. Use a tecla  para apagar o nome padrão e use o teclado para digitar o novo nome;
4. Pressione  para confirmar.

## 10.3. Atendimento automático



Com o modo de atendimento automático ligado, o aparelho atende a chamada recebida ao ser removido da base, sem que haja a necessidade de pressionar a tecla . Para configurar o modo de atendimento automático, siga o procedimento:



1. Pressione  para exibir o menu principal;
2. Através das teclas  localizadas na lateral do fone, acesse *Def. Pessoal>Atendim. Auto*;
3. Através das teclas  localizadas na lateral do fone, escolha *Ligado* para habilitar o atendimento automático ou *Desligado* para desabilitar o atendimento automático;
4. Pressione  para confirmar.

Padrão de fábrica: desligado.

## 10.4. Desligamento automático





Com o modo de desligamento automático ligado, o aparelho encerra a chamada ao ser colocado na base, sem que haja a necessidade de pressionar a tecla . Para configurar o modo de desligamento automático, siga o procedimento:

1. Pressione  para exibir o menu principal;
2. Através das teclas  localizadas na lateral do fone, acesse *Def. Pessoal>Desliga Auto*;

3. Através das teclas  localizadas na lateral do fone, escolha *Ligado* para habilitar o desligamento automático ou *Desligado* para desabilitar o desligamento automático;
4. Pressione  para confirmar.

Padrão de fábrica: ligado.





## 10.5. Idioma



1. Pressione  para exibir o menu principal;
2. Através das teclas  localizadas na lateral do fone, acesse *Def. Pessoal>Idioma*;
3. Através das teclas  localizadas na lateral do fone, escolha o idioma entre os disponíveis: *português*, *inglês* e *espanhol*;
4. Pressione  para confirmar.

## 10.6. Modo Babá

Para usar esta função, 2 ou mais fones TS 8120 devem estar registrados na mesma base. Coloque um dos fones no cômodo que deseja monitorar e ative a função babá eletrônica neste fone. Será possível então estabelecer uma conexão entre os dois fones para monitorar os sons do cômodo desejado.

Para ativar o *Modo Babá*, siga o procedimento:

1. Pressione  para exibir o menu principal;
2. Através das teclas  localizadas na lateral do fone, acesse *Def. Pessoal>Modo Babá*;
3. Através das teclas  localizadas na lateral do fone, escolha *Ligado* para habilitar o *Modo Babá* ou *Desligado* para desabilitá-lo;
4. Pressione  para confirmar.





Mantenha a tecla  pressionada por 3 segundos e digite o número fone que está no cômodo a ser monitorado para dar início à função. O monitoramento cessará ao pressionar a tecla . Para evitar que chamadas externas perturbem o ambiente monitorado, pressione a tecla  por três segundos para ativar o modo silencioso.

# 11. Definições avançadas

---

## 11.1. Tempo de flash

Mantenha a tecla  pressionada por 3 segundos durante a conversação. O telefone entrará em processo de transferência de chamada para outro ramal, caso o telefone esteja conectado a um PABX. Para configurar o tempo de flash, siga o procedimento:





1. Pressione  para acessar o menu principal;
2. Através das teclas  localizadas na lateral do fone, acesse *Def. Avançada>Flash*;
3. Através das teclas  localizadas na lateral do fone, escolha entre as opções: curto (100 ms), médio (300 ms) e longo (600 ms);
4. Pressione  para confirmar.

O tempo de flash define qual o período do pulso de flash que a base irá usar ao se pressionar a tecla  por 3 segundos.

Padrão de fábrica: 300 ms.

## 11.2. Tom/Pulso

Esta função altera o tipo de sinalização do telefone de multifrequencial (tons) para decádico (pulso) e vice-versa.

1. Pressione  para exibir o menu principal;
2. Através das teclas  localizadas na lateral do fone, acesse *Def. Avançada>Tom/Pulso*;
3. Através das teclas  localizadas na lateral do fone, escolha entre as opções *Tons* ou *Pulsos*;
4. Pressione  para confirmar.



Padrão de fábrica: tom.



## 11.3. Código de área e categoria





### Código de área

A configuração de código de área permite que o telefone exclua os primeiros dígitos recebidos na identificação quando estes coincidirem com o código configurado. Para habilitar esta função, siga o procedimento:

1. Pressione  para exibir o menu principal;
2. Através das teclas  localizadas na lateral do fone, acesse *Def. Avançada>Cod. Área/Cat>Cód. Área*;
3. Com o uso do teclado, digite o código de área de sua escolha, por exemplo 48;
4. Pressione  para confirmar.

### Categoria

A configuração de categoria ID deverá ser de acordo com o tipo de identificação DTMF recebida pela linha na qual o telefone está conectado. Com esta programação ativa, o primeiro dígito recebido na identificação DTMF será suprimido antes de ser enviado ao telefone. Para configurá-la, siga o procedimento:

1. Pressione  para exibir o menu principal;
2. Através das teclas  localizadas na lateral do fone, acesse *Def. Avançada>Cod. Área/Cat>Categoria ID*;
3. Através das teclas  localizadas na lateral do fone, selecione *Ligado* ou *Desligado*;
4. Pressione  para confirmar.











Padrão de fábrica: *ligado*.

## 11.4. Bloqueio de número





Use esta função para impedir que chamadas sejam feitas para determinados números. Os números a serem bloqueados deverão ser inseridos individualmente em cada fone registrado na base.



É possível bloquear até 4 números com 4 dígitos cada. Todos os números de telefones que se iniciarem com aqueles primeiros dígitos serão bloqueados. Uma das vantagens desta função é bloquear chamadas de longa distância ou internacionais. Por exemplo: *bloquear = 0185*; todos os números que iniciarem com *0185* serão bloqueados.

Os números que iniciarem com *0180, 0181, 0188* serão discados normalmente. Para adicionar um número a ser bloqueado, siga o procedimento:

1. Pressione  para exibir o menu principal;
2. Através das teclas  localizadas na lateral do fone, acesse *Def. Avançada>Bloq. Número*;
3. Com o uso do teclado, entre com o código PIN. *Padrão de fábrica: 0000*;
4. Pressione  para confirmar;
5. Através das teclas  localizadas na lateral do fone, selecione *Modo* e confirme sua escolha com a tecla ;
6. Através das teclas  localizadas na lateral do fone, selecione a opção *Ligado* e confirme sua escolha com a tecla . Padrão de fábrica: desligado;
7. Através das teclas  localizadas na lateral do fone, selecione *Números* e confirme sua escolha com a tecla;
8. Através teclas  localizadas na lateral do fone, selecione uma das posições disponíveis (número *1, 2, 3* ou *4*) e pressione  para confirmar sua escolha;
9. Entre com o número de destino que deseja bloquear e pressione  para confirmar.







Para apagar um número anteriormente cadastrado no bloqueio, siga o procedimento:

1. Pressione  para exibir o menu principal;
2. Através das teclas  localizadas na lateral do fone, acesse *Def. Avançada>Bloq. Número*;
3. Com o uso do teclado, entre com o código PIN. Padrão de fábrica: *0000*;
4. Pressione  para confirmar;
5. Através das teclas  localizadas na lateral do fone, selecione *Números* e confirme sua escolha com a tecla;



6. Escolha a posição que deseja apagar o número bloqueado (*Número 1, 2, 3 ou 4*);
7. Pressione  para confirmar;
8. Mantenha a tecla  pressionada por 4 segundos e o número será apagado;
9. Pressione  para confirmar;

## 11.5. Chamada Bebê

Esta função habilita a discagem para um número pré-programado ao pressionar qualquer tecla do telefone (com exceção da tecla  ). Para configurá-la, siga o procedimento:

1. Pressione  para exibir o menu principal;
2. Através das teclas  localizadas na lateral do fone, acesse *Def. Avançada>Chamada Bebê*;
3. Com o uso do teclado, entre com o código PIN. Padrão de fábrica: 0000;
4. Pressione  para confirmar;
5. Através das teclas  localizadas na lateral do fone, selecione *Número* e confirme sua escolha com a tecla ;
6. Com o uso do teclado, entre com o número do telefone que deseja armazenar e pressione  para salvar;
7. Através das teclas  localizadas na lateral do fone, selecione *Modo* e confirme sua escolha com a tecla;

Através das teclas, selecione a opção *Ligado* e confirme sua escolha com a tecla.



Para desabilitar a função *Chamada Bebê* pressione a tecla  e em seguida pressione a tecla .

## 11.6. Registrar ramais

É possível ampliar o sistema telefônico DECT registrando até 5 fones em uma mesma base. Antes de utilizar um novo ramal, é necessário registrá-lo na base. Todos os ramais registrados em uma mesma base tocam quando uma chamada é recebida ou quando a tecla de localização é acionada.

## Selecionar base





Cada fone pode ser registrado em até 4 bases. Cada base suporta até 5 fones. Ou seja, uma base com seu respectivo fone mais 4 ramais adicionais.

1. Pressione  para exibir o menu principal;
2. Através das teclas  localizadas na lateral do fone, acesse *Def. Avançada>Registro>Selec Base*;
3. Pressione  para confirmar sua escolha;
4. Com o uso do teclado, escolha a base desejada;
5. Aguarde alguns segundos até que um bipe seja emitido exibindo o número de confirmação;
6. Caso o display indique “Registrar”, realize o registro do fone.

**Obs.:** esta função só é possível se o fone estiver registrado em mais de uma base.

## Registrar base



Esta função permite cadastrar o telefone em até 4 bases para realizar e receber chamadas. Para registrar a base, siga o procedimento. Para isso, o(s) fone(s) deve(m) estar fora da(s) base(s).

1. Pressione  para exibir o menu principal;
2. Através das teclas  localizadas na lateral do fone, acesse *Def. Avançada>Registro>Regist. Base*;
3. Pressione  para confirmar sua escolha;
4. Mantenha pressionada a tecla  no lado inferior da base;
5. Com o uso do teclado no fone, escolha a base desejada (1, 2, 3 ou 4);
6. Aguarde alguns segundos. Após a localização da base, o código PIN será solicitado. Neste momento, não será mais necessário pressionar a tecla.
7. Digite o código PIN. *Padrão de fábrica: 0000*. Pressione a tecla  para confirmar;
8. Aguarde alguns segundos até que um bipe seja emitido exibindo o número de confirmação;
9. Caso o display indique “Registrar”, o procedimento deverá ser repetido.

**Atenção:** se um fone for registrado em mais de uma base, automaticamente ele se conectará à última base na qual foi registrado.





## Cancelar registro

Esta função permite excluir registros de fones que estejam cadastrados na base atual.

1. Pressione  para exibir o menu principal;
2. Através das teclas ▼▲, acesse *Def. Avançada>Cancel. Reg*;
3. Com o uso do teclado, entre com o código PIN. Padrão de fábrica: 0000. Pressione a tecla  para confirmar;
4. Através das teclas ▼▲, selecione o fone que deseja excluir e pressione  para confirmar.



## 11.7. Modificar código PIN

O código PIN é necessário para acessar algumas funções de seu telefone, como por exemplo, registrar ou excluir fones. Para alterar o PIN da base, siga o procedimento:

1. Pressione  para exibir o menu principal;
2. Através das teclas  localizadas na lateral do fone, acesse *Def. Avançada>PIN*;
3. Com o uso do teclado, digite o código PIN atual e pressione a tecla  para confirmar;
4. Com o uso do teclado, digite o novo código PIN de sua escolha e pressione  para confirmar a alteração.





## 11.8. Restaurar padrões

Através dessa função é possível restaurar todas as configurações de fábrica. Os registros de agenda e discagem rápida não serão excluídos.

1. Pressione  para exibir o menu principal;
2. Através das teclas  localizadas na lateral do fone, acesse *Def. Avançada>Restaurar*;
3. Será exibida a mensagem "Confirma?". Pressione  para confirmar a restauração dos padrões de fábrica.

## 11.9. Compartilhar





Caso essa função esteja ligada, os demais ramais terão acesso à sua conversa. Desabilitando a função *Compartilhar*, será possível realizar ou receber ligações sem que os demais ramais registrados à mesma base consigam escutar sua conversa. Para desativá-la, siga o procedimento:

1. Pressione  para exibir o menu principal;
2. Através das teclas  localizadas na lateral do fone, acesse *Def. Avançada>Compartilhar*,
3. Através das teclas  localizadas na lateral do fone, selecione a opção *Desligado*.  
Pressione  para confirmar.

Padrão de fábrica: *desligado*.

### 11.10. Uso de baixa radiação (modo ECO)

Com o modo *ECO* ligado, o nível de radiação torna-se mais baixo na intenção de reduzir o consumo de energia. Para habilitá-lo, siga o procedimento:

1. Pressione  para exibir o menu principal;
2. Através das teclas  localizadas na lateral do fone, acesse *Def. Avançada>Modo ECO*;
3. Através das teclas  localizadas na lateral do fone, selecione a opção *Ligado*.  
Pressione  para confirmar.

Padrão de fábrica: *desligado*.

**Obs.:** com o modo *ECO* ativado, o alcance do telefone é reduzido.

## 12. Dúvidas frequentes

---

<b>Dúvida</b>	<b>Causa e solução</b>
O telefone não funciona.	Certifique-se de que a bateria esteja instalada corretamente (consulte o item <i>Bateria</i> ).
	Verifique as conexões (consulte a seção <i>Instalação</i> ).
	Dê carga total à bateria (consulte o item <i>Recarga da bateria</i> ).
Não ouço o tom de discar.	Desconecte e conecte a bateria.
	Verifique as conexões (consulte a seção <i>Instalação</i> ).
	Conecte um outro aparelho à linha telefônica. Se o aparelho funcionar adequadamente, entre em contato com nossa rede de Assistência Técnica Autorizada. Caso contrário, contate a companhia telefônica.
Não consigo fazer programações.	A programação não será possível enquanto o fone estiver em uma ligação.
	Verifique o manual do usuário para a correta programação.
Há ruídos e interferências durante a ligação.	Afaste o fone e a base de outros aparelhos elétricos (televisores, rádios, telefones sem fio, etc.).
	Aproxime-se da base.
	Se o telefone estiver conectado a uma linha telefônica com serviço ADSL, recomenda-se que a conexão tenha um microfiltro ADSL de ruídos entre a base e a tomada da linha telefônica. Entre em contato com seu fornecedor de ADSL para obter detalhes.
O fone não toca.	Verifique as conexões (consulte a seção <i>Instalação</i> ).
	O fone está longe da base.
	A bateria pode estar descarregada. Recarregue-a.
	A função <i>Campainha</i> desligada pode estar ativa. Ajuste-a (consulte o item <i>Ajustar volume</i> ).
Não consigo localizar o fone.	Desligue a base da rede elétrica, em seguida religue-a.
	Desconecte e conecte a bateria.
	Verifique as conexões (consulte a seção <i>Instalação</i> ).
	O fone está longe da base.
Não consigo localizar o fone.	A bateria pode estar descarregada. Recarregue a bateria.
	Verifique se outro fone está em uso.

A bateria não está recarregando.	A bateria pode estar desconectada.
	A vida útil da bateria pode ter esgotado. Adquira uma nova bateria através da nossa rede de Assistência Técnica Autorizada.
	Verifique a instalação da base.
O fone não exibe o número do telefone que está chamando.	É necessário contratar um serviço de identificador de chamadas. Entre em contato com sua companhia telefônica.
	Se este aparelho estiver conectado a outro equipamento, como um aparelho identificador de chamadas, desconecte-o e conecte-o diretamente à tomada da parede.
	Se este aparelho estiver conectado a uma linha telefônica com serviço ADSL, recomenda-se que a conexão tenha um microfiltro ADSL de ruídos entre a base e a tomada da linha telefônica. Contate o seu fornecedor de ADSL para obter detalhes.
	Outro equipamento telefônico conectado à extensão pode estar causando interferência no aparelho. Desconecte esse equipamento e tente novamente.
O número do chamador não é identificado corretamente.	A seleção da categoria de ID não está configurada corretamente. Configure o telefone de acordo com a sua linha (consulte o item <i>Código de área e categoria</i> ).
	Se o produto estiver conectado a uma linha telefônica com serviço ADSL, recomenda-se que a conexão tenha um microfiltro ADSL de ruídos entre a base e a tomada da linha telefônica. Contate o seu fornecedor de ADSL para obter detalhes.
O display está apagado.	Verifique se a bateria está instalada corretamente.
	Recarregue a bateria.
	Desconecte e conecte a bateria.
Mensagem "PROCURANDO" no display.	Verifique se a base está conectada à tomada de energia elétrica.
	Desconecte e conecte a bateria.
	Verifique se outro fone está em uso.
	Desligue a base da rede elétrica, em seguida, religue-a.
	O fone está fora da área de alcance. Aproxime-se da base.
	Certifique-se que o fone está registrado na base (consulte o item <i>Registro</i> ).



# Termo de garantia

---

Para a sua comodidade, preencha os dados abaixo, pois, somente com a apresentação deste em conjunto com a nota fiscal de compra do produto, você poderá utilizar os benefícios que lhe são assegurados.

---

Nome do cliente:

Assinatura do cliente:

Nº da nota fiscal:

Data da compra:

Modelo:

Nº de série:

Revendedor:

---

Fica expresso que esta garantia contratual é conferida mediante as seguintes condições:

1. Todas as partes, peças e componentes do produto são garantidos contra eventuais defeitos de fabricação que porventura venham a apresentar, pelo prazo de 1 (um) ano, sendo este prazo de 3 (três) meses de garantia legal mais 9 (nove) meses de garantia contratual, contado a partir da data de entrega do produto ao Senhor Consumidor, conforme consta na nota fiscal de compra do produto, que é parte integrante deste Termo em todo território nacional. Esta garantia contratual implica na troca gratuita das partes, peças e componentes que apresentarem defeito de fabricação, além da mão-de-obra utilizada nesse reparo. Caso não seja constatado defeito de fabricação, e sim defeito(s) proveniente(s) de uso inadequado, o Senhor Consumidor arcará com estas despesas.
2. Constatado o defeito, o Senhor Consumidor deverá imediatamente comunicar-se com o Serviço Autorizado mais próximo que consta na relação oferecida pelo fabricante - somente estes estão autorizados a examinar e sanar o defeito durante o prazo de garantia aqui previsto. Se isto não for respeitado esta garantia perderá sua validade, pois o produto terá sido violado.
3. Na eventualidade do Senhor Consumidor solicitar o atendimento domiciliar, deverá encaminhar-se ao Serviço Autorizado mais próximo para consulta da taxa de visita técnica. Caso seja constatada a necessidade da retirada do produto, as

despesas decorrentes, transporte, segurança de ida e volta do produto, ficam sob a responsabilidade do Senhor Consumidor.

4. A garantia perderá totalmente sua validade se ocorrer qualquer das hipóteses a seguir: a) se o defeito não for de fabricação, mas sim, ter sido causado pelo Senhor Consumidor ou terceiros estranhos ao fabricante; b) se os danos ao produto forem oriundos de acidentes, sinistros, agentes da natureza (raios, inundações, desabamentos, etc.), umidade, tensão na rede elétrica (sobretensão provocada por acidentes ou flutuações excessivas na rede), instalação/uso em desacordo com o Manual do Usuário ou decorrente do desgaste natural das partes, peças e componentes; c) se o produto tiver sofrido influência de natureza química, eletromagnética, elétrica ou animal (insetos, etc.); d) se o número de série do produto houver sido adulterado ou rasurado; e) se o aparelho houver sido violado.

Sendo estas condições deste Termo de Garantia complementar, a Intelbras S/A reserva-se o direito de alterar as características gerais, técnicas e estéticas de seus produtos sem aviso prévio.

O processo de fabricação deste produto não está coberto pelo sistema de gestão ambiental da Intelbras.

Todas as imagens deste manual são ilustrativas.



# intelbras

---



eco amigável



uma das melhores  
empresas para se trabalhar



*fale com a gente*

**Suporte a clientes:** (48) 2106 0006

**Contato e chat:** [www.intelbras.com.br/suporte](http://www.intelbras.com.br/suporte)

**Sugestões, reclamações e rede autorizada:** 0800 7042767

Intelbras S/A – Indústria de Telecomunicação Eletrônica Brasileira  
Rodovia BR 101, km 210 - Área Industrial - São José/SC - 88104-800  
[www.intelbras.com.br](http://www.intelbras.com.br)

01.14  
Origem: China