

intelbras

Manual do usuário

CF 4002

intelbras

Celular fixo GSM Modelo CF 4002

Parabéns, você acaba de adquirir um produto com a qualidade e segurança Intelbras. Para usar o celular fixo GSM CF 4002, é necessário inserir um cartão SIM válido fornecido por uma operadora. O cartão SIM contém suas informações de usuário e pode ser usados para armazenamento das informações de seus contatos, chamadas, mensagens, etc. Este telefone opera em rede GSM de 850/900/1800/1900 MHz. Verifique compatibilidade com a frequência de sua operadora. Antes de configurar e operar seu telefone, recomendamos que você leia com atenção este manual.

Mantenha sempre o telefone conectado a energia elétrica. A bateria é um apoio para emergências em caso de falta momentânea de energia elétrica.

Índice

1. Especificações técnicas	6
1.1. Telefone	6
1.2. Adaptador AC/DC	6
1.3. Bateria	6
2. Homologação Anatel	6
3. Compatibilidade com operadoras	7
4. Características	7
5. Cuidados e segurança	7
5.1. Cuidados com o telefone	8
5.2. Cuidados com a bateria	8
5.3. Preservação do meio ambiente	9
6. Produto	9
6.1. Visão frontal	9
6.2. Visão posterior	10
6.3. Teclas	11
6.4. Ícones	11
7. Códigos de segurança	12
7.1. Código PIN	12
7.2. Código PIN2	12
7.3. Código PUK	12
7.4. Código PUK2	12
7.5. Código de bloqueio do telefone	12
8. Instalação	13
8.1. Instalação do cartão SIM e da bateria	14
8.2. Instalação do adaptador AC/DC	16
8.3. Instalação em parede	16

9. Operações básicas	17
9.1. Ligar o telefone	17
9.2. Desligar o telefone	17
9.3. Definir hora e data	17
9.4. Realizar uma chamada	17
9.5. A partir da agenda	18
9.6. A partir do registo de chamadas	18
9.7. Receber uma chamada	18
9.8. Recusar uma chamada	18
9.9. Encerrar uma chamada	18
9.10. Opções durante chamadas	19
10. Conexão GPRS	20
11. Métodos de entrada	20
11.1. Numérico	20
11.2. ABC, abc, PT, pt	20
11.3. Caracteres das teclas	21
12. Menu	21
13. Estrutura	21
14. Contatos	25
14.1. Visualizar contatos	25
14.2. Adicionar novo contato	26
14.3. Definições	27
15. Mensagens	28
15.1. Nova mensagem	28
15.2. Caixa de entrada	29
15.3. Rascunhos	29
15.4. Caixa de saída	29
15.5. Enviadas	30
15.6. Apagar	30
15.7. Definições	30

16. Chamadas	32
16.1. Registros	32
16.2. Definições	33
16.3. Definições avançadas	34
17. Aplicações	34
17.1. Alarme	35
17.2. Calculadora	35
18. Configurações	36
18.1. Dual SIM	36
18.2. Telefone	36
18.3. Rede	37
18.4. Segurança	38
18.5. Restaurar	39
19. Perfil	39
19.1. Toque SIM1	40
19.2. Toque SIM2	40
19.3. Vol. chamada	40
19.4. Tom mensagem	40
19.5. Vol. mensagem	41
19.6. Som do teclado	41
19.7. Sons do sistema	41
19.8. Sons Lig/Deslig	41
Termo de garantia	42

1. Especificações técnicas

1.1. Telefone

Peso (com bateria, antena e fone)	745 g
Dimensões (C x L x A)	220 x 180 x 90 mm
Frequência de operação	850/900/1800/1900 MHz
Alimentação	4,6 VDC
Ganho da antena	2 dBi
Conector da antena	TNC fêmea

1.2. Adaptador AC/DC

Entrada	100-240 VAC - 50/60 Hz
Saída	4,6 VDC

1.3. Bateria

Tipo de bateria	3,7 V Lithium Ion
Capacidade	800 mAh
Tempo de conversação	4 a 6 h
Tempo de repouso	60 a 100 h

Obs.: as condições de operação real dependem do ambiente de rede, do cartão SIM e do comportamento do usuário.

2. Homologação Anatel

intelbras
CNPJ: 82.901.000/0001-27

CF 4002



Potência máxima de transmissão: 1,469 W (GSM 850 MHz), 1,469 W (GSM 900 MHz), 0,693 W (GPRS 1800 MHz), 0,693 W (GSM 1900 MHz), 1,368 W (GPRS 850 MHz), 1,368 W (GPRS 900 MHz), 0,736 W (GPRS 1800 MHz), 0,736 W (GPRS 1900 MHz).

Para mais informações, consulte o site da Anatel: www.anatel.gov.br

3. Compatibilidade com operadoras

Para utilizar o celular fixo GSM CF 4002, é necessário inserir um ou dois cartões SIM válidos, fornecidos por operadoras de telefonia móvel.

4. Características

- » Sinal de linha
- » Forma de telefone de escritório
- » Uso em mesa ou parede
- » Dual SIM
- » Display luminoso
- » Bateria recarregável
- » Viva-voz
- » Identificação de chamadas
- » Registro de chamadas (10 perdidas, 15 recebidas e 40 realizadas).
- » Agenda para 300 contatos
- » Discagem rápida
- » Operação como modem GPRS
- » Bloqueio do cartão SIM e do telefone
- » Bilíngue: português e inglês
- » Calculadora
- » Alarme
- » Desvio de chamadas*
- » Mensagem de texto*

* Consulte a operadora

5. Cuidados e segurança



Utilize somente adaptadores AC/DC originais Intelbras apropriados para o telefone. O uso de outro adaptador pode ser perigoso e invalidar a garantia do telefone. A tensão elétrica da rede deve ser exatamente aquela indicada na etiqueta do adaptador.



Este telefone é um transmissor de rádio que pode interferir em equipamentos eletrônicos de uso médico, como aparelhos auditivos, marca-passos, bombas de insulina, etc. É recomendado que seja mantida uma distância de 20 cm entre a antena do telefone e implantes.

Este modelo de telefone foi testado e atende as orientações de exposição a radiofrequências quando utilizado:



Contra o ouvido: ao fazer ou receber uma chamada telefônica, levante o fone como se fosse um telefone comum. Para manter conformidade com as pautas da exposição à energia de RF, certifique-se de que a antena do telefone esteja pelo menos a 20 cm de seu corpo.

Operação com dados: enquanto estiver transmitindo dados, certifique-se de que a antena do telefone esteja pelo menos a 20 cm de seu corpo.

5.1. Cuidados com o telefone

- » Nunca tente desmontar o telefone.
- » Não use o telefone em áreas úmidas e proteja-o de líquidos e outras misturas.
- » Não exponha o telefone a temperaturas abaixo de -10°C e acima de 55°C .
- » Não deixe o telefone ao alcance de crianças pequenas (certas partes removíveis podem ser acidentalmente ingeridas).
- » Não segure a antena quando o telefone estiver em uso, pois isso afeta a qualidade da chamada e pode fazer com que o telefone opere em um nível de potência mais alto que o necessário.

5.2. Cuidados com a bateria

- » Utilize somente baterias originais Intelbras apropriadas para o telefone. Utilizar outra bateria, além de perigoso, compromete a performance do produto e poderá invalidar a garantia do telefone.
- » Use a bateria para seu propósito original, não provoque curto-circuito e não utilize a bateria se estiver danificada.
- » Mantenha sempre o telefone em ambientes com temperatura entre -20°C e 55°C , pois sua bateria não terá o desempenho adequado e terá vida reduzida em caso de exposição a temperaturas extremas.
- » Caso note alguma irregularidade com a bateria, por exemplo, aquecimento, deformação ou aumento de volume, procure uma assistência técnica autorizada Intelbras.

5.3. Preservação do meio ambiente

O ícone de lixeira cancelado afixado ao produto significa que ele pertence a uma família de equipamentos eletroeletrônicos. Para promover a reciclagem, recuperação de resíduos de equipamentos eletroeletrônicos (WEEE) e ao mesmo tempo proteger o ambiente, as baterias devem ser entregues a uma assistência técnica autorizada da Intelbras ou a outro ponto de coleta após sua vida útil para que o seu descarte seja feito de forma adequada.



Para facilitar a reciclagem da embalagem, informe-se sobre as regras locais de coleta deste tipo de material.

6. Produto

6.1. Visão frontal

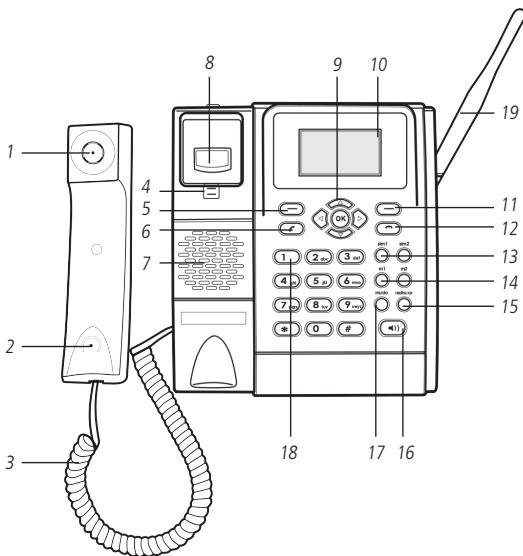

- | | |
|---|------------------------------|
| 1. Recepção de áudio | 11. Tecla de seleção direita |
| 2. Microfone | 12. Tecla liga/desliga |
| 3. Cabo espiral | 13. Teclas SIM1 e SIM2 |
| 4. Trava do fone* | 14. Teclas M1 e M2 |
| 5. Tecla de seleção esquerda | 15. Tecla rediscar |
| 6. Tecla discar | 16. Tecla viva-voz |
| 7. Alto-falante do viva-voz e campainha | 17. Tecla mudo |
| 8. Gancho | 18. Teclas alfanuméricas |
| 9. Tecla de navegação | 19. Antena |
| 10. Display | |

* Quando instalado na parede, a trava deve ser invertida para fixar melhor o fone.

6.2. Visão posterior

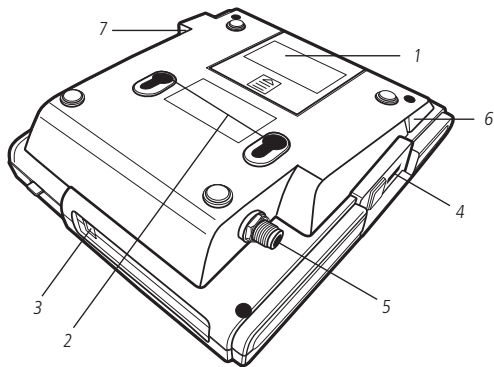









1. Compartimento para cartão SIM e bateria
2. Suportes para fixação em parede
3. Conector para alimentação
4. Conector para cabo de dados (para comunicar com modem via porta USB)
5. Conector da antena (compatível com antena externa de alto ganho)
6. Microfone do viva-voz
7. Conector cabo espiral

Para informações de instalação e configuração, acesse www.intelbras.com.br.

6.3. Teclas

- » **Teclas de seleção esquerda/direita:** ativam as funções exibidas no canto inferior esquerdo/direito do display. Em modo repouso, pressione a tecla de seleção esquerda para acessar o menu principal e a tecla de seleção direita para acessar sua lista de contatos.
- » **Teclas de navegação ▲ ▼ ◀ ▶:** movem o cursor para as quatro direções. Usadas para navegar em menus, submenus e opções. Em modo conversação, pressione as teclas de navegação para direita/esquerda para aumentar/diminuir o volume da chamada.
- » **Tecla discar:** realiza chamadas. Em modo repouso, pressione esta tecla para exibir a lista de chamadas recentes.
- » **Tecla ligar/desligar:** para ligar ou desligar o telefone.
- » **Teclas alfanuméricas:** usadas para realizar chamadas e inserir números, letras ou caracteres ao digitar textos no modo de edição.
- » **Tecla M1/M2:** realizar chamadas para o número programado na memória.
- » **Tecla SIM1/SIM2:** tecla para realizar chamadas com o SIM de preferencia.
- » **Tecla mudo:** em modo conversação, pressione para ativar/desativar a transmissão do áudio de sua voz.
- » **Tecla rediscar:** em modo repouso, pressione para rediscar o último número discado.
- » **Tecla viva-voz:** em modo repouso ou conversação, pressione para ligar/desligar o viva-voz.

6.4. Ícones

-  Nível de carga na bateria
-  Intensidade do sinal
-  Mensagem de texto não lida
-  Correio de voz
-  Teclado bloqueado
-  Chamadas perdidas
-  Alarme ativado
-  Desvio de chamada ativado

7. Códigos de segurança

7.1. Código PIN

É o código de identidade pessoal do seu cartão SIM, normalmente fornecido pela operadora junto com o cartão SIM. Se o PIN for digitado incorretamente por três vezes seguidas, o cartão SIM será bloqueado e será necessário digitar o PUK para desbloqueá-lo. Para mais informações, consulte sua operadora.

7.2. Código PIN2

O PIN2 normalmente é fornecido pela operadora e serve para habilitar algumas funções. Se o PIN2 for digitado incorretamente por três vezes seguidas, será necessário digitar o PUK2 para desbloqueá-lo. Para mais informações, consulte sua operadora.

7.3. Código PUK

Para a troca do PIN bloqueado, é necessário o PUK (código privado de desbloqueio). O PUK normalmente é fornecido pela operadora juntamente com o cartão SIM. Na perda deste código, solicite-o à sua operadora.

7.4. Código PUK2

O código PUK2 normalmente é fornecido pela operadora e é necessário para desbloquear o código PIN2 bloqueado.

7.5. Código de bloqueio do telefone

O código de bloqueio do telefone pode evitar que outros usem o telefone sem autorização (padrão de fábrica: 0000). Para proteger as informações pessoais, modifique-o assim que possível.

Obs.: para configuração desses códigos, consulte o item *Segurança na seção Configurações*.

8. Instalação

No local onde o produto for instalado deve haver um nível mínimo de -102 dBm, para que seja possível receber e realizar chamadas. Para instalar o CF 4002, siga o procedimento:

1. Conecte o cabo espiral ao fone e a base;

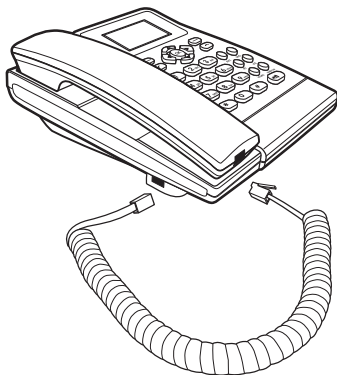

2. Conecte a antena ao telefone.

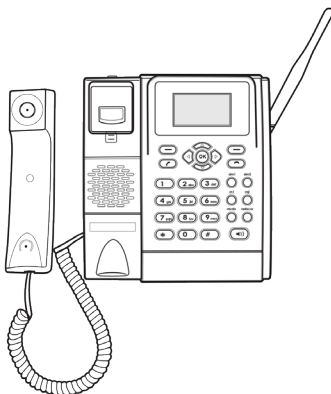

8.1. Instalação do cartão SIM e da bateria

1. Remova a tampa do compartimento para bateria;

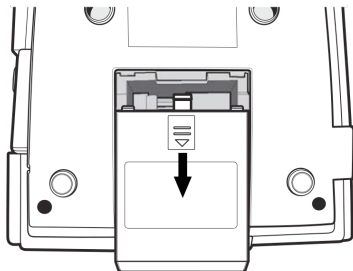

2. Insira o cartão SIM em seu compartimento. Observe atentamente o baixo relevo/desenho com o formato do cartão SIM, encaixe-o e deslize-o até que seja posicionado corretamente. O cartão SIM1 é conectado abaixo do cartão SIM2;

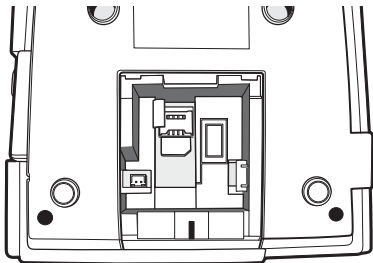
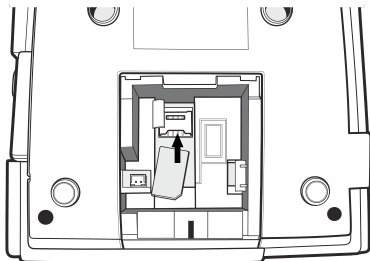

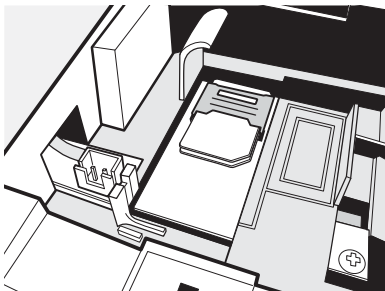

Obs.: riscos e dobras podem danificar o cartão SIM. Tenha cuidado ao inserir, remover e guardar o cartão. Caso seja necessário remover o cartão SIM é necessário que o aparelho esteja desligado.

3. Conecte a bateria ao telefone, certifique-se de conectar os terminais corretamente;

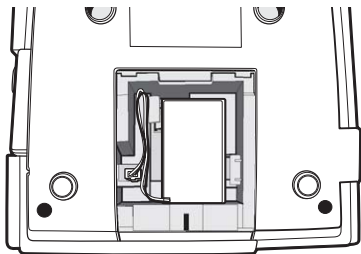

4. Recoloque a tampa.

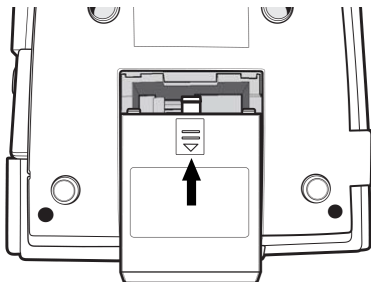

Obs.: mantenha sempre o telefone conectado a energia elétrica. A bateria é um apoio para emergências em caso de falta momentânea de energia elétrica.

8.2. Instalação do adaptador AC/DC

1. Conecte o adaptador AC/DC ao telefone e a tomada elétrica. Ele deve ficar constantemente conectado à rede elétrica para seu perfeito funcionamento;
2. Pressione por 5 segundos o botão ;

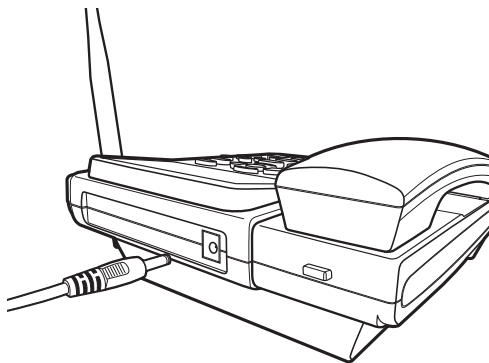

3. Com a bateria instalada e descarregada, o ícone de energia da bateria irá oscilar indicando que ela está sendo carregada;
4. Ao final da recarga, o ícone de energia de bateria deixará de oscilar indicando carga completa.



Obs.: mantenha sempre o telefone conectado a energia elétrica. A bateria é um apoio para emergências em caso de falta momentânea de energia elétrica.

8.3. Instalação em parede

Para instalar o CF 4002 na parede, alinhe os suportes nos parafusos fixados na parede e empurre o telefone para baixo até que este esteja firme. Para correta fixação do monofone é necessário inverter a trava do fone.

9. Operações básicas

9.1. Ligar o telefone

1. Mantenha pressionada a tecla  por 5 segundos;
2. Caso o cartão SIM não esteja instalado ou esteja instalado incorretamente, será exibida a mensagem "Inserir SIM". Neste caso, pressione por 3 segundos a tecla  para desligar e instalar corretamente o cartão SIM conforme o procedimento *Instalação do cartão SIM e bateria* deste manual;
3. Se o código de bloqueio do telefone estiver ativado, o telefone irá ligar em modo emergência. Digite o código de desbloqueio e selecione *OK* para desbloqueio. Se o cartão SIM estiver protegido pelo PIN, digite o PIN correto e selecione *OK* para desbloqueio.
4. Se o cartão SIM estiver bloqueado, digite o PUK correto e selecione *OK* para desbloqueio.

Ao ligar o telefone, será iniciada uma busca automática de rede. O nome da rede e o nível do sinal serão exibidos no display.

9.2. Desligar o telefone

Para desligar o telefone, em modo repouso, mantenha pressionada a tecla  por 3 segundos.

9.3. Definir hora e data

1. Em modo de repouso, acesse *Menu>Configurações>Telefone>Definir hora e data>Definir hora e data>OK*;
2. Digite a hora no formato (HH:MM);
3. Pressione a tecla de navegação ▼ para ajustar a data;
4. Digite o ano (YYYY), o mês (MM) e o dia (DD);
5. Pressione a tecla de navegação ▼ para ajustar o horário de verão;
6. Pressione as teclas ◀▶ para *Ativar* ou *Desativar* o horário de verão;
7. Pressione *OK* para confirmar as programações.

9.4. Realizar uma chamada

1. Retire o fone do gancho e aguarde o tom de discar;
2. Digite o número desejado (incluindo CSP*, DDD e DDI quando necessários), pressione a tecla limpar para excluir dígitos errados;
3. Pressione a tecla , selecione o SIM desejado e pressione *OK*. Ou se preferir, após digitar o número pressione a tecla *SIM1* ou *SIM2*.

* Código da operadora para chamadas de longa distância.



Obs.: em ligações internacionais, pode ser necessário discar o caractere/prefixo + para discagem. Mantenha pressionada a tecla  por 3 s até que seja exibido.

9.5. A partir da agenda

1. Em modo repouso, selecione Nomes ou acesse *Menu>Contatos*;
2. Selecione o contato desejado, pressione a tecla *Opções>Discar>SIM1* ou *SIM2* para realizar chamada ou pressione  selecione o SIM desejado e pressione *OK*.



9.6. A partir do registro de chamadas

Todas as chamadas realizadas, recebidas e perdidas são salvas no menu *Chamadas* de acordo com o tipo. Quando esta lista estiver cheia, os números mais antigos serão automaticamente apagados. Para acessar essa lista e realizar uma chamada, siga o procedimento:

1. Em modo repouso, pressione a tecla , ou acesse *Menu>Chamadas>Registros>Perdidas/Realizadas/Recebidas*;
2. Selecione o registro que deseja contatar, pressione a tecla  selecione o SIM desejado e pressione *OK* para realizar a chamada.

9.7. Receber uma chamada

Ao receber uma chamada, o telefone irá emitir um alerta no display e um toque. Se houver suporte da rede, o telefone exibirá o número ou nome que estiver chamando (caso esta informação esteja salva em *Contatos*). A chamada pode ser atendida através dos seguintes modos:

1. Retirando o fone do gancho, a chamada será atendida normalmente;
2. Selecione *Atender*, a chamada será atendida em modo viva-voz;
3. Pressione a tecla , a chamada será atendida em modo viva-voz;
4. Pressione a tecla , a chamada será atendida em modo viva-voz.

9.8. Recusar uma chamada

Se não deseja atender uma chamada, selecione *Rejei...* Quem originou a chamada perceberá que a chamada foi cancelada.

9.9. Encerrar uma chamada

Durante a chamada, pressione *Encerrar* ou coloque o fone no gancho para finalizar a chamada.

9.10. Opções durante chamadas

- » **Ajustar volume do áudio:** durante chamada (em modo conversação), pressione as teclas de navegação ◀▶ para diminuir/aumentar o volume do áudio da chamada.
- » **Acessar lista de chamadas:** durante chamada (em modo conversação), pressione *Opções>Registro de chamada*.
- » **Viva-voz:** durante chamada (em modo conversação), pressione a tecla  para ativar/desativar o viva-voz. Em seguida, coloque o fone no gancho. Para desativar o viva-voz basta retirar o telefone do gancho.
- » **Opções:** durante chamada (em modo conversação), selecione *Opções* para:
 - » **Em espera:** pausa a chamada atual, colocando-a em espera, ou recupera a chamada em espera.
 - » **Finalizar última chamada:** finaliza a chamada atual.
 - » **Nova chamada:** realiza uma nova chamada durante a chamada corrente.
 - » **Contatos:** permite acesso a sua lista de contatos para uma nova chamada.
 - » **Registro de chamada:** permite acesso ao menu registro para verificar o seu histórico de chamadas.
 - » **Mensagens:** permite acesso ao menu mensagens possibilitando o envio de uma mensagem durante a chamada.
 - » **Mudo:** ativa/desativa a função Mudo. Ao ativar esta função, a transmissão de sua voz será interrompida. Esta função também pode ser ativada/desativada pressionando a tecla *Mudo*.
 - » **DTMF:** ativa/desativa a função DTMF, que é muito utilizada para navegar em URA (Unidade de Resposta Audível), etc.
 - » **Trocar*:** alterna entre a chamada atual e a chamada em espera.
 - » **Conferência*:** em uma conferência, é possível atender as chamadas de acordo com o alerta e adicioná-las à conferência, colocar a conferência em espera, conversar com um dos membros em modo privado e manter os outros em espera.
 - » **Finalizar todas as chamadas*:** finaliza todas as chamadas.

** Função disponível em situações específicas.*

Obs.: alguns recursos como Chamada em espera e Conferência necessitam de suporte da sua operadora.





10. Conexão GPRS

Este telefone pode operar como modem GPRS. Os drivers e tutoriais para configuração GPRS no celular fixo GSM CF 4002 estão disponíveis no CD que acompanha o produto e no site www.intelbras.com.br.

Obs.: a conexão GPRS também depende de suporte da sua operadora. Este recurso funciona somente em Windows® XP, Windows® Vista, Windows® 7 e Windows® 8.

11. Métodos de entrada



Há diversas formas de inserir caracteres para criar mensagens ou adicionar nomes de contatos. No modo de edição de texto, as teclas podem assumir as seguintes funções:

- » **Limpar:** pressione brevemente para limpar um caractere, mantenha pressionada para limpar todos os caracteres.
- » **Teclas de navegação** ▲ ▼ ◀ ▶ : navega entre as opções e os caracteres.
- »  ou  : insere pontuação e/ou símbolos.
- »  : insere um espaço.
- »  : alterna entre diferentes métodos de entrada: ABC, abc, PT, pt, Numérico.

11.1. Numérico

Em modo edição de mensagem, acesse a tecla *Opções*>*Método de introdução* e pressione *OK*. Selecione *Numérico* e pressione *OK*. Pressione as teclas numéricas de 0 a 9 para inserir o número correspondente.

11.2. ABC, abc, PT, pt

Este método é dividido em somente maiúsculas (ABC), somente minúsculas (abc), somente maiúsculas com acentuações (PT), somente minúsculas com acentuações (pt). Neste método, é necessário digitar todos os caracteres correspondentes a cada uma das letras para formar uma palavra. Quando precisar de caracteres especiais, pressione a tecla  ou  repetidas vezes.

11.3. Caracteres das teclas

2	abc2 á à â ã ä å ç
3	def3 é ê
4	ghi4 í
5	jkl5
6	mno6 ó ô õ
7	pqr7
8	tuv8 ú û
9	wxyz9
0	(espaço) 0
*	.,?!'()"@ \ / : ; + - * = % & < > £ \$ ¥ § € ¢ [] { } ~ # _
1	.,-?!@:#\$/_1

12. Menu

O menu é uma lista de opções. O telefone tem 6 menus principais. Estes menus permitem acesso aos contatos, mensagens, entre outras funções.

Para acessar o menu principal, em modo repouso, selecione *Menu*.

Para navegar entre as opções, utilize as teclas de navegação ▲ ▼. Selecione *OK* para acessar a opção desejada.

Para voltar um nível do menu, selecione *Voltar*.

13. Estrutura

Contatos

Adicionar novo contato
Adicionar
SIM1
SIM2
Telefone
Discagem rápida
M1
M2

Definições

Armazenamento

Estado da memória

Copiar

Do telefone

Do SIM1

Do SIM2

Mover

Do telefone

Do SIM1

Do SIM2

Apagar todos

Do telefone

Do SIM1

Do SIM2

Mensagens

Nova mensagem

Caixa de entrada

Rascunhos

Caixa de saída

Enviadas

Apagar

Caixa de entrada

Rascunhos

Caixa de saída

Enviadas

Todas as mensagens

Definições

SIM1

Definições de perfil

Correio de Voz

Definições comuns

Estado da memória

Armazenamento

SIM2

Definições de perfil

Correio de voz

Definições comuns

Estado da memória

Armazenamento

Chamadas

Registros

Perdidas

Realizadas

Recebidas

Apagar todos

Realizadas

Perdidas

Recebidas

Todas

Definições

SIM1

Chamada em espera

Desvio de chamadas

SIM2

Chamada em espera

Desvio de chamadas

Definições avançadas

Aviso de duração da chamada

Modo de atender

Aplicações

Alarme

Calculadora

Configurações

Dual SIM

Dual SIM

SIM1

SIM2

Telefone			
	Definir hora e data		Definir hora e data Definir formato
	Idioma		English Português
	Métodos preferenciais para digitação		
	Contraste		
	GPRS		SIM1 SIM2
	Display		Luz de fundo
Rede			
	SIM1		
	Seleção de rede		Nova pesquisa Selecionar rede Modo de seleção
	SIM2		
	Seleção de rede		Nova pesquisa Selecionar rede Modo de seleção
	Segurança		SIM1
			Bloqueio com código PIN Alterar código PIN Alterar código PIN2

				SIM2	
					Bloqueio com código PIN
					Alterar código PIN
					Alterar código PIN2
				Telefone	
					Bloquear o telefone
					Alterar senha
			Restaurar		
Perfil					
	Toque SIM1				
	Toque SIM2				
	Vol. chamada				
	Tom mensagem				
	Vol. mensagem				
	Som do teclado				
	Sons do sistema				
	Som Liga/Desliga				

14. Contatos

Acesse: *Menu>Contatos*.

Utilize este menu para adicionar e gerenciar seus contatos. Os contatos podem ser armazenados na memória do telefone ou no cartão SIM. No telefone podem ser armazenados 300 contatos. O armazenamento no cartão SIM depende da capacidade deste. Os contatos salvos no telefone podem ter até 40 dígitos e nomes de até 20 caracteres.

14.1. Visualizar contatos

Em modo repouso, selecione a opção *Nomes* ou através do *Menu>Contatos*. Neste menu são exibidos todos os contatos armazenados no telefone e no cartão SIM. Não havendo contatos será exibida somente a opção *Adicionar novo contato*. Selecione o contato através das teclas de navegação ▲▼, pressione a tecla *Opções>Discar>SIM1* ou *SIM2* para realizar chamada ou pressione  e selecione o SIM desejado e pressione *OK*. Acesse *Menu>Contatos>Opções* para:

- » **Ver:** visualiza detalhes do contato selecionado.
- » **Enviar SMS:** envia mensagem de texto para o contato selecionado.
- » **Discar:** realiza uma chamada para o contato selecionado.
- » **Editar:** modifica os dados do contato selecionado.
- » **Apagar:** exclui o contato selecionado.
- » **Copiar:** copia o contato selecionado do cartão SIM para o telefone ou vice-versa.
- » **Mover:** move o contato da memória do SIM para o telefone ou do telefone para o SIM.
- » **Discagens rápidas:** botão de atalho M1 e M2.
- » **Definições:** opções de armazenamento dos contatos.

14.2. Adicionar novo contato

Adicionar

Para adicionar um novo contato, siga o procedimento:

1. Em modo repouso acesse *Menu>Contatos>Adicionar novo contato>Adicionar*;
2. Selecione o local para armazenamento: SIM1, SIM2 ou telefone e selecione *OK*;
3. Digite o nome do contato;
4. Pressione a tecla de navegação para baixo ▼ e digite o número;
5. Selecione *Opções* e escolha *Salvar*;
6. Pressione a tecla *Sim* para salvar;
7. Após finalizar, pressione a tecla  para retornar ao modo repouso.

Discagem rápida

A discagem rápida é uma característica conveniente que permite discar para os números mais frequentes. Podem ser cadastrados até 2 números no telefone. Em modo repouso acesse, *Menu>Contatos>Opções >Discagem rápida*:

1. Selecione *M1/M2>Editar*;
2. Digite o número do telefone desejado e pressione *Salvar*;
3. Para *Editar* o número acesse *Menu>Contatos>Opções>Discagem rápida*;
4. Através das teclas de navegação ▲ ▼ selecione a memória desejada;
5. Pressione *Editar* e digite o número desejado ou pressione *Nomes* para inserir da lista de contatos;
6. Após editar pressione *Salvar*.

Apagar número de Discagem rápida

Em modo repouso acesse, *Menu>Contatos>Opções>Discagem rápida*. Selecione *M1/M2>Opções>Apagar*.

14.3. Definições

Utilize as facilidades a seguir para gerenciar as configurações dos contatos.

Armazenamento

Define onde os contatos serão salvos. Em modo repouso acesse, *Menu>Contatos>Opções>Definições>Armazenamentos*. Através das teclas de navegação ▲ ▼ seleccione o local onde deseja que os contatos sejam salvos.

- » **SIM1:** os novos contatos serão salvos no SIM1.
- » **SIM2:** os novos contatos serão salvos no SIM2.
- » **Telefone:** os novos contatos serão salvos no telefone.
- » **Todos:** será possível escolher onde o novo contato será salvo.

Estado da memória

Este menu exibe a quantidade de contatos armazenados e a quantidade de espaços livres na memória do cartão SIM1, SIM2 e na memória do telefone. Em modo repouso acesse *Menu>Contatos>Opções>Definições>Estado da memória*.

Pressione a tecla  para retornar ao modo repouso.

Copiar contatos

Selecione este menu para copiar todos os contatos armazenados no cartão SIM para o telefone ou vice-versa.

1. Em modo repouso, acesse *Menu>Contatos>Opções>Definições>Copiar*;
2. Selecione os contatos do telefone para o SIM1/SIM2, do SIM1 para o telefone/SIM2 ou do SIM2 para o telefone/SIM1, dependendo de onde deseja copiar os contatos;
3. Pressione *OK* e será exibida a mensagem solicitando a confirmação. Selecione *Sim* para confirmar e será iniciado o processo de cópia dos contatos.

Mover contatos

Selecione este menu para mover todos os contatos armazenados no cartão SIM para o telefone ou vice-versa. Após mover os contatos serão apagados da memória de origem.

1. Em modo repouso, acesse *Menu>Contatos>Opções>Definições>Mover*;
2. Selecione os contatos do telefone para o SIM1/SIM2, do SIM1 para o telefone/SIM2 ou do SIM2 para o telefone/SIM1 dependendo de onde deseja copiar os contatos;
3. Pressione *OK*. Será exibida a mensagem solicitando a confirmação seleccione *Sim* para confirmar e será iniciado o processo de cópia dos contatos.

Apagar todos os contatos

Selecione este menu para apagar todos os contatos armazenados no cartão SIM1, SIM2 ou telefone.

1. Em modo repouso, acesse *Menu>Contatos>Opções>Definições>Apagar todos*;
2. Selecione os contatos do SIM1, do SIM2 ou do telefone dependendo de onde deseja apagar os contatos;
3. Pressione *OK*. Será exibida a mensagem solicitando a confirmação selecione *Sim* para confirmar e será iniciado o processo de cópia dos contatos.

15. Mensagens

Acesse: *Menu>Mensagens*.

O serviço de mensagens de texto requer o suporte de sua operadora. Em modo repouso, selecione *Menu>Mensagens>OK* para os submenus: *Nova mensagem, Caixa de entrada, Rascunhos, Caixa de Saída, Enviadas, Apagar, Definições de SMS*.

15.1. Nova mensagem



Neste menu é possível enviar uma mensagem de texto para um destinatário.

1. Em modo repouso, acesse *Menu>Mensagens*, selecione *Nova mensagem* e *OK*;
2. Edite o texto da mensagem, utilizando as teclas alfanuméricas para inserir letras e números, as teclas 1 ou * para pontuação e caracteres especiais e a tecla # para mudar o método de entrada de texto;
3. Após a edição, pressione *Opções* para:
 - » **Enviar para:** selecione *Introduzir número* para inserir o destinatário manualmente. Digite o número desejado, acesse *OK>Opções>Enviar para* e selecione por qual SIM deseja enviar a mensagem. Se preferir, selecione *Adicionar a partir da lista telefônica*, escolha o contato de sua preferência e pressione *OK>Opções>Enviar* e selecione por qual SIM deseja enviar a mensagem.
 - » **Método de introdução:** mudar o método de entrada de texto.
 - » **Avançadas:** inserir o número ou nome a partir dos contatos.
 - » **Salvar em rascunho:** salva a mensagem editada em *Rascunhos*.

Obs.: este telefone possui capacidade para até 612 caracteres em uma única mensagem, porém, a forma de envio desta mensagem dependerá de sua operadora, pois ela pode dividir esta mensagem para o envio. Esta função é chamada de concatenação. As tarifas sobre essa mensagem também dependem de sua operadora.

15.2. Caixa de entrada

Todas as mensagens de texto recebidas, lidas e não lidas são armazenadas na Caixa de entrada.

1. Em modo repouso, acesse *Menu>Mensagens>Caixa de entrada>OK*;
2. Serão exibidas as mensagens recebidas armazenadas na memória do telefone e cartão SIM. As mensagens lidas são acompanhadas do ícone  e as não lidas do ícone ;
3. Selecione a mensagem desejada e pressione *Opções* para:
 - » **Ver**: exibe as informações e o texto da mensagem recebida.
 - » **Responder por SMS**: responde ao remetente da mensagem selecionada com mensagem de texto.
 - » **Chamar remetente**: realiza chamada para o remetente da mensagem selecionada.
 - » **Reencaminhar**: encaminha a mensagem para outro destinatário.
 - » **Apagar**: apaga a mensagem selecionada.
 - » **Eliminar tudo**: apaga todas as mensagens da caixa de entrada.
 - » **Salvar**: salva o número do remetente da mensagem em contatos.
 - » **Detalhes**: exibir os detalhes da mensagem.

15.3. Rascunhos

Todas as mensagens de texto que foram salvas antes do envio serão armazenadas em *Rascunhos*.

1. Em modo repouso, acesse *Menu>Mensagens>Rascunhos* e pressione *OK*;
2. Selecione a mensagem desejada e pressione *Opções* para:
 - » **Ver**: exibe as informações e o texto da mensagem.
 - » **Enviar**: envia a mensagem para o destinatário de sua escolha.
 - » **Editar**: edita a mensagem selecionada.
 - » **Apagar**: apaga a mensagem selecionada.
 - » **Eliminar tudo**: apaga todas as mensagens de rascunhos.
 - » **Detalhes**: exibir os detalhes da mensagem.

15.4. Caixa de saída

Todas as mensagens de texto que apresentaram falha no envio serão armazenadas na *Caixa de saída* para envio posterior.

1. Em modo repouso, acesse *Menu>Mensagens>Caixa de saída>OK*;
2. Selecione a mensagem desejada e pressione *Opções* para:

- » **Ver:** exibe as informações e o texto da mensagem.
- » **Reenviar:** efetua nova tentativa de envio para o destinatário escolhido.
- » **Editar:** edita a mensagem selecionada.
- » **Apagar:** apaga a mensagem selecionada.
- » **Eliminar tudo:** apaga todas as mensagens da caixa de saída.

15.5. Enviadas

Todas as mensagens de texto enviadas são armazenadas em *Enviadas*.

1. Em modo repouso, acesse *Menu>Mensagens>Enviadas>OK*;
2. Selecione a mensagem desejada e pressione *Opções* para:
 - » **Ver:** exibe as informações e o texto da mensagem.
 - » **Encaminhar:** permite encaminhar a mensagem para outro destinatário.
 - » **Apagar:** apaga a mensagem selecionada.
 - » **Eliminar tudo:** apaga todas as mensagens enviadas.

15.6. Apagar

Permite apagar todas as mensagens.

1. Em modo repouso, acesse *Menu>Mensagens>Apagar>OK*.
2. Escolha entre as opções:
 - » **Caixa de entrada:** apaga todas as mensagens armazenadas na caixa de entrada.
 - » **Rascunhos:** apaga todas as mensagens armazenadas em rascunhos.
 - » **Caixa de saída:** apaga todas as mensagens armazenadas na caixa de saída.
 - » **Enviadas:** apaga todas as mensagens armazenadas na caixa de saída.
 - » **Todas as mensagens:** apaga todas as mensagens.

15.7. Definições

Utilize este menu para configurar os parâmetros necessários para envio e recebimento de mensagens de texto.

Definições de perfil

Permite a configuração de perfis para com informações necessárias para o envio e recebimento de SMS. O telefone sai de fábrica com o perfil 1 selecionado.

1. Em modo repouso, acesse *Menu>Mensagens>Definições>SIM1/SIM2> Definições de Perfil*;
2. Selecione o perfil desejado e pressione *Opções* para ativar ou editar:

- » **Nome do perfil:** permite editar o nome do perfil selecionado.
- » **Centro de SMS:** permite alterar o número do centro de serviço de mensagens de sua operadora.
- » **Validade:** permite configurar o período de validade da mensagem como: *1 hora, 6 horas, 12 horas, 1 dia, 3 dias, 1 semana e Máximo*. Durante este período a central de serviço reenviará continuamente a mensagem até que esta seja recebida pelo destinatário.
- » **Tipo de mensagem:** define se a mensagem é *Texto, Grupo de fax 3, Grupo de fax 4 ou Página correio eletrônico*.

Correio de voz

Quando não é possível atender uma chamada recebida, esta será automaticamente desviada para o número de serviço de correio de voz. A pessoa que ligou poderá deixar uma mensagem que será salva no sistema de caixa postal de sua operadora.

1. Em modo repouso, acesse *Menu>Mensagens>Definições>SIM1/SIM2>Correio de voz*;
2. Selecione *Caixa Postal* e pressione *Opções* para:
 - » **Chamar correio de voz:** realiza chamada para o número configurado para caixa postal.
 - » **Editar:** edita o número do serviço de caixa postal, o número depende de sua operadora, normalmente o número vem configurado em seu cartão SIM.
3. Para realizar discagem para caixa postal, em modo repouso, mantenha a tecla  pressionada por 3 segundos, selecione a opção *Correio de voz do SIM1* para realizar uma chamada para a caixa postal do SIM1 ou *Correio de voz do SIM2* para realizar uma chamada para a caixa postal do SIM2 e pressione *OK*.

Obs.: consulte disponibilidade com sua operadora.

Definições comuns

Permite a configuração de parâmetros para o envio e recebimento de SMS.

1. Em modo repouso, acesse *Menu>Mensagens>Definições>SIM1/SIM2> Definições Comuns*;
2. As opções disponíveis para configuração são:
 - » **Relatório de entrega:** ao selecionar essa opção sua operadora enviará uma mensagem de confirmação de entrega toda vez que um SMS enviado for recebido pelo destinatário.
 - » **Caminho de resposta:** permite que o destinatário envie uma resposta através do seu servidor SMS.

- » **Salvar mensagens enviadas:** salva em *Enviadas* todas as mensagens que forem enviadas.

Estado da memória

Exibe o número de registros armazenados no cartão SIM e no telefone.

1. Em modo repouso, acesse *Menu>Mensagens>Definições>SIM1/SIM2>Estado da memória*.

Armazenamento

Permite selecionar o diretório preferencial para armazenamento das mensagens, SIM ou telefone. O diretório não selecionado só irá armazenar mensagens após esgotar a capacidade de armazenamento do diretório preferencial.

Obs.: *esses parâmetros de configurações são obtidos com sua operadora.*

16. Chamadas

Acesse: *Menu>Chamadas*

Utilize este menu para verificar o registro de todas as chamadas, perdidas, recebidas e realizadas no telefone, com detalhes como: número e nome do contato (caso armazenado entre seus contatos), horário e data. Também pode ser utilizado para verificação da duração destas chamadas.

16.1. Registros

Em modo repouso, selecione *Menu>Chamadas>Registros>OK* para:

- » **Perdidas:** *exibe todas as chamadas perdidas no telefone.*
- » **Realizadas:** *exibe todas as chamadas efetuadas pelo telefone.*
- » **Recebidas:** *exibe todas as chamadas recebidas pelo telefone.*
- » **Apagar todos:** *permite apagar todos os registros de chamadas perdidas, realizadas, recebidas ou todos os registros de uma só vez.*

Obs.: *O telefone registrará essas chamadas somente se estiver ligado e sob a área de serviço de sua operadora. Este telefone pode armazenar até 10 registros de chamadas perdidas, recebidas e realizadas.*

16.2. Definições

Selecione este menu para definir as configurações de chamada. Em modo repouso, selecione *Menu>Chamadas>Definições* e OK para:

- » **SIM1**: configurar chamada em espera e desvio de chamadas.
- » **SIM2**: configurar chamada em espera e desvio de chamadas.
- » **Definições avançadas**: configurar aviso de duração e o modo de atendimento da chamada. Ver item *Definições avançadas* neste manual.

Chamada em espera

Esta facilidade permite atender uma chamada quando outra já estiver em andamento. Durante uma chamada, o telefone emite um sinal sonoro no alto-falante quando outra chamada estiver sendo recebida. A tela exibirá as informações da segunda chamada. Com o recurso *Chamada em espera* ativado, é possível colocar a primeira chamada em espera e atender a segunda.

Para ativar chamada em espera, em modo repouso, selecione *Menu>Chamadas>Definições>SIM1/SIM2>Chamada em espera*.

A chamada pode ser atendida através dos seguintes modos:

- » Pressione a tecla  para atender a segunda chamada e colocar a primeira em espera.
- » Selecione *Atender* para atender a segunda chamada e colocar a primeira em espera.
- » Para retornar a primeira chamada selecione *Opções>Trocar*.

Obs.: o recurso *Chamada em espera* necessita do suporte de sua operadora.

Desvio de chamada

O serviço de desvios requer suporte de sua operadora. Em modo repouso, acesse *Menu>Chamadas>Definições>SIM1/SIM2>Desvio de Chamadas*.

É permitido desviar uma chamada para outro número nas seguintes condições.

- » **Desviar todas as chamadas de voz**: as ligações recebidas são desviadas para um número designado.
- » **Desviar quando não disponível**: desvia todas as ligações recebidas para um número designado se o telefone estiver sem acesso por falta de serviço ou alguma outra razão.
- » **Desviar quando não atendida**: desvia todas as ligações recebidas para um número designado se não tiver atendimento até um tempo configurável de 5 a 30 segundos.

- » **Desviar quando ocupado:** desvia todas as ligações recebidas para um número designado quando tiver pelo menos uma chamada em andamento. Esta opção deve ser configurada com a função *Chamada em espera* desativada.
- » **Desviar todas as chamadas de dados:** transfere chamada de dados para outro número.
- » **Cancelar todos os desvios:** desativa todas as opções de desvio do telefone.

16.3. Definições avançadas

Este menu configura Aviso de Duração da Chamada e Modo de Atender a chamada.

Aviso de duração da chamada

Selecione este menu para ativar ou desativar o aviso de duração da chamada.

Em modo *Repouso*, acesse *Menu>Chamadas>Definições>Definições avançadas>Aviso de duração da chamada*.

Através das teclas de navegação ▲ ▼ selecione a opção desejada:

- » **Desativar:** não emite alerta durante uma chamada.
- » **Único:** emite um único alerta conforme tempo programado de 1 a 3000 segundos.
- » **Periódico:** emite um alerta a cada período conforme tempo programado de 30 a 60 segundos.

Modo de atender

Esta função permite o atendimento pressionando qualquer tecla.

Em modo *repouso*, acesse *Menu>Chamadas>Definições>Definições avançadas>Modo de atender>Qualquer tecla*.

Pressione *Ativar / Desat...* para ativar ou desativar esta função e em seguida pressione *Concl...* para concluir.

17. Aplicações

Acesse: *Menu>Aplicações*.

A seguir, algumas facilidades disponíveis no telefone.

17.1. Alarme

Este telefone possui 5 alarmes, para programar siga o procedimento:

1. Em modo repouso, acesse *Menu>Aplicações>Alarme*;
2. Com a tecla de navegação ▲▼ escolha um alarme e pressione *Editar*;
3. Com a tecla de navegação ◀▶ escolha entre *Ativar* para habilitar o alarme ou *Desativar* para desabilitar o alarme;
4. Pressione a tecla de navegação ▼ para editar o horário;
5. Digite a hora do alarme através do teclado alfanumérico;
6. Pressione a tecla de navegação ▼ para selecionar a opção para configuração da repetição;
7. Com a tecla de navegação ◀▶ escolha entre *Uma Vez, Todos os dias ou Dias*;
8. Pressione a tecla de navegação ▼ para selecionar a opção para configuração de *Soneca*;
9. Com a tecla de navegação ◀▶ escolha o tempo desejado ou selecione os dias da semana se a opção escolhida for *Dia*;
10. Pressione a tecla de concluído para finalizar e selecione *Sim* para confirmar sua escolha;
11. Após finalizar pressione a tecla  para retornar ao modo repouso.

17.2. Calculadora

O telefone possui uma calculadora que realiza as quatro operações básicas (adição, subtração, multiplicação e divisão).

1. Em modo repouso, acesse *Menu>Aplicações>Calculadora*.
 - » **Teclas numéricas:** insere números para o cálculo.
 - » **Tecla #:** insere o ponto decimal.
 - » **Tecla de navegação para baixo:** operação de subtração.
 - » **Tecla de navegação para cima:** operação de adição.
 - » **Tecla de navegação para direita:** operação de divisão.
 - » **Tecla de navegação para esquerda:** operação de multiplicação.
2. Para exibir o resultado operação pressione *OK*.

18. Configurações

Acesse: *Menu>Configurações*.

18.1. Dual SIM

Utilize este menu para configurar o uso do SIM1, SIM2 ou os dois SIM Cards. Em modo repouso, acesse *Menu>configurações>Dual SIM*:

- » **Dual SIM**: os dois SIM ativados.
- » **SIM1**: apenas o SIM1 ativado.
- » **SIM2**: apenas o SIM2 ativado.

18.2. Telefone

Utilize este menu para configurar algumas preferências do seu telefone. As opções para configuração são:

Definir hora e data

1. Em modo de repouso, acesse *Menu>Configurações>Telefone>Definir hora e data>Definir hora e data>OK*;
2. Digite a hora no formato (HH:MM);
3. Pressione a tecla de navegação ▼ para ajustar a data;
4. Digite o ano (YYYY), o mês (MM) e o dia (DD);
5. Pressione a tecla de navegação ▼ para ajustar o horário de verão;
6. Pressione as teclas ◀▶ para *Ativar* ou *Desativar* o horário de verão;
7. Pressione *OK* para confirmar as programações.

Definir formato

1. Em modo repouso, acesse *Menu>Configurações>Telefone>Definir hora e data>Definir formato*;
2. Após acessar o menu utilize a tecla de navegação ◀▶ para alterar entre as opções 12 h ou 24 h;
3. Pressione a tecla de navegação ▼ para alterar o formato da data.
4. Utilize a tecla de navegação ◀▶ para escolher o formato desejado e pressione *OK*.

Idioma

1. Em modo repouso acesse *Menu>Configurações>Telefone>Idioma*;
2. Selecione o idioma desejado e pressione *OK* para confirmar a sua escolha;
3. Após finalizar pressione a tecla  para retornar ao modo repouso.

Método preferencial para digitação

Permite escolher o modo preferencial para edição de textos em seu telefone.

1. Em modo repouso acesse *Menu>Configurações>Telefone>Métodos preferenciais para digitação*;
2. Selecione o método entre as opções disponíveis: ABC, abc, PT, pt ou Numérico;
3. Pressione *OK* para confirmar a sua escolha.
4. Após finalizar pressione a tecla  para retornar ao modo repouso.

Contraste

Ajusta o contraste da tela.

1. Em modo repouso acesse *Menu>Configurações>Telefone>Contraste*;
2. Pressione as teclas de navegação ◀▶ para aumentar/diminuir o contraste da tela, selecione entre 1 e 15 e pressione *OK* para salvar a sua escolha;
3. Após finalizar pressione a tecla  para retornar ao modo repouso.

GPRS

Escolha o SIM para funcionar sua conexão com a internet.

1. Em modo repouso acesse *Menu>Configurações>Telefone>GPRS*;
2. Pressione as teclas de navegação ▲▼ para selecionar o SIM desejado e pressione *OK* para salvar a sua escolha;
3. Será exibida a mensagem *Depois de alterar o UART,[...]*, pressione *OK* para confirmar, o telefone irá reiniciar automaticamente.

Display

Ajusta o tempo desligamento da iluminação da tela.

1. Em modo repouso acesse *Menu>Configurações>Telefone>Display>Luz de fundo*;
2. Pressione as teclas de navegação ◀▶ para aumentar ou diminuir o tempo de iluminação, selecione entre 5 e 60 e pressione *OK* para salvar a sua escolha;
3. Após finalizar pressione a tecla  para retornar ao modo repouso.

18.3. Rede

Utilize este menu para configurar as preferências de rede do telefone. Em modo repouso, acesse *Menu>Configurações>Rede>SIM1/SIM2>Seleção de rede* e selecione uma das opções a seguir:

- » **Nova pesquisa:** realiza uma nova pesquisa de rede para buscar uma conexão.
- » **Selecionar rede:** faz uma busca e exibe todas as redes disponíveis em sua região. Escolha a rede de sua preferência e pressione *OK* para confirmar a sua escolha.

- » **Modo de seleção:** permite escolher entre o modo de conexão manual ou automático.
- » **Automático:** o telefone irá procurar e conectar-se automaticamente as redes disponíveis na região.
- » **Manual:** o telefone permitirá a configuração manual da rede a ser utilizada.

18.4. Segurança

Utilize este menu para acessar as opções de segurança do seu telefone. Em modo repouso, acesse *Menu>Configurações>Segurança>SIM1/SIM2*.

Bloqueio com código PIN

Ao ativar o bloqueio do PIN, o número PIN será requerido sempre que o telefone for ligado com o cartão SIM bloqueado.

1. Em modo repouso acesse *Menu>Configurações>Segurança>SIM1/SIM2>Bloqueio com código PIN*;
2. Pressione *Ativar* e entre com o código PIN e em seguida pressione *OK*;
3. Para desbloquear selecione *Desat...* e digite o código PIN e em seguida pressione *OK*;
4. Após finalizar pressione a tecla  para retornar ao modo repouso.

Alterar código PIN

Essa opção permite a alteração do código PIN de seu cartão SIM.

1. Em modo repouso acesse *Menu>Configurações>Segurança>SIM1/SIM2>Alterar código PIN*;
2. Digite o código PIN atual e pressione *OK*;
3. Digite o novo código PIN e pressione *OK*;
4. Digite novamente o novo código PIN e pressione *OK*;
5. Após finalizar pressione a tecla  para retornar ao modo repouso.

Obs.: só é possível alterar se o bloqueio do código PIN estiver ativado.

Alterar código PIN2

Essa opção permite a alteração do código PIN2 de seu cartão SIM.

1. Em modo repouso acesse *Menu>Configurações>Segurança> SIM1/SIM2>Alterar código PIN2*;
2. Digite o código PIN2;
3. Digite o novo código PIN2 e pressione *OK*;
4. Digite novamente o novo código PIN2 e pressione *OK*;
5. Após finalizar pressione a tecla  para retornar ao modo repouso.

Telefone

Essa opção permite configurar as opções de segurança do seu telefone.

Bloquear telefone

Ao ativar o bloqueio do telefone, o código de desbloqueio será requerido sempre que o telefone for ligado.

1. Em modo repouso, acesse *Menu>Configurações>Segurança>Telefone>Bloquear telefone*;
2. Digite a senha, a senha configurada de fábrica é *0000*, e pressione *OK*;
3. Após finalizar pressione a tecla  para retornar ao modo repouso.

Alterar Senha

1. Em modo repouso, acesse *Menu>Configurações>Segurança>Telefone>Alterar Senha*;
2. Digite a senha atual e pressione *OK*;
3. Digite a nova senha e pressione *OK*;
4. Digite novamente a nova senha e pressione *OK*;
5. Após finalizar pressione a tecla  para retornar ao modo repouso.

Obs.: caso altere a senha, anote e guarde-a em um local seguro. Caso tenha esquecido sua senha, entre em contato com nosso suporte técnico.

18.5. Restaurar

Esta função restabelece a configuração dos valores predefinidos de fábrica. Será necessário digitar o código de desbloqueio do telefone, o código predefinido é *0000*.

1. Em modo repouso, acesse *Menu>Configurações>Restaurar*;
2. Entre com a senha do telefone e pressione *OK*;
3. A mensagem *Confirma restauração?* será exibida
4. Escolha a opção *Sim*;
5. O telefone irá reiniciar e as configurações originais serão reestabelecidas.

19. Perfil

Utilize este menu para configurar os toques de chamadas, alertas de mensagens e volumes dos toques, e teclado de seu telefone. Em modo repouso acesse *Menu>Perfil*. As opções disponíveis para configuração são:

19.1. Toque SIM1

Ajusta o toque para as chamadas recebidas no SIM1.

1. Em modo repouso, acesse *Menu>Perfil>Toque SIM1*;
2. Escolha *Opções>Alterar* e *OK*;
3. Através da tecla de navegação ▲▼ escolha uma das opções disponíveis e pressione *OK*;
4. Pressione novamente *Opções>Salvar* para confirmar a sua escolha;
5. Após finalizar pressione a tecla  para retornar ao modo repouso.

19.2. Toque SIM2

Ajusta o toque para as chamadas recebidas no SIM2.

1. Em modo repouso, acesse *Menu>Perfil>Toque SIM2*;
2. Escolha *Opções>Alterar* e *OK*;
3. Através da tecla de navegação ▲▼ escolha uma das opções disponíveis e pressione *OK*;
4. Pressione novamente *Opções>Salvar* para confirmar sua escolha;
5. Após finalizar pressione a tecla  para retornar ao modo repouso.

19.3. Vol. chamada

Ajusta o volume do toque para as chamadas recebidas.

1. Em modo repouso, acesse *Menu>Perfil>Vol. Chamada*;
2. Após acessar o menu, escolha o nível do volume desejado com a tecla de navegação ◀▶;
3. Pressione *Salvar* para confirmar a sua escolha;
4. Após finalizar pressione a tecla  para retornar ao modo repouso.

19.4. Tom mensagem

Ajusta o tom para as mensagens recebidas.

1. Em modo repouso, acesse *Menu>Perfil>Tom mensagem*;
2. Escolha *Opções>Alterar* e *OK*;
3. Através da tecla de navegação ▲▼ escolha uma das opções disponíveis e pressione *OK*;
4. Pressione novamente *Opções>Salvar* para confirmar sua escolha;
5. Após finalizar pressione a tecla  para retornar ao modo repouso.

19.5. Vol. mensagem

Ajusta o volume do tom para as mensagens recebidas.

1. Em modo repouso, acesse *Menu>Perfil>Vol. Mensagem*;
2. Após acessar o menu, escolha o nível do volume desejado com a tecla de navegação ◀▶;
3. Pressione novamente *Salvar* para confirmar a sua escolha;
4. Após finalizar pressione a tecla  para retornar ao modo repouso.

19.6. Som do teclado

Habilita e desabilita o som do teclado.

1. Em modo repouso, acesse *Menu>Perfil>Som do teclado*;
2. Escolha *Opções>Alterar* e *OK*;
3. Selecione *Ativar* para habilitar ou *Desativar* para desabilitar e pressione *OK*;
4. Pressione novamente *Opções>Salvar* para confirmar sua escolha;
5. Após finalizar pressione a tecla  para retornar ao modo repouso.

19.7. Sons do sistema

Habilita e desabilita os sons do sistema.

1. Em modo repouso, acesse *Menu>Perfil>Som>Sons do Sistema*;
2. Escolha *Opção>Alterar>OK*;
3. Selecione *Ativar* para habilitar ou *Desativar* para desabilitar os sons do sistema;
4. Pressione *Opções>Salvar* para confirmar a sua escolha;
5. Após finalizar pressione a tecla  para retornar ao modo repouso.

19.8. Sons Lig/Deslig

Habilita e desabilita o som de ligar e desligar o telefone.

1. Em modo repouso, acesse *Menu>Perfil>Som Lig/Deslig*;
2. Escolha *Opção>Alterar>OK*;
3. Selecione *Ativar* para habilitar ou *Desativar* para desabilitar o som lig/desl.;
4. Pressione *Opções>Salvar* para confirmar a sua escolha;
5. Após finalizar pressione a tecla  para retornar ao modo repouso.

Termo de garantia

Para a sua comodidade, preencha os dados abaixo, pois, somente com a apresentação deste em conjunto com a nota fiscal de compra do produto, você poderá utilizar os benefícios que lhe são assegurados.

Nome do cliente:

Assinatura do cliente:

Nº da nota fiscal:

Data da compra:

Modelo:

Nº de série:

Revendedor:

Fica expresso que esta garantia contratual é conferida mediante as seguintes condições:

1. Todas as partes, peças e componentes do produto são garantidos contra eventuais defeitos de fabricação que porventura venham a apresentar, pelo prazo de 1 (um) ano, sendo este prazo de 3 (três) meses de garantia legal mais 9 (nove) meses de garantia contratual, contado a partir da data de entrega do produto ao Senhor Consumidor, conforme consta na nota fiscal de compra do produto, que é parte integrante deste Termo em todo território nacional. Esta garantia contratual implica na troca gratuita das partes, peças e componentes que apresentarem defeito de fabricação, além da mão-de-obra utilizada nesse reparo. Caso não seja constatado defeito de fabricação, e sim defeito(s) proveniente(s) de uso inadequado, o Senhor Consumidor arcará com estas despesas.
2. Constatado o defeito, o Senhor Consumidor deverá imediatamente comunicar-se com o Serviço Autorizado mais próximo que consta na relação oferecida pelo fabricante - somente estes estão autorizados a examinar e sanar o defeito durante o prazo de garantia aqui previsto. Se isto não for respeitado esta garantia perderá sua validade, pois o produto terá sido violado.

3. Na eventualidade do Senhor Consumidor solicitar o atendimento domiciliar, deverá encaminhar-se ao Serviço Autorizado mais próximo para consulta da taxa de visita técnica. Caso seja constatada a necessidade da retirada do produto, as despesas decorrentes, transporte, segurança de ida e volta do produto, ficam sob a responsabilidade do Senhor Consumidor.
4. A garantia perderá totalmente sua validade se ocorrer qualquer das hipóteses a seguir: a) se o defeito não for de fabricação, mas sim, ter sido causado pelo Senhor Consumidor ou terceiros estranhos ao fabricante; b) se os danos ao produto forem oriundos de acidentes, sinistros, agentes da natureza (raios, inundações, desabamentos, etc.), umidade, tensão na rede elétrica (sobretensão provocada por acidentes ou flutuações excessivas na rede), instalação/uso em desacordo com o Manual do Usuário ou decorrente do desgaste natural das partes, peças e componentes; c) se o produto tiver sofrido influência de natureza química, eletromagnética, elétrica ou animal (insetos, etc.); d) se o número de série do produto houver sido adulterado ou rasurado; e) se o aparelho houver sido violado.

Sendo estas condições deste Termo de Garantia complementar, a Intelbras S/A reserva-se o direito de alterar as características gerais, técnicas e estéticas de seus produtos sem aviso prévio.

O processo de fabricação deste produto não está coberto pelo sistema de gestão ambiental da Intelbras.

Todas as imagens deste manual são ilustrativas.

intelbras



eco amigável



uma das melhores
empresas para se trabalhar



fale com a gente

Suporte a clientes: (48) 2106 0006

Contato e chat: www.intelbras.com.br/suporte

Sugestões, reclamações e rede autorizada: 0800 7042767

Intelbras S/A – Indústria de Telecomunicação Eletrônica Brasileira
Rodovia BR 101, km 210 - Área Industrial - São José/SC - 88104-800
www.intelbras.com.br