

intelbras

Manual do usuário

TIP 425

intelbras

TIP 425

Terminal IP

Parabéns, você acaba de adquirir um produto com a qualidade e segurança Intelbras.

O terminal IP TIP 425 possui alta qualidade de áudio, é compatível com protocolo de comunicação SIP e foi projetado para ser uma solução em redes VoIP.

Proteção e segurança de dados

Observar as leis locais relativas à proteção e uso de dados e as regulamentações que prevalecem no país.

O objetivo da legislação de proteção de dados é evitar infrações nos direitos individuais de privacidade, baseadas no mau uso dos dados pessoais.

Tratamento de dados pessoais

Este sistema utiliza e processa dados pessoais como senhas, registro detalhado de chamadas, endereços de rede e registro dos dados de clientes, por exemplo.

Diretrizes que se aplicam aos funcionários da Intelbras

- » Os funcionários da Intelbras estão sujeitos a práticas de comércio seguro e confidencialidade de dados sob os termos dos procedimentos de trabalho da companhia.
- » É imperativo que as regras a seguir sejam observadas para assegurar que as provisões estatutárias relacionadas a serviços (sejam eles serviços internos ou de administração e manutenção remotas) sejam estritamente seguidas. Isto preserva os interesses do cliente e oferece proteção pessoal adicional.

Diretrizes que controlam o tratamento de dados

- » Assegurar que apenas pessoas autorizadas tenham acesso aos dados de clientes.
- » Usar as facilidades de atribuição de senhas, sem permitir qualquer exceção. Jamais informar senhas para pessoas não autorizadas.
- » Assegurar que nenhuma pessoa não autorizada tenha como processar (armazenar, alterar, transmitir, desabilitar ou apagar) ou usar dados de clientes.
- » Evitar que pessoas não autorizadas tenham acesso aos meios de dados, por exemplo, discos de backup ou impressões de protocolos.
- » Assegurar que os meios de dados que não são mais necessários sejam completamente destruídos e que documentos não sejam armazenados ou deixados em locais geralmente acessíveis.
- » O trabalho em conjunto com o cliente gera confiança.

Uso indevido e invasão de hackers

- » As senhas de acesso às informações do produto permitem o alcance e alteração de qualquer facilidade, como o acesso externo ao sistema da empresa para obtenção de dados e realização de chamadas, portanto, é de suma importância que as senhas sejam disponibilizadas apenas àqueles que tenham autorização para uso, sob o risco de uso indevido.
- » O produto possui configurações de segurança que podem ser habilitadas, e que serão abordadas neste manual, todavia, é imprescindível que o usuário garanta a segurança da rede na qual o produto está instalado, haja vista que o fabricante não se responsabiliza pela invasão do produto via ataques de hackers e crackers.

Índice

1. Especificações técnicas	7
2. Características	7
3. Produto	8
3.1. Visão frontal	8
3.2. Posição parede	10
3.3. Visão posterior	11
3.4. Padrão de sinalização dos LEDs	11
4. Instalação	12
4.1. Montagem e desmontagem do pé na base do telefone IP TIP 425	12
4.2. Conexão do monofone e/ou headset	13
4.3. Conexão da rede e alimentação do terminal IP	14
5. Display	14
6. Configurações	15
6.1. Configurações de fábrica (padrão)	15
6.2. Acesso a rede	15
6.3. Configuração de rede	15
6.4. Interface do usuário	16
6.5. Status	16
6.6. Rede	19
6.7. Conta	27
6.8. Agenda	45
6.9. Chamadas	49
6.10. Segurança	50
6.11. Sistema	51
6.12. Atualizações	67
6.13. Restaurar	69

6.14. Reiniciar	70
6.15. Sair	71
6.16. Ajuda	71
6.17. Registro na placa ICIP	71
6.18. Operação	74
Termo de garantia	76

1. Especificações técnicas

Interface WAN (porta internet)	10/100BASE-T 1 × RJ45 ¹
Interface LAN (porta PC)	10/100BASE-T 1 × RJ45
Protocolo de sinalização	SIP
Codec	G.711 (A e U), G.723, G.726, G.729, G.722 ² (wideband) e iLBC
Fonte de alimentação	Entrada 100 a 240 Vac / 50-60 Hz
	Saída 12 V, 1 A
Potência de consumo máximo	3 W
Dimensões (L × A × P)	210 × 135 × 154 mm
Peso	771 g
Temperatura	0 a 45 °C
Umidade de operação	0% a 85%
Umidade de armazenamento	5% a 90%

¹Caso você esteja recebendo um terminal com suporte à PoE, este atende à norma IEEE 802.3af em sua interface WAN (porta internet).

²O codec G.722 (wideband) é responsável pelo HD Voice. No entanto, para conseguir usufruir da voz em alta definição, o PABX também deve suportar este codec.

Atenção: este aparelho utiliza a tecnologia VoIP (voz sobre IP) e a qualidade de seu funcionamento depende das condições de tráfego e priorização da rede à qual o produto está conectado. Em caso de anormalidades nas ligações estabelecidas, como problemas de áudio, verifique antes a situação da rede com o provedor VoIP.

Consulte seu provedor VoIP sobre qual codec (codificador/decodificador de voz) utilizar e sobre as configurações necessárias no terminal IP para uma melhor qualidade de voz.

2. Características

- » Display LCD gráfico com resolução 128×64 pixels.
- » Suporte a codecs como o G.711 (A e U), G.723, G.729, G.726, G.722 e iLBC.
- » Suporte a configuração via navegador web ou configuração de arquivo central através de servidor TFTP, HTTP e HTTPS.
- » Atualização de firmware localmente.
- » Suporte a supressão de silêncio, VAD (Detecção de Atividade de Voz), CNG (Geração de Ruído de Conforto), cancelamento de eco e PLC (Cancelamento de Perda de Pacote).
- » Atravessamento automatizado de NAT sem manipulação manual do firewall/NAT.
- » Suporte a gerenciamento e configuração remota.
- » Suporte a HD Voice.

- » Suporte aos seguintes protocolos de sinalização: IP, TCP, UDP, LLDP, ARP, HTTP, HTTPS cliente DHCP, cliente DNS, VLAN 802.1q, NTP (Network Time Protocol), RTP (Real Time Protocol) e RTCP (Real Time Control Protocol), SRTP, SIPs (suporte a segurança de chamada) e 802.1x, permitindo que este seja habilitado ou desabilitado.

3. Produto

3.1. Visão frontal

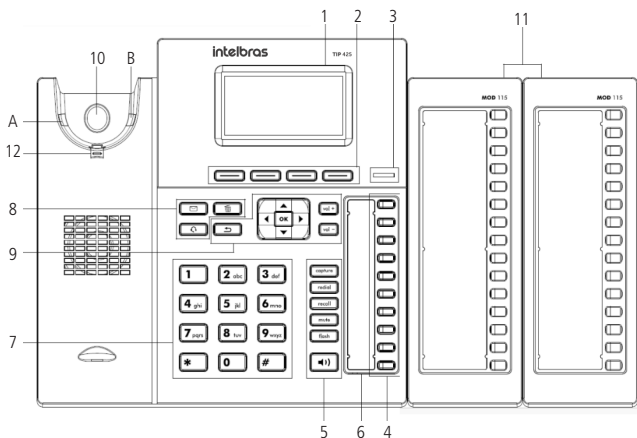

Visão frontal do terminal IP TIP 425

1. Display.
2. Teclas softkey¹: se adaptam ou trocam de valor conforme o menu em que o usuário se encontra.
¹As funções das teclas Softkey não são configuráveis pelo usuário.
3. Indicação luminosa (LED de status): sinaliza que o terminal IP está recebendo uma chamada ou que existem chamadas novas não atendidas a serem visualizadas.
4. Teclas programáveis: a função de cada tecla poderá ser definida pelo usuário.

5. Teclas com funções fixas:

- » **Capture:** pressione para efetuar uma captura geral no PABX. Pode ser reprogramada de acordo com o tipo de captura que deseja fazer.
- » **Redial:** pressione para chamar o último número discado.
- » **Recall²:** pressione para habilitar a função de rechamada do PABX.
- » **Mute:** pressione a tecla *Mute*, durante a conversação, para interromper a transmissão de áudio.
- » **Flash:** durante uma chamada, pressione esta tecla para transferir a ligação para outra pessoa.
- » **Viva-voz:** permite realizar e receber chamadas através do viva-voz do terminal.
²Verifique as particularidades de configuração da tecla Recall no tópico Configurando rechamada através do aparelho deste manual.

6. Microfone do viva-voz.

7. Teclado alfanumérico.

8. Teclas com funções fixas:

- » **Mensagens³:** permite ao usuário acessar diretamente a interface do correio de voz.
- » **Headset:** permite realizar e receber chamadas através de um headset (opcional).
- » **Excluir:** permite deletar informações do aparelho, como: números da agenda, registro de chamadas e caracteres inseridos equivocadamente durante uma programação.
³Verifique as particularidades de configuração e funcionamento da tecla Mensagens no tópico Configurar correio de voz através do aparelho deste manual.

9. Teclas de navegação e volume:

: entra na opção selecionada.

: retorna à tela anterior, sai de uma programação ou de uma opção selecionada.

► : desloca o cursor para a direita e, quando o terminal está em repouso, serve como atalho para acessar a agenda do telefone.

◄ : desloca o cursor para a esquerda e, quando o terminal está em repouso, serve como atalho para acessar o histórico de chamadas.

▲ : desloca o cursor para cima ou para a tela anterior.

▼ : desloca o cursor para baixo ou para a próxima tela.

Vol + e Vol -: ajusta o volume de áudio do monofone, headset, viva-voz e da campainha.

10. O gancho do telefone IP funciona através de um sistema infravermelho que ao sofrer interrupção na comunicação entre os pontos A e B avisa ao TIP 425 que o monofone está no gancho. Esta interrupção pode ocorrer colocando o próprio monofone no gancho ou encostando o seu dedo indicador na área sinalizada por um círculo.
11. Módulo de 15 teclas programáveis (MOD 115).
Obs.: *módulo de teclas vendido separadamente. O telefone IP TIP 425 tem suporte para até 2 módulos de teclas.*
12. Suporte do monofone na posição parede.

3.2. Posição parede

Ao utilizar o terminal IP na posição parede, também deve ser modificada a posição do suporte do monofone. Retire o suporte do monofone, e encaixe-o novamente deixando o suporte para apoio do monofone conforme destacado na imagem ilustrativa.

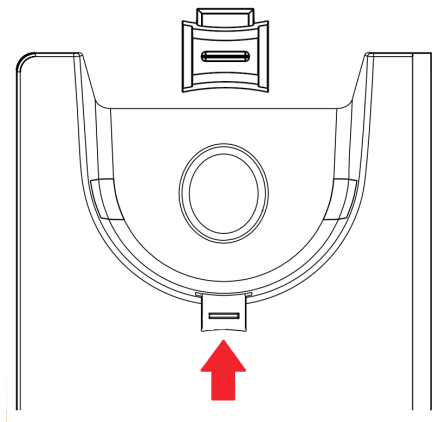

Posição parede

3.3. Visão posterior

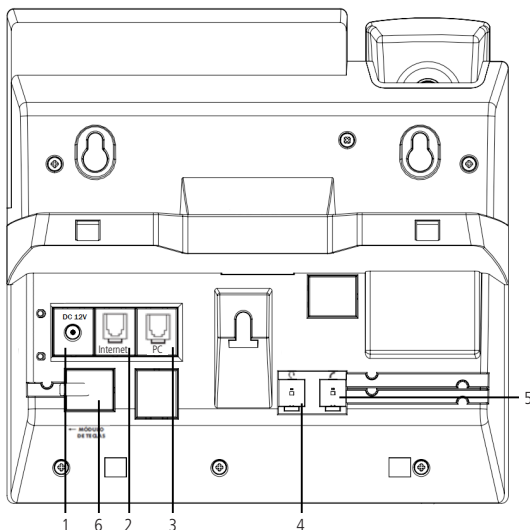

Visão posterior do terminal IP TIP 425

1. Conexão para fonte de alimentação 12 V.
2. Porta Ethernet para conexão de rede WAN (porta internet).
3. Porta Ethernet para conexão de rede LAN (porta PC).
4. Conexão para fone de cabeça (headset).
5. Conexão para monofone.
6. Conexão para o módulo de teclas.

3.4. Padrão de sinalização dos LEDs

Além do LED de status e das 10 teclas programáveis, o terminal IP TIP 425 possui 4 teclas com LEDs de sinalização:

- » Tecla *Correio de voz*.
- » Tecla *Mute*.
- » Tecla *Headset*.

» Tecla *Viva-voz*.

Confira a sinalização dos LEDs na tabela a seguir:

Tipo de sinalização	Significado	Status
Sistema	Iniciação	Os LEDs das teclas programáveis piscam, em seguida, o LED de status pisca até a completa iniciação do terminal
	Queda de rede	O ícone  aparecerá no display
	Atualização de firmware	O LED de status pisca
Conta	Ring	LED de status pisca quando recebe uma chamada
	Correio de voz	LED correio de voz permanece aceso quando existe uma mensagem
	Falha no registro	O LED de status pisca

4. Instalação

4.1. Montagem e desmontagem do pé na base do telefone IP TIP 425

O correto modo de montagem e desmontagem do pé na base do telefone IP TIP 425 é descrito a seguir.

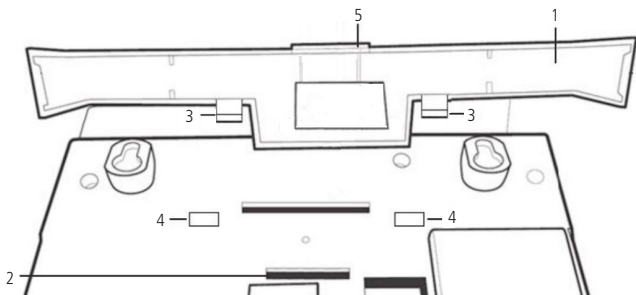

Montagem do pé na base do terminal IP TIP 425

1. Pé do terminal IP.
2. Encaixe da base.
3. Trava para fixar o pé à base do terminal IP.
4. Encaixe da trava do pé.

5. Trava superior para fixar o pé à base do terminal IP.
 - » **Montar:** para montar o pé na base do terminal IP, primeiramente encaixe a trava 5 na posição 2. Em seguida, pressione as travas número 3 do pé na posição 4.
 - » **Desmontar:** para desmontar o pé da base do terminal IP, pressione o pé próximo a posição 4, e puxe-o para trás ao mesmo tempo que seja pressionado o pé sobre a posição 2.

4.2. Conexão do monofone e/ou headset

Conecte o monofone e/ou headset¹, conforme imagem a seguir:

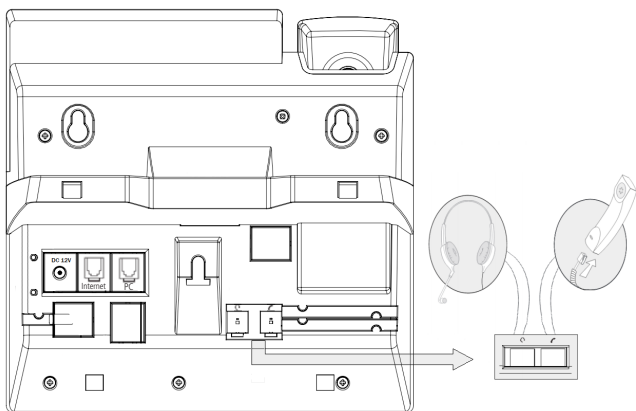

Conexão do headset e monofone

¹O headset deve ser adquirido separadamente.

A pinagem do headset para o terminal IP TIP 425 segue o padrão TX-, RX-, RX+ e TX+, conforme a imagem a seguir:

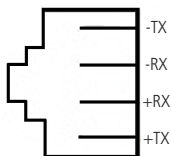

Padrão de pinagem para o headset

4.3. Conexão da rede e alimentação do terminal IP

Conecte a porta Internet do terminal IP ao seu equipamento de rede através de um cabo Ethernet e a fonte de alimentação na entrada 12 Vdc¹, conforme a imagem a seguir:

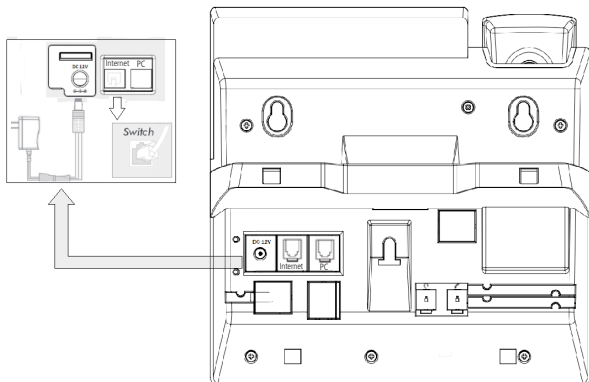

Conexão da fonte de alimentação e rede

¹Dispense o uso de fonte de alimentação externa caso seu telefone IP e switch tenham suporte à tecnologia PoE.

O terminal também pode compartilhar a conexão com outros dispositivos de rede, como um PC. Para isso, conecte a porta PC do terminal IP à interface de rede do computador, através de um cabo Ethernet.

5. Display





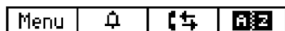







02/09/16 Sexta 15:01

intelbras



Display

O TIP 425 possui um display gráfico monocromático com resolução de 128x64 pixels. Consulte a tabela a seguir para obter o significado de cada ícone que poderá aparecer no display:

	Modo <i>Silencioso</i> habilitado		Modo <i>Silencioso</i> desabilitado
	Atendimento automático		Cabo de rede desconectado
	Desvio habilitado		Sinaliza SRTP ativo
	Chamada não atendida		Mensagem não lida
	Registro de chamadas (histórico)		Agenda do terminal
Menu	Acesso ao menu do telefone		Função <i>Não perturbe</i>
	Bloqueio de teclas/gancho		

6. Configurações

6.1. Configurações de fábrica (padrão)

O produto vem de fábrica com as seguintes configurações de rede:

- » **Interface WAN (porta internet):** cliente DHCP com protocolo IPv4 (recebe IP da rede).
- » **Interface LAN (porta PC):** modo *Bridge*.

6.2. Acesso a rede

- » **DHCP:** o telefone receberá um endereço IP, máscara de rede e gateway fornecidos automaticamente por um servidor DHCP, dispensando a necessidade de configurá-lo manualmente. Caso o telefone não receba as configurações de rede, verifique se o telefone está configurado como DHCP.
- » **IP estático:** o endereço IP, máscara de rede e gateway serão configurados manualmente pelo usuário ou administrador de rede através da interface web ou através do menu do telefone.

6.3. Configuração de rede

Se o terminal IP for utilizado no modo DHCP, caso em que receberá um endereço IP, máscara e gateway fornecidos automaticamente por um servidor DHCP, não será necessário configurá-lo manualmente. Caso o terminal IP não receba as configurações de rede automaticamente, verifique se ele está configurado como DHCP. Além disso, verifique se há algum servidor DHCP na rede e se está acessível.

6.4. Interface do usuário

A configuração do TIP 425 é realizada através de um navegador web (Mozilla Firefox® a partir da versão 50.0 ou Google® Chrome a partir da versão 58).

Acesso ao menu de configuração web:

1. Primeiro, obtenha o endereço IP do TIP 425, através do status no display (*pressione Menu>1. Status>1. Gerais*, o IP do telefone será apresentado no campo *IPv4* ou no campo *IPv6* – de acordo com o protocolo utilizado). Em seguida, acesse o menu de configuração via web digitando *http://IPdoTIP425* para acesso via interface web;

Obs.: caso o telefone esteja utilizando o protocolo IPv6, para acessar a página web é necessário utilizar colchetes, colocando o endereço IPv6 dentro deles. Por exemplo: *http://[IPdoTIP425]*.

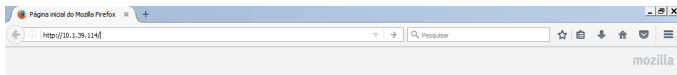

2. Após acessar a URL, abrirá uma tela conforme a figura a seguir:

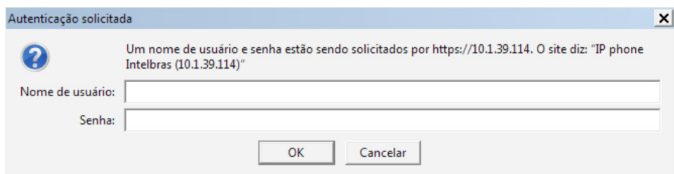

Obs.: por padrão, o nome de usuário e a senha são admin.

3. Após inserir a senha correta, tem-se acesso ao menu de configuração web.

6.5. Status

A página *Status* é exibida logo após realizar o login na página web do TIP 425. Neste menu são apresentados os status de parâmetros importantes do sistema e da rede do TIP 425.

Status sistema

Exibe informações gerais do TIP 425.



intelbras | TIP 425 Terminal IP

Ajuda Sair

- .: Status
- .: Rede
- .: Conta
- .: Agenda
- .: Chamadas
- .: Segurança
- .: Sistema
- .: Atualizações
- .: Restaurar
- .: Reiniciar

Status

Sistema WAN

Informações do Sistema

Tempo em Operação:	5 h 25 m 57 s
Tempo NTP:	01/01/70 02:24:57
Endereço IP WAN:	10.1.39.147
Endereço de MAC da WAN:	00:1A:3F:12:69:0B
Versão da Aplicação:	0.25
Revisão:	25
Conta 1:	Registrado
Conta 2:	Não Registrado
Conta 3:	Não Registrado
Conta 4:	Não Registrado

Status sistema

Verificar o status do telefone através do aparelho:

1. Pressione a tecla *Menu*, através das teclas direcionais ▼ e ▲ selecione o item *1. Status* e pressione a tecla *OK*;
2. Selecione com as teclas direcionais ▼ e ▲ o status específico que deseja visualizar: *1. Gerais*, *2. Rede* ou *3. Contas*. Em seguida, pressione *OK*;
3. Utilize as teclas direcionais ▼ e ▲ para visualizar um status específico.

Status WAN

Exibe informações da conexão da interface WAN.

The screenshot shows the Intelbras TIP 425 web interface. At the top left is the Intelbras logo and 'TIP 425'. At the top right is 'Terminal IP'. Below this is a green navigation bar with 'Ajuda' and 'Sair'. On the left is a sidebar menu with items: Status (highlighted with a red box), Rede, Conta, Agenda, Chamadas, Segurança, Sistema, Atualizações, Restaurar, and Reiniciar. The main content area is titled 'Status' and has 'WAN' highlighted with a red box under the 'Sistema' section. Below this is the 'Status IPv4 da Interface WAN' section, which lists the following information:

Endereço IP:	10.1.39.147
Máscara de Rede:	255.255.255.0
Gateway Default:	10.1.39.1
Endereço MAC:	00:1A:3F:12:69:0B
Endereço DNS:	10.1.1.70
Endereço DNS 2:	10.1.1.240
Nome de Host:	intelbras
Nome de domínio:	

Status WAN

Verificar o status da WAN através do aparelho:

1. Pressione a tecla *Menu*, através das teclas direcionais ▼ e ▲ seleccione o item 1. *Status* e pressione a tecla *OK*;
2. Seleccione com as teclas direcionais ▼ e ▲ o item 2. *Rede* e pressione *OK*;
3. Utilize as teclas direcionais ▼ e ▲ e pressione *OK* para visualizar um status específico.

6.6. Rede

No menu *Rede*, da página web, são apresentadas as configurações de rede do TIP 425, como WAN e VLAN.

The screenshot shows the web interface for the intelbras TIP 425. On the left is a navigation menu with items like Status, Rede, WAN, VLAN, Conta, Agenda, Chamadas, Segurança, Sistema, Atualizações, Restaurar, and Reiniciar. The 'Rede' menu item is selected. The main area displays the 'WAN' configuration page. Under 'Configurações de Rede', the 'Protocolo de Rede' is set to 'IPv4'. The 'Protocolo IPv4' section has 'Obter endereço IP automaticamente (DHCP)' selected. Below are input fields for 'Endereço IP' (Ex: 198.168.22.1), 'Máscara de rede' (Ex: 255.255.255.0), 'Gateway' (Ex: 198.168.22.1), 'DNS Estático' (checkbox), and 'Servidor DNS primário' (Ex: 198.168.22.1).

Menu rede

As configurações de rede do terminal podem ser realizadas através da página web ou através do menu do telefone. O acesso à internet no seu TIP 425 pode ser configurado utilizando o modo *Dinâmico* ou o modo *Estático*. Além disso, o TIP 425 tem suporte aos protocolos de rede IPv4 e IPv6, por isso, durante as configurações de rede é necessário selecionar o protocolo de rede a ser utilizado (IPv4, IPv6 ou IPv4 e IPv6).

Dinâmico

Se o modo *Obter endereço IP automaticamente* (DHCP) for selecionado, as informações de endereço IP, máscara de rede, IP do gateway e IP do servidor DNS serão fornecidas pelo primeiro dispositivo de rede que implemente um servidor DHCP. Esse equipamento pode ser um modem, roteador, switch ou um computador/servidor conectado na rede.

Configurando endereço IP dinâmico através do aparelho

1. Pressione a tecla *Menu*, através das teclas direcionais ▼ e ▲ selecione o item 4. *Configuração* e pressione a tecla *OK*;

2. Selecione o item *6. Rede* e pressione *OK*;
3. Insira a senha e pressione *OK*;
Obs.: *por padrão, o nome de usuário e a senha são admin.*
4. Selecione a opção *1. WAN* e pressione *OK*;
5. Na opção *1. Protocolo de rede*, selecione o protocolo de rede desejado entre as opções *IPv4*, *IPv6* ou *IPv4 e IPv6* e pressione *OK*;
6. Se o protocolo de rede escolhido for o *IPv4*, selecione a opção *2. IPv4* e pressione *OK*;
7. Selecione a opção *1. DHCP* e pressione *OK*;
8. Se desejar usar seu próprio DNS, em vez de solicitar ao servidor de internet, pode-se habilitar o servidor DNS estático. Para isso, selecione a opção *Habilitar* com auxílio das teclas **◀** e **▶**;
Obs.: *se o DNS estático for habilitado, é necessário configurar o IP do servidor do DNS primário e o IP do servidor do DNS secundário (opcional). Para isso, navegue no menu utilizando as teclas ▼ e ▼.*
9. Pressione *OK* para validar as configurações. O terminal deve ser reiniciado para que as alterações sejam aplicadas.
Obs.: *» Para configurar a rede com IP dinâmico se o protocolo de rede escolhido for o IPv6, siga o mesmo procedimento acima e no passo 6 selecione a opção 3. IPv6 e pressione OK.*
» Para esclarecer dúvidas referentes a reiniciação do telefone, consulte o item 6.14. Reiniciar deste manual.

Configurando endereço IP dinâmico através da página web

1. Verifique o endereço IP do telefone e digite-o no navegador de internet. Na tela a seguir, digite o nome do usuário e a senha (ambas com padrão de fábrica: *admin*). Será exibida a página de configuração do aparelho;
2. No menu *Rede>WAN>Configurações de rede>Protocolo de rede*, selecione o protocolo de rede a ser utilizado (*IPv4*, *IPv6* ou *IPv4 e IPv6*);
3. Selecione a opção *Obter endereço IP automaticamente (DHCP)* e pressione a opção *Salvar* no final da página.



Configuração modo DHCP

Obs.: » Caso o protocolo de rede utilizado seja o IPv6, as configurações de rede devem ser realizadas no campo Protocolo IPv6.

» As configurações de rede serão aplicadas somente após reiniciar o telefone.

Estático

Se o modo *Endereço IP estático* estiver selecionado, será necessário preencher os campos *Endereço IP*, *Máscara de rede*, *Gateway* e *Servidor DNS* de acordo com os especificados pelo provedor.

- » **Endereço IP:** o endereço IP é uma identificação de um dispositivo em uma rede e representa o local de um determinado equipamento. Este pode ser composto por um conjunto de números (IPv4) ou por um conjunto de letras e números (IPv6). O campo *Endereço IP* deve ser preenchido com o endereço IP da porta Internet.
- » **Máscara de rede:** esse campo determina a máscara de rede da WAN (porta internet).
- » **Gateway:** esse campo determina o endereço IP do gateway (equipamento que interliga mais de uma rede física, responsável por interligar tais redes).
- » **Servidor DNS primário/secundário:** o DNS (*Domain Name System* - Sistema de Nomes de Domínios) é um sistema de gerenciamento de nomes, traduzindo nomes de servidores em endereços de rede (IPs) e examinando/atualizando o seu banco de dados de nomes. Se quiser usar seu próprio DNS, em vez de solicitar ao servidor de internet, habilite a caixa *DNS estático* e preencha os campos *Servidor DNS primário* e *Servidor DNS secundário* (opcional).

Configurando endereço IP estático através do menu do telefone

1. Pressione a tecla *Menu*, através das teclas direcionais ▼ e ▲ selecione o item 4. *Configuração* e pressione a tecla *OK*;
2. Selecione o item 6. *Rede* e pressione *OK*;
3. Insira a senha e pressione *OK*;
Obs.: *por padrão, o nome de usuário e a senha são admin.*
4. Selecione a opção 1. *WAN* e pressione *OK*;
5. Na opção 1. *Protocolo de rede*, selecione o protocolo de rede desejado entre as opções IPv4, IPv6 ou IPv4 e IPv6 e pressione *OK*;
6. Se o protocolo de rede escolhido for o IPv4, selecione a opção 2. *IPv4* e pressione *OK*;
7. Selecione a opção 2. *IP Estático* e pressione *OK*;
8. Digite os valores para cada opção através do teclado alfanumérico, navegue entre os campos de configuração utilizando as teclas ▼ e ▲. Após preencher as informações de IP, Máscara, Gateway, DNS primário e DNS secundário (opcional), pressione *OK* para concluir a configuração.

O terminal deve ser reiniciado para que as alterações sejam aplicadas.

Obs.: » *Para configurar a rede com IP estático (fixo) se o protocolo de rede escolhido for o IPv6, siga o mesmo procedimento acima e no passo 6 selecione a opção 3. IPv6 e pressione OK.*

» *Para esclarecer dúvidas referentes a reiniciação do telefone, consulte o item 6.14. Reiniciar deste manual.*

Configurando endereço IP estático através da página web

1. Verifique o endereço IP do telefone e digite-o no navegador de internet. Na tela a seguir, digite o nome do usuário e a senha (ambas com padrão de fábrica: *admin*). Será exibida a página de configuração do aparelho;
2. No menu *Rede>WAN>Configurações de rede>Protocolo de rede* selecione o protocolo de rede a ser utilizado (IPv4, IPv6 ou IPv4 e IPv6);
3. Selecione a opção *Endereço IP estático* e informe as configurações de rede (Endereço IP, Máscara de rede, Gateway, DNS estático, Servidor DNS primário e Servidor DNS secundário);
4. Após cadastrar todas as informações da rede, pressione *Salvar*.

O terminal deve ser reiniciado para que as alterações sejam aplicadas.

Obs.: *caso o protocolo de rede utilizado seja o IPv6, as configurações de rede devem ser realizadas no campo Protocolo IPv6.*

QoS

Quando habilitada, a opção de QoS permite especificar prioridades para os pacotes ou classes de tráfego, ou seja, prioriza pacotes melhorando a qualidade da comunicação e tornando-se extremamente útil em condições de congestionamento de tráfego na interface de saída destes pacotes e tráfegos. Caso seja necessário habilitar a função, basta acessar a interface web do produto e selecionar o campo *Habilitar QoS de camada 3 (Menu Rede>WAN>QoS)* e escolher uma das opções disponíveis: *TOS* ou *DSCP* em SIP, RTP e Dados. O valor TOS pode estar entre 0 e 7 e o valor do DSCP entre 0 a 63.

Importante: estes parâmetros serão utilizados na rede para priorizar o tráfego de voz em relação ao tráfego de dados da rede.

Obs.: *essa configuração só pode ser habilitada e alterada através da página web.*

Configuração da WAN

Nome do host

Quando se utiliza determinado tipo de acesso à internet por cabo, o provedor pode solicitar o nome do host e o nome do domínio como forma de identificação. Verifique com seu servidor de internet se este serviço está configurado. Na maioria dos casos, pode-se atribuir apenas um nome para a identificação do dispositivo na rede ou simplesmente deixá-lo em branco.

Velocidade de acesso ao meio físico

É possível configurar como será o acesso do TIP 425 ao meio físico na interface WAN. Os valores podem ser *Negociação automática (padrão)*, *10 Mb half duplex*, *10 Mb full duplex*, *100 Mb half duplex* e *100 Mb full duplex*.

Obs.: *a configuração do Nome do host e Velocidade de acesso ao meio físico só pode ser habilitada e alterada através da página web.*

MAC

Endereço MAC

Esta opção permite visualizar e/ou configurar o endereço Ethernet/MAC para ser utilizado na interface WAN. Essa opção é útil, pois alguns provedores de internet só permitem a autenticação com o endereço MAC previamente especificado, ou em outros casos, deve-se utilizar o mesmo endereço MAC do computador que estava autenticado no provedor de internet.

Obs.: *essa configuração só pode ser habilitada e alterada através da página web.*

Configuração de VLAN

The screenshot shows the Intelbras terminal interface for configuring a VLAN. The top bar includes the Intelbras logo, 'TIP 425', and 'Terminal IP'. A green navigation bar contains 'Ajuda' and 'Sair'. On the left, a sidebar menu lists various system settings, with 'Rede' and 'VLAN' highlighted in red boxes. The main area is titled 'VLAN' and contains the following configuration options:

- Habilitar VLAN:** A checkbox that is currently unchecked.
- VLAN ID:** An empty text input field.
- Prioridade IEEE 802.1q:** A dropdown menu set to 'Background'.
- VLAN Automática:** A checked checkbox.
- Opção:** A text input field containing the value '132'.

Below these settings is a section for 'Protocolo IPv4' with two radio button options: 'Obter endereço IP automaticamente (DHCP)' (selected) and 'Endereço IP estático'. At the bottom, there are two text input fields: 'Endereço IP:' with the example '170.12.3.124' and 'Máscara de rede:' with the example '255.255.255.0'.

Configuração VLAN

O menu *Rede*>*VLAN* permite ao usuário configurar os parâmetros de VLAN para todos os pacotes originários da interface WAN (porta internet), além dos pacotes de sinalização SIP e RTP utilizados para as chamadas VoIP.

- » **Habilitar VLAN:** permite controlar se os pacotes serão marcados com VLAN ou não. Se o campo *Habilitar VLAN* for habilitado é necessário preencher as demais configurações.
- » **VLAN ID:** identificador da VLAN. O valor deve ser entre 0 e 4096.
- » **Prioridade IEEE 802.1q:** prioridade da VLAN. As opções são: Background, Não definido, Melhor esforço, Excelente esforço, Carga controlada, Vídeo, Voz e Gerenciamento de rede.
- » **VLAN automática:** permite que a configuração de VLAN do terminal seja enviada via DHCP. Para isso, é necessário que o servidor DHCP esteja configurado com essa facilidade e o campo *Opção* seja preenchido com a TAG correspondente.
- » **Opção:** deve ser preenchido com a TAG utilizada pelo servidor DHCP para configurar a VLAN automaticamente.

Existem duas formas de configurar o acesso da VLAN no seu TIP 425:

Dinâmica

Se o modo *Obter endereço IP automaticamente (DHCP)* for selecionado, as informações de Endereço IP, Máscara de rede, e IP do gateway serão fornecidas pelo primeiro dispositivo de rede que implemente um servidor DHCP.

Estática

Se o modo *Endereço IP estático* for selecionado, então será necessário preencher os campos *Endereço IP*, *Máscara de rede*, *Gateway* e *Servidor DNS*.

- » **Endereço IP:** o endereço IP é uma identificação de um dispositivo em uma rede e representa o local de um determinado equipamento. Este pode ser composto por um conjunto de números (IPv4) ou por um conjunto de letras e números (IPv6). O campo *Endereço IP* deve ser preenchido com o endereço IP da porta VLAN.
- » **Máscara de rede:** esse campo determina a máscara de rede da VLAN.
- » **Gateway:** esse campo determina o endereço IP do gateway (equipamento que interliga mais de uma rede física, responsável por interligar tais redes).
- » **Servidor DNS primário/secundário:** o DNS (*Domain Name System* - Sistema de Nomes de Domínios) é um sistema de gerenciamento de nomes, traduzindo nomes de servidores em endereços de rede (IPs) e examinando/atualizando o seu banco de dados de nomes. Se quiser usar seu próprio DNS, em vez de solicitar ao servidor de internet, habilite a caixa *DNS Estático* e preencha os campos *Servidor DNS primário* e *Servidor DNS secundário* (opcional).

Importante: o telefone IP TIP 425 tem suporte aos protocolos de rede IPv4 e IPv6. A configuração de IP estático ou dinâmico (DHCP) deve ser aplicada no campo correspondente ao protocolo de rede utilizado (Protocolo IPv4 ou Protocolo IPv6).

QoS (QoS para VLAN)

Quando habilitada, a opção de *QoS* permite especificar prioridades para os pacotes ou classes de tráfego, ou seja, prioriza pacotes melhorando a qualidade da comunicação e tornando-se extremamente útil em condições de congestionamento de tráfego na interface de saída destes pacotes e tráfegos. Caso necessário habilite-lo, basta acessar a interface web do produto e selecionar o campo *Habilitar QoS de camada 3 (Menu Rede>VLAN)* e escolher uma das opções disponíveis: *TOS* ou *DSCP* em *SIP*, *RTP* e *Dados*. O valor *TOS* pode estar entre 0 e 7 e o valor do *DSCP* entre 0 a 63.

Importante: estes parâmetros serão utilizados na rede para priorizar o tráfego de voz em relação ao tráfego de dados da rede.

Obs.: essa configuração só pode ser habilitada e alterada através da página web.

Configurando VLAN através do aparelho

1. Pressione a tecla *Menu*, através das teclas direcionais ▼ e ▲ selecione o item 4. *Configuração* e pressione a tecla *OK*;
2. Selecione o item 6. *Rede* e pressione *OK*;
3. Insira a senha e pressione *OK*;
Obs.: *por padrão, o nome de usuário e a senha são admin.*
4. Selecione a opção 2. *VLAN* e pressione *OK*;
5. Selecione a opção 1. *Configurações Gerais* e pressione *OK*;
6. Em *VLAN*, com as teclas ◀ e ▶ selecione a opção *Habilitar* e pressione ▼ ;
7. Informe o valor para a opção *VLAN ID* e pressione ▼ ;
8. Com as teclas ◀ e ▶ selecione uma opção para o item *Prioridade* e pressione ▼ ;
9. Se desejar, o *QoS* para a *VLAN* pode ser configurado habilitando o campo *QoS na camada 3* utilizando os botões ◀ e ▶ ;
10. Pressione *OK* para aplicar as configurações.

Obs.: *se o QoS para a VLAN for habilitado, é possível configurar o valor TOS e o valor do DSCP navegando entre os menus utilizando a tecla ▼ .*

O terminal deve ser reiniciado para que as alterações sejam aplicadas.

6.7. Conta

intelbras TIP 425 Terminal IP

Ajuda Sair

.. Status
.. Rede
.. Conta
.. Agenda
.. Chamadas
.. Segurança
.. Sistema
.. Atualizações
.. Restaurar
.. Reiniciar

Conta

Básico Codecs Avançado Plano Fac Desvios

Conta: Conta 1

Configuração - Básico

Status de Registro: Conta Desabilitada

Habilitar Conta:

Enviar Registro:

Nome de Identificação:

Nome de Registro:

Nome de Usuário:

Senha:

Servidor SIP:

Porta Servidor SIP: 5060

Outbound Proxy:

Endereço Outbound Proxy:

Porta Outbound Proxy: 5060

Protocolo de Transporte: UDP

Número do Correo de Voz:

Chamada Anônima:

Rejeitar Chamada Anônima:

Auto-Atendimento:

Tipo de Ring: Padrão

Configuração NAT

Nenhum

IP para NAT

IP da NAT: Ex: 198.168.22.1 (IP)

Servidor STUN

IP do Servidor STUN: (IP ou FQDN)

Porta do Servidor STUN: 3478

Cancelar Salvar

2016 Intelbras S.A.

Básico

Configuração - Básico

Estes campos devem ser preenchidos com a informação repassada pela operadora VoIP.

- » **Status de Registro:** indica se a conta *VoIP* está ou não registrada no servidor SIP.
- » **Habilitar Conta:** este parâmetro determina se a conta VoIP está habilitada para receber e realizar chamadas VoIP.
- » **Enviar Registro:** habilita ou não o envio da mensagem *REGISTER* ao servidor SIP. Essa configuração só pode ser incluída ou alterada através da interface web.
- » **Nome de Identificação:** define o nome do assinante no serviço SIP. O valor deste campo será exibido no visor do identificador de chamadas do usuário que estiver recebendo uma chamada proveniente do TIP 425. Em alguns casos, o provedor VoIP pode sugerir a identidade real do chamador.
- » **Nome de Registro:** define o número do telefone que será associado ao ID. Em algumas operadoras é solicitado que seja utilizado a mesma informação do nome de usuário. A quantidade máxima de caracteres que pode ser utilizada é 50. É permitido o uso de caracteres especiais, exceto " | ".
- » **Nome de Usuário:** exibe o endereço SIP que pode ser um número ou um nome fornecido pelo provedor VoIP. A quantidade máxima de caracteres que pode ser utilizada é 50. É permitido o uso de caracteres especiais, exceto " | ".
- » **Senha:** senha da conta para autenticação junto ao provedor VoIP. A quantidade máxima de caracteres que pode ser utilizada é 50. É permitido o uso de caracteres especiais, exceto " | ".
- » **Servidor primário**
 - » **Servidor SIP:** este campo contém o endereço IP ou FQDN (por exemplo provedorvoip.net.br) do servidor proxy, e deve ser preenchido de acordo com as informações repassadas pelo provedor VoIP.
 - » **Porta do servidor SIP:** este parâmetro define a porta do servidor VoIP que receberá as mensagens SIP. O valor-padrão de fábrica é 5060.
 - » **Outbound proxy:** este campo determina se o TIP 425 deve utilizar o outbound proxy para realizar o encaminhamento das mensagens SIP.
 - » **Endereço outbound proxy:** este campo contém o endereço IP ou FQDN do proxy outbound.
 - » **Porta outbound proxy:** este campo determina a porta do servidor proxy outbound. Caso necessário verificar com o provedor VoIP a porta a ser utilizada.

» Servidor secundário

Caso o servidor primário pare de responder por algum motivo, o aparelho passará a utilizar o registro do servidor secundário.

As configurações seguem o mesmo padrão de configuração do servidor primário, porém, serão habilitadas somente em caso de falha no servidor primário. Caso não possua um segundo servidor para configurar, as configurações de servidor secundário podem ser deixadas em branco.

- » **Servidor SIP:** este campo contém o endereço IP ou FQDN (por exemplo *provedorvoip.net.br*) do servidor proxy secundário, e deve ser preenchido de acordo com as informações repassadas pelo provedor VoIP.
- » **Porta do servidor SIP:** este parâmetro define a porta do servidor VoIP que receberá as mensagens SIP do servidor secundário. O valor-padrão de fábrica é 5060.
- » **Outbound proxy:** este campo determina se o TIP 425 deve utilizar o outbound proxy para realizar o encaminhamento das mensagens SIP no servidor secundário.
- » **Endereço outbound proxy:** este campo contém o endereço IP ou FQDN do proxy outbound do servidor secundário.
- » **Porta outbound proxy:** este campo determina a porta do servidor proxy outbound do servidor secundário. Caso necessário verificar com o provedor VoIP a porta a ser utilizada.
- » **Protocolo de transporte:** protocolo das mensagens SIP: UDP, TCP ou TLS.
- » **Número do correio de voz:** este campo determina o número VoIP que o TIP 425 deve chamar para acesso de correio de voz no servidor SIP.
- » **Chamada anônima:** se este item estiver selecionado, o cabeçalho *From* em uma mensagem *INVITE* será ajustado para anônimo (anonymous), bloqueando a identificação de quem chama. Isso não impede que o provedor VoIP inclua a identidade do chamador nas mensagens SIP. Neste caso, o TIP 425 realiza chamada sem incluir seu identificador nas mensagens SIP.
- » **Rejeitar chamada anônima:** permite rejeitar chamadas que não contenham o nome do usuário chamador, ou seja, as chamadas que vierem com o campo *From* da mensagem *INVITE* com o valor *Anonymous*.
- » **Auto-Atendimento:** toda chamada entrante será atendida imediatamente no viva-voz. Caso o headset esteja conectado no telefone, o atendimento será realizado pelo headset ao invés do viva-voz.
- » **Tipo de Ring:** determina qual o tipo de ring que irá tocar no telefone por padrão, ou seja, quando o número do chamador não estiver na agenda do telefone.

» **Configurar conta através do aparelho**

1. Acesse o menu principal através da tecla *Menu*;
2. Através das teclas direcionais ▼ e ▲ selecione o item 4. *Configuração* e pressione a tecla *OK*;
3. Selecione a opção 5. *Contas* e pressione a tecla *OK*;
4. Insira a senha e pressione *OK*;
Obs.: por padrão, o nome de usuário e a senha são admin.
5. Através das teclas direcionais ▼ e ▲ selecione uma das contas a serem configuradas e pressione a tecla *OK*;
6. No campo *Conta Ativa*, utilizando as teclas ◀ e ▶ selecione a opção *Habilitar* e pressione ▼ ;
7. Em seguida, inicie a edição das opções, como Nome de Identificação, Nome de Registro, Nome de Usuário, Senha e Servidor SIP. Digite nos campos das opções através do teclado alfanumérico. Para cada item, após a edição, pressione ▼ ;
8. No último item, Servidor SIP, pressione *OK* para confirmar e salvar todas as configurações.

» **Configurar correio de voz através do aparelho**

1. Acesse o menu principal através da tecla *Menu*;
2. Através das teclas direcionais ▼ e ▲ selecione o item 4. *Configuração* e pressione a tecla *OK*;
3. Selecione a opção 9. *Correio de Voz* e pressione a tecla *OK*;
4. Com as teclas ◀ e ▶ selecione a conta que terá o correio de voz configurado e pressione ▼ ;
5. Em seguida, digite o número de acesso ao correio de voz;
6. Pressione *OK* para confirmar.

Após configurada, ao pressionar a tecla, o terminal IP irá discar para o correio de voz.

Obs.: o código a ser configurado para acessar o correio de voz pode ser diferente para modelos diferentes de PABX, por isso, essa informação deve ser verificada no manual do PABX.

» **Configurando chamada anônima e rejeitar chamada anônima através do aparelho**

1. Acesse o menu principal através da tecla *Menu*;
2. Através das teclas direcionais ▼ e ▲ selecione o item 3. *Facilidades* e pressione a tecla *OK*;
3. Selecione o item 5. *Chamada Anônima* e pressione *OK*;
4. Com as teclas ◀ e ▶ selecione a conta que deseja ativar ou alterar a configuração e pressione ▼ ;

5. Selecione através das teclas direcionais ▼ e ▲ o item *Chamada anônima* ou o item *Rejeitar* e, através das teclas direcionais ◀ e ▶ é possível *Habilitar* ou *Desabilitar* a configuração previamente selecionada;
 6. Pressione *OK* para concluir a configuração.
- » **Selecionando um tipo de ring através do aparelho**
1. Acesse o menu principal através da tecla *Menu*;
 2. Através das teclas direcionais ▼ e ▲ selecione o item 4. *Configuração* e pressione a tecla *OK*;
 3. Selecione a opção 3. *Tipo de Ring* e pressione a tecla *OK*;
 4. Com as teclas ▼ e ▲ selecione a conta que deseja ativar ou alterar a configuração e pressione *OK*;
 5. Através das teclas direcionais ▼ e ▲ selecione umas das opções de ring disponíveis no aparelho. Durante a seleção de um determinado ring, ele irá tocar para que o usuário escute sua cadência e melodia;
 6. Pressione *OK* para confirmar a seleção.

Configuração NAT

A configuração de NAT só pode ser habilitada e alterada através da página web. Para configurar o NAT deve-se acessar a interface web do telefone e acessar o menu *Conta>Básico>Configuração NAT*.

- » **Nenhum:** neste caso, o TIP 425 não passará por uma NAT.
- » **IP para NAT:** o endereço IP para NAT é utilizado em mensagens SIP/SDP, para endereçar corretamente o caminho do fluxo RTP, quando o TIP 425 estiver conectado a um roteador ou firewall. Habilitando essa opção é necessário configurar o campo *IP da NAT*.
- » **IP da NAT:** endereço IP utilizado em mensagens SIP/SDP para endereçar corretamente o caminho do fluxo RTP.
- » **Servidor STUN:** habilitando a opção *Servidor STUN* é possível configurar o IP do servidor STUN e a porta.
- » **IP do servidor STUN:** esta é uma função do servidor para descobrir o IP externo do VoIP quando o mesmo se encontra em uma rede interna. Normalmente, as operadoras VoIP especificam a necessidade ou não de seu uso.
- » **Porta do servidor STUN:** especifica a porta utilizada pelo serviço STUN.

Codecs

A configuração de Codecs só pode ser alterada através da página web. Para alterar as configurações de codec deve-se acessar a interface web do telefone e acessar o menu *Conta>Codecs*.

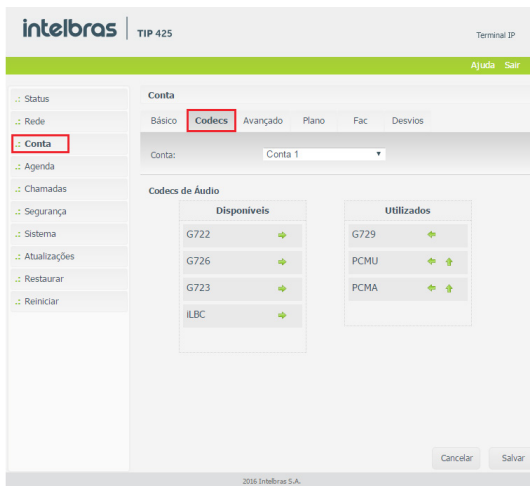

Codecs

» Codecs de áudio

O TIP 425 suporta vários codecs, incluindo G.711A/U, G.723.1, G.729, G.726, G.722 e iLBC.

- » **Padrão de fábrica:** *codecs G.729 e G.711 (lei A e U) habilitados.* O TIP 425 permite determinar a prioridade de codecs nas chamadas VoIP para cada uma das contas.

Avançado

Através da opção *Conta>Avançado*, na interface web, é possível realizar a alteração do Tempo de registro, Porta de comunicação do SIP, Forma do envio dos dígitos DTMF, entre outras.

..: Status	Conta
..: Rede	Básico Codex Avançado Plano Fac Desvios
..: Conta	Conta: <input type="text" value="Conta 1"/>
..: Agenda	
..: Chamadas	Configuração - Avançado
..: Segurança	Tempo de Registro (s): <input type="text" value="90"/>
..: Sistema	Porta SIP: <input type="text" value="5064"/>
..: Atualizações	Parâmetro rport: <input checked="" type="checkbox"/>
..: Restaurar	Tipo do DTMF: <input type="text" value="RFC2833"/>
..: Reiniciar	Informação do DTMF: <input type="text" value="DTMF-Relay"/>
	Payload do DTMF: <input type="text" value="101"/>
	Flash Event: <input type="text" value="INVITE"/>
	Prack (100rel): <input type="checkbox"/>
	Mensagem MWI: <input type="checkbox"/>
	Intervalo da Mensagem MWI (s): <input type="text" value="1800"/>
	Criptografia de Voz (SRTP): <input type="text" value="Desabilitado"/>
	Período do RTP ptime (ms): <input type="text" value="20"/>
	Codificar SIP URI com os Parâmetros do Usuário: <input type="checkbox"/>
	Chamada em Espera Usar c=0.0.0.0 (RFC 2543) no SDP: <input type="checkbox"/>
	Habilitar Suporte a Número Global (E.164): <input type="checkbox"/>
	Enviar INVITE com Cabeçalho de Temporizador: <input type="checkbox"/>
	Intervalo do Temporizador INVITE: <input type="text" value="90"/>
	Habilitar Tempo da Sessão SIP: <input type="checkbox"/>
	Intervalo da Sessão SIP: <input type="text" value="180"/>
	Tempo de Pausa Interdigital: <input type="text" value="4"/>
	Faixa de portas RTP (5000 ~ 65535): <input type="text" value="6000"/> - <input type="text" value="8000"/>
	<input type="button" value="Cancelar"/> <input type="button" value="Salvar"/>

2016 Intelbras S.A.

Avançado

- » **Tempo de registro (s):** este parâmetro permite especificar com que frequência o TIP 425 irá atualizar seu registro com a operadora VoIP. É permitido configurar qualquer valor no intervalo de 30 e 10.000 segundos. Padrão de fábrica: *90 segundos*.

- » **Porta SIP:** define o número da porta de comunicação SIP para o VoIP. Será a porta a qual o TIP 425 receberá as requisições SIP do provedor VoIP. Padrão de fábrica: 5060.
- » **Parâmetro rport:** nas mensagens de requisição, como INVITE, REGISTER, por exemplo, será inserido a tag rport no campo *Via*. Com isso, o servidor VoIP poderá informar na resposta por qual IP recebeu a requisição do TIP 425. Alguns servidores necessitam desta tag nas requisições para completar as chamadas.
- » **Tipo do DTMF:** esse parâmetro seleciona como os dígitos DTMF serão enviados na rede. É possível configurar entre os modelos In-Band, RFC2833 ou SIP INFO.

Obs.: se o codec utilizado for o G729, G723.1, G726, não selecione eventos DTMF como In-Band pois para esta opção o DTMF não é suportado por estes codecs. Para o correto funcionamento com os codecs G729, G723.1, G726 utilize RFC2833 ou SIP INFO.
- » **Informação do DTMF:** esse parâmetro determina como os dígitos DTMF (SIP INFO) são sinalizados e identificados no protocolo SDP.

Obs.: existem diversas formas de sinalizar um evento SIP INFO, cada qual com uma regra diferente para empacotar as informações de um dígito. Verifica, no servidor SIP, qual a forma de sinalização para eventos DTMF.
- » **Payload do DTMF:** este parâmetro configura o tipo de carga (payload) do DTMF quando utilizado o evento DTMF out-of-band (RFC2833).
- » **Flash Event:** permite definir qual o evento que a tecla *Flash* irá produzir após ser pressionada. No caso de evento DTMF, o evento gerado poderá ser RFC2833 ou SIP INFO, de acordo com o configurado em *Tipo de DTMF*.

Obs.: a opção de Flash Event via evento DTMF impossibilita que o TIP 425 realize as funções de colocar uma chamada em espera, transferência, pêndulo, conferência. Estes serviços deverão ser disponibilizados pelo provedor VoIP. Por isso, verifique o padrão que o provedor VoIP ou central PABX opera ou suporta.
- » **Prack (100rel):** quando habilitado, o sistema irá enviar uma mensagem *PRACK* como reconhecimento das mensagens SIP 1xx enviadas pelo provedor VoIP, ou seja, uma confirmação do recebimento da mensagem *Ring*.
- » **Mensagem MWI:** neste caso, o sistema envia a mensagem SIP SUBSCRIBE para o servidor VoIP. Em seguida, o servidor VoIP retorna a mensagem *SIP NOTIFY* com a tag MWI na parte do SDP, indicando se há ou não uma mensagem (Correio) para o usuário.
- » **Intervalo da Mensagem MWI (s):** define a periodicidade que as mensagens SIP SUBSCRIBE são enviadas ao servidor para manter o TIP 425 atualizado com relação as mensagens MWI.
- » **Criptografia de Voz (SRTP):** define se os pacotes RTP das chamadas serão criptografados. Para utilizar esta facilidade o protocolo SIP deve ser configurado com TLS.

- » **Período do RTP ptime (ms):** determina o período de tempo em que o TIP 425 envia os pacotes RTP para a rede. Em ligações VoIP, o áudio é transformado em pacotes de dados e este campo é o tempo que o TIP 425 aguardará para envio dos pacotes (RTP). Padrão de fábrica: 20ms.
- » **Codificar SIP URI com os Parâmetros do Usuário:** o sistema irá adicionar a informação `user=phone`, nas tags *From* e *To*. Algumas operadoras requisitam a adição deste campo para redirecionar corretamente as chamadas VoIP.
- » **Chamada em Espera Usar `c=0.0.0.0` (RFC 2543) no SDP:** quando habilitada, toda vez que o usuário do TIP 425 desejar colocar um usuário na espera, uma mensagem SIP INVITE será enviada após a tecla *Flash* ser pressionada. O sistema irá configurar o campo `c`, no SDP com o valor `0.0.0.0` (de acordo com a RFC2543), indicando que a chamada atual irá para o estado de espera. Caso contrário, o sistema irá configurar o campo `rtpmap` com o valor `sendOnly` (RFC3263), ou seja, uma outra forma de informar que a chamada será colocada em espera.
- » **Habilitar Suporte a Número Global (E.164):** quando habilitado, em todas as mensagens SIP INVITE será adicionado o prefixo `+` ao número discado pelo usuário.
Obs.: o provedor VoIP deverá ter suporte a este protocolo para que sejam interpretadas corretamente estas mensagens.
- » **Enviar INVITE com Cabeçalho de Temporizador:** as ligações saintes realizadas pelo tipo TIP 425, terão nas mensagens INVITE a tag `expires`, a qual receberá o valor indicado no campo. A função desta tag é informar ao outro equipamento VoIP o limite de tempo em que a mensagem será válida, antes que ocorra um desligamento (desistência da chamada).
- » **Intervalo do Temporizador INVITE:** determina o período de tempo em que mensagens SIP com informações do usuário serão enviadas durante uma ligação VoIP. É permitido configurar qualquer valor no intervalo de 10 e 10.000 segundos.
- » **Habilitar Tempo da Sessão SIP:** habilita a funcionalidade em que mensagens SIP com informações do usuário serão enviadas periodicamente durante uma ligação VoIP com o intuito de atualizar a sessão SIP.
- » **Intervalo da sessão SIP:** determina o período de tempo em que mensagens SIP com informações do usuário serão enviadas durante uma ligação VoIP.
- » **Tempo de Pausa Interdigital:** tempo em que o sistema irá esperar o usuário digitar alguma tecla. Após este período de tempo, o sistema realizará a discagem para o provedor VoIP com os dígitos anteriormente discados. É permitido configurar qualquer valor no intervalo de 1 e 1.000 segundos.
- » **Faixa de portas RTP (5000 ~ 65535):** define a faixa de portas que poderá ser utilizada pelo TIP 425 na transmissão e recepção do áudio. A faixa de portas RTP do provedor VoIP deve estar contida nesta configuração do TIP 425.

Plano

O plano de discagem é designado para provedores VoIP para adaptar e modificar a forma do TIP 425 coletar e enviar dígitos discados. O plano de discagem pode ser alterado somente através da interface web no menu *Conta>Plano*.

The screenshot shows the Intelbras web interface for configuring a dialing plan. The main menu has 'Plano' highlighted. The configuration page is titled 'Edição do Plano de Discagem' and includes a checkbox for 'Habilitar Plano de Discagem', a text area for the dialing plan (containing 'x.T'), and a section for 'Relacionamentos' (relationships) with input fields for digits and operation. A yellow warning banner indicates 'Nenhum relacionamento encontrado.' (No relationships found).

Plano

A sintaxe do plano de discagem é descrita a seguir:

- » **Dígito:** "0" | "1" | "2" | "3" | "4" | "5" | "6" | "7" | "8" | "9".
- » **Temporizador:** "T" | "t".
- » **Letra:** dígito | Temporizador | "#" | "*" | "A" | "a" | "B" | "b" | "C" | "c" | "D" | "d".
- » **Faixa:** "X" | "x" – corresponde a qualquer dígito.
- » | "[" **Letras** "]" – corresponde a qualquer letra especificada.

- » **Letras:** subfaixa | Subfaixa de letras.
- » **Subfaixa:** letra – corresponde a qualquer letra especificada.
- » **| Dígito "-" Dígito** – corresponde a qualquer dígito entre o primeiro e o último.
- » **Posição:** letra | Faixa.
- » **ElementoString:** posição – corresponde a qualquer ocorrência de posição |.
- » **Posição "."** – corresponde a um arbitrário número de ocorrências incluindo o 0.
- » **String:** elementoString | ElementoString String.
- » **ListaString:** string | String "|" ListaString.
- » **PlanoDiscagem:** string | "(" ListaString ")".

Um plano de discagem, de acordo com a sintaxe apresentada, é definido por uma string ou por uma lista de strings. Além disso, o plano permite inserir um temporizador no final do plano, para que a discagem ocorra após um determinado período de tempo. O TIP 425 irá processar o plano de discagem e se o resultado corresponder a algum dos planos, o TIP 425 realizará a discagem para o determinado número. O temporizador *T* é ativado quando todos os dígitos corresponderem a algum plano de discagem. O período que o temporizador acrescenta após a discagem do último dígito é 4 segundos.

Obs.: o temporizador só será válido se este for inserido no final do plano de discagem. Por exemplo, 123xxxT é um plano válido. Enquanto 27T3xxx não é um plano válido.

Exemplos de planos de discagem

» Planos de discagem simples

O plano de discagem (xxxx | xxxT) irá corresponder ao primeiro plano se 5 dígitos forem discados. Com isso, o TIP 425 imediatamente após a discagem do quinto dígito irá enviar para a operadora a discagem realizada. O mesmo plano corresponderá também após a discagem de 4 dígitos e uma pausa superior a 4 segundos, o TIP 425 se encarregará de enviar os dígitos a operadora VoIP.

» Plano de discagem com livre acesso

O usuário poderá optar por um plano de discagem que não restringe os números nem as quantidades de dígitos discados. Para isso, o usuário poderá optar pelo plano de discagem (x.T), o qual permite a discagem de qualquer quantidade de números e após uma pausa de 4 segundos os dígitos serão enviados a operadora VoIP.

O plano de discagem (x.T) permite a utilização dos dígitos numéricos (0, 1...9), os caracteres especiais (* e #) e as letras (A, B, C e D). Para os casos em que o usuário desejar discar, através da discagem rápida, para números VoIP que contenham letras ou caracteres especiais que não estejam dentro do escopo do plano de discagem x.T, o usuário deve retirar a seleção do campo *Habilitar plano de discagem*.

Obs.: o “ . ” é um elemento que deve ser inserido no plano de discagem.

» **Plano de discagem complexo**

Este plano opera chamadas de longas distâncias iniciadas em 0, chamadas com 4 dígitos de extensão começando com 4, 5 ou 6, chamadas com 7 dígitos e prefixadas pelo dígito 8, chamadas para serviços que contenham três dígitos (exemplo 190), chamadas para celular com 8 dígitos prefixadas por 91, e chamadas que comecem com 9011 e número variável de dígitos. O plano de discagem seria: (0T|[4-6]xxx|8xxxxxxx|*xxx|91xxxxx|9011x.T).

» **Opções no plano de discagem**

O plano de discagem também pode operar sobre os dígitos discados pelo usuário, alterando o valor final do número enviado ao provedor VoIP.

» **Dígitos para Relacionamento:** uma sequência de dígitos que serão utilizados para mapeamento da operação.

» **Operação:** retirar, prefixar, substituir.

» **Dígitos para operação:** dígitos a serem usados de acordo com o tipo de operação.

Obs.: é possível adicionar até 8 relacionamentos.

Exemplo de operações no plano de discagem

» **Retirar**

Com esta operação, o TIP 425 irá retirar dígitos discados pelo usuário, de acordo com os dígitos preenchidos no campo *Dígitos para relacionamento*. Neste caso, o campo *Dígitos para operação* deve estar em branco. Por exemplo, se os dígitos 00 forem preenchidos no campo *Dígitos para relacionamento* e o campo *Dígitos para operação* é deixado em branco, após o usuário discar 0021072439668, o TIP 425 irá realizar a operação de retirada e o número se tornará 21072439668.

» **Substituir**

Com esta operação o TIP 425 substituirá dígitos discados pelo usuário, de acordo com os dígitos alocados no campo *Dígitos para relacionamento* pelos dígitos no campo *Dígitos para operação*. Por exemplo, se o dígito 0 for preenchido no campo *Dígitos para relacionamento* e 54 for preenchido no campo *Dígitos para operação*, após o usuário discar 02167379104, o TIP 425 irá realizar a operação de substituição e o número se tornará 542167379104.

» **Prefixar**

Com esta operação o TIP 425 irá prefixar dígitos de acordo com os dígitos preenchidos no campo *Dígitos para operação*. Neste caso, o campo *Dígitos para relacionamento* pode ou não estar em branco. Por exemplo, se o campo *Dígitos para relacionamento* é deixado em branco e 7890 for preenchido no campo *Dígitos para operação*, após o usuário discar 45671234, o TIP 425 irá prefixar e o número se tornará 789045671234. Um outro exemplo, caso no campo *Dígitos para relacionamento* for inserido 32290505 e no campo *Dígitos para operação* for inserido 011, o TIP 425 irá prefixar e o número se tornará 01132290505.

Obs.: *uma outra alternativa de utilizar os dígitos para relacionamento, é informar o número de dígitos para que o plano atue na discagem. Neste caso, o usuário especifica através do caracter x a quantidade de dígitos a serem relacionados. Por exemplo, o usuário deseja que após a discagem de 8 dígitos qualquer, o plano de discagem insira o prefixo 55. Neste caso, o campo Dígitos para relacionamento deve ser preenchido com xxxxxxxx e 55 deve ser preenchido no campo Dígitos para operação, após o usuário discar 81445656, o TIP 425 irá prefixar e o número se tornará 5581445656.*

Facilidades

Através do menu *Conta>Fac* é possível configurar algumas facilidades para cada uma das contas, tais como: Habilitar não perturbe, Habilitar chamada em espera, Finalizador de número, etc.

intelbras | TIP 425 Terminal IP

Ajuda Sair

- ..: Status
- ..: Rede
- ..: Conta**
- ..: Agenda
- ..: Chamadas
- ..: Segurança
- ..: Sistema
- ..: Atualizações
- ..: Restaurar
- ..: Reiniciar

Conta

Básico Codecs Avançado Plano **Fac** Desvios

Conta:

Teclas de Facilidades

Número da Rechamada:

Tipo de Captura:

Código de Captura:

Serviços Suplementares

Não Perturbe:

Habilitar Chamada em Espera:

Bip de Chamada em Espera:

Finalizador de Número:

2016 Intelbras S.A.

Facilidades

Teclas de facilidades

- » **Número da rechamada:** permite configurar o código utilizado para programar a função rechamada.

Obs.: o código a ser configurado no campo Número da Rechamada pode ser diferente para modelos diferentes de PABX, por isso, essa informação deve ser verificada no manual do PABX.

- » **Tipo de captura:** através dessa opção é possível configurar o tipo da captura que a conta estará apta a realizar. É possível configurar a captura de uma chamada recebida em outro ramal ou grupo ou, ainda, configurar a captura geral.
- » **Código de captura:** permite configurar o código que será utilizado para capturar uma chamada.

Obs.: o PABX/Servidor deve suportar a configuração de captura.

Serviços suplementares

- » **Não perturbe:** esta facilidade faz com que o TIP 425 rejeite todas as chamadas entrantes. Quando a opção *Não perturbe* está habilitada é apresentada a informação **DND** no display do telefone.

- » **Habilitar chamada em espera:** determina se o TIP 425 terá suporte a chamadas em espera. As chamadas em espera permitem que o TIP 425 atenda uma chamada entrante, mesmo que o usuário esteja em conversação em outra chamada. Por exemplo, o usuário do TIP 425 está com uma chamada estabelecida. Ao receber uma nova chamada entrante, proveniente de um usuário externo, o usuário irá receber bipes, que indicam que há uma nova chamada entrante. Para que o usuário atenda esta nova chamada e coloque em espera a chamada atual, o usuário deve pressionar a tecla *Swap*. A tecla *Swap* será apresentada como uma softkey quando o terminal estiver com uma chamada na espera e, toda vez que é pressionada, põe a chamada atual em espera e atende a chamada que estava em espera. Se o campo chamada em espera não estiver configurado, as chamadas que chegarem no TIP 425 enquanto o usuário estiver ocupado (por exemplo, em conversação com outra chamada) serão rejeitadas.

Obs.: durante o período de tempo em que os bipes são enviados ao usuário do TIP 425, não será emitido o áudio proveniente do usuário externo.

- » **Bipe de chamada em espera:** o bipe de chamada em espera pode ser omitido, caso esta opção esteja desabilitada.
- » **Finalizador de Número:** determina qual tecla (# ou *) será utilizada para finalizar a discagem, e assim adiantar o processo de discagem para o servidor SIP. Também é possível deixar o finalizador de número desativado. Essa configuração só pode ser ajustada através da página web.

Configurando rechamada através do aparelho

1. Pressione a tecla *Menu*, através das teclas direcionais ▼ e ▲ selecione o item 3. *Facilidades* e pressione a tecla *OK*;
2. Selecione o item 7. *Rechamada* e pressione *OK*;
3. Com as teclas ◀ e ▶ selecione a conta que deseja ativar ou alterar a configuração e pressione ▼ ;
4. Informe o código utilizado para rechamada no campo *Número da Rechamada* e pressione *OK* para concluir as configurações.

Obs.: a função *Rechamada* também pode ser configurada se, enquanto o terminal estiver na tela de *stand by*, manter a tecla *Recall* pressionada durante 4 segundos e, depois configurar conforme os passos 3 e 4 descritos acima.

O código a ser configurado no campo *Número da Rechamada* pode ser diferente para modelos diferentes de PABX, por isso, essa informação deve ser verificada no manual do PABX.

Configurando tipo de captura e código de captura através do aparelho

1. Pressione a tecla *Menu*, através das teclas direcionais ▼ e ▲ selecione o item 3. *Facilidades* e pressione a tecla *OK*;
2. Selecione o item 8. *Captura* e pressione *OK*;
3. Com as teclas ◀ e ▶ selecione a conta que deseja ativar ou alterar a configuração e pressione ▼ ;
4. Com as teclas ◀ e ▶ selecione o tipo de captura que deseja configurar (Ramal, Grupo, Geral) e pressione ▼ ;
5. Informe o *Código da Captura* e pressione *OK* para concluir as configurações.

Obs.: a função *Captura* também pode ser configurada se, enquanto o terminal estiver na tela de *stand by*, manter a tecla *capture* pressionada durante 4 segundos e, depois configurar conforme os passos 3, 4 e 5 descritos acima.

Configurando não perturbe (DND) através do aparelho

1. Pressione a tecla *Menu*, através das teclas direcionais ▼ e ▲ selecione o item 3. *Facilidades* e pressione a tecla *OK*;
2. Selecione o item 2. *Não perturbe* e pressione *OK*;
3. Com as teclas ◀ e ▶ selecione a conta que deseja ativar ou alterar a configuração e pressione ▼ ;
4. No campo *Não Perturbe*, utilizando as teclas ◀ e ▶ selecione a opção *Habilitar* e pressione *OK*.

Quando a opção *Não perturbe* está habilitada é apresentada a informação  no display do telefone.

Configurando chamada em espera e bipe de chamada em espera através do aparelho

1. Pressione a tecla *Menu*, através das teclas direcionais ▼ e ▲ selecione o item 3. *Facilidades* e pressione a tecla *OK*;
2. Selecione o item 3. *Chamada em espera* e pressione *OK*;
3. Com as teclas ◀ e ▶ selecione a conta que deseja ativar ou alterar a configuração e pressione ▼ ;
4. Através das teclas direcionais ◀ e ▶ selecione se deseja *Habilitar* ou *Desabilitar* a chamada em espera e pressione ▼ ;
5. Através das teclas direcionais ◀ e ▶ selecione se deseja *Habilitar* ou *Desabilitar* o bipe da chamada em espera e pressione *OK* para concluir as configurações.

Desvios

The screenshot shows the Intelbras TIP 425 web interface. At the top left is the Intelbras logo and 'TIP 425'. At the top right is 'Terminal IP'. Below this is a green bar with 'Ajuda' and 'Sair'. On the left is a sidebar menu with items: Status, Rede, **Conta**, Agenda, Chamadas, Segurança, Sistema, Atualizações, Restaurar, and Reiniciar. The main content area has a 'Conta' header and tabs: Básico, Codecs, Avançado, Plano, Fac, and **Desvios**. Below the tabs is a dropdown for 'Conta' (set to 'Conta 1'). The 'Configuração - Desvios' section contains three options: 'Ativar Desvio Sempre' (unchecked), 'Ativar Desvio Se Ocupado' (unchecked), and 'Ativar Desvio se Não Atende' (unchecked). There are input fields for 'Número' next to each option and a 'Tempo de Ring(s):' field with the value '15'. The 'Hotline' section has 'Habilitar Hotline' (unchecked), 'Número de Hotline' (input field), and 'Tempo de Hotline' (dropdown menu with '7' selected). At the bottom right are 'Cancelar' and 'Salvar' buttons. At the bottom center is '© 2016 Intelbras S.A.'.

Desvios

Através do menu *Conta*>*Desvios* é possível permitir que o TIP 425 encaminhe uma ligação que está sendo recebida para outro número de telefone, por exemplo, um celular ou a caixa de voz. Para o desvio de chamadas podem ser configuradas as seguintes opções:

- » **Sempre:** todas as ligações são imediatamente desviadas.
- » **Se ocupado:** as chamadas são imediatamente desviadas quando o telefone estiver ocupado.
- » **Se não atende:** as ligações são desviadas quando não atendidas após um período especificado (Tempo de Ring).

Configurando desvios através do aparelho

1. Pressione a tecla *Menu*, através das teclas direcionais ▼ e ▲ selecione o item 3. *Facilidades* e pressione a tecla *OK*;
2. Selecione o item 1. *Desvio* e pressione *OK*;
3. Através das teclas direcionais ▼ e ▲ selecione umas das opções: *Sempre*, *Se ocupado* ou *Se não atender* e pressione *OK*;
4. Com as teclas ◀ e ▶ selecione a conta que deseja ativar ou alterar a configuração e pressione ▼ ;
5. Através das teclas direcionais ◀ e ▶ selecione se você deseja *Habilitar* ou *Desabilitar* a configuração previamente selecionada e pressione ▼ ;
6. Em seguida, na opção *Desviar para*, insira o ramal para onde a chamada será desviada;
7. Na opção de desvio *Se não atender* é possível configurar o *Tempo de Ring(s)*, isto é, o tempo em que o aparelho irá tocar antes de desviar a chamada;
8. Pressione *OK* para concluir a configuração.

Hotline

É possível configurar o TIP 425 para realizar automaticamente uma discagem para um número, simplesmente retirando o monofone do gancho, configurando a função *Hotline*. O aparelho vai discar automaticamente para o número configurado após o tempo programado.

- » **Habilitar Hotline:** habilita a funcionalidade de Hotline no aparelho.
- » **Número de hotline:** determina o número VoIP que o TIP 425 irá discar após o período de tempo de Hotline ser alcançado.
- » **Tempo de hotline:** determina o período de tempo de Hotline, contado após a retirada do monofone do gancho.

» Configurando hotline através do aparelho

1. Pressione a tecla *Menu*, através das teclas direcionais ▼ e ▲ selecione o item 3. *Facilidades* e pressione a tecla *OK*;
2. Selecione o item 4. *Hotline* e pressione *OK*;
3. Com as teclas ◀ e ▶ selecione a conta que deseja ativar ou alterar a configuração e pressione ▼ ;
4. Através das teclas direcionais ◀ e ▶ selecione se deseja *Habilitar* ou *Desabilitar* o hotline e pressione ▼ ;
5. Em seguida, no item *Hotline para* digite o número que será discado automaticamente e pressione ▼ ;
6. Na sequência, no item *Após*, digite quantos segundos o aparelho irá esperar para realizar a discagem automaticamente após a retirada do monofone do gancho;
7. Pressione *OK* para concluir a configuração.

6.8. Agenda

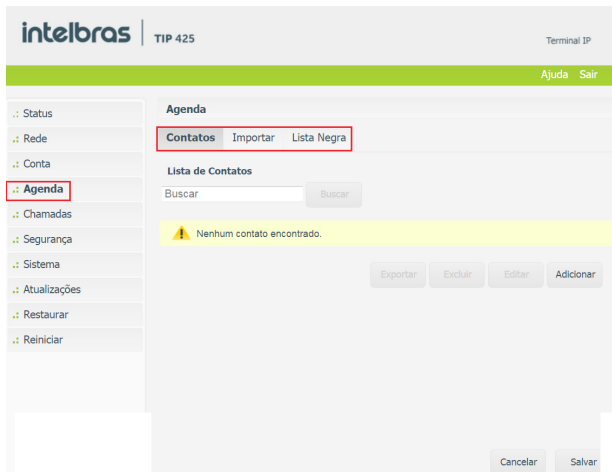

Agenda

Contatos

O TIP 425 permite armazenar até 99 contatos na agenda e lista negra do seu telefone. Além de adicionar, editar, excluir, discar e buscar um contato na agenda.

Adicionar um contato na agenda através do aparelho

Há duas formas de adicionar um contato na agenda através do aparelho: através do Menu do telefone ou através da tecla de atalho **12**.

1. Pressione a tecla **12** ou então acesse o *Menu* e através das teclas direcionais ▼ e ▲ selecione o item *6. Agenda* e pressione a tecla *OK*;
2. Selecione o item *2. Adicionar Contato* e pressione *OK*;
3. No teclado alfanumérico digite o nome do contato e pressione ▼ ;
4. No teclado alfanumérico digite o número do contato e pressione ▼ ;
5. Em seguida, através das teclas direcionais ◀ e ▶ selecione a conta e pressione ▼ ;
6. Selecione o tipo de *ring* através das teclas direcionais ◀ e ▶, depois pressione ▼ ;
7. Selecione o tipo de ícone que irá representar esse contato através das teclas direcionais ◀ e ▶, e pressione ▼ ;

- Logo após, insira o número do índice do contato. O índice determina a posição do contato na agenda. Este campo normalmente é preenchido automaticamente. Em seguida, pressione *OK*.

Obs.: » *A agenda do telefone também pode ser acessada através da tecla ►. Esta tecla serve como um atalho quando o terminal está em repouso.*



» *No Nome do contato é possível adicionar espaço utilizando a tecla 0.*

Alterar um contato na agenda através do aparelho

Há duas formas de alterar um contato na agenda através do aparelho: através do Menu do telefone ou através da tecla de atalho .

1. Pressione a tecla  ou então acesse o *Menu* e através das teclas direcionais ▼ e ▲ selecione o item *6. Agenda* e pressione a tecla *OK*;
2. Selecione o item *1. Lista de Contatos* e pressione *OK*;
3. Através das teclas direcionais ▼ e ▲ selecione o contato a ser alterado e pressione o menu *Opções*;
4. Na sequência, selecione a opção *2. Editar* e pressione *OK*;
5. Este passo é similar as etapas de adição de contato. Navegue dentre as opções do contato e edite o parâmetro desejado. Para navegar/avançar entre as opções pressione ▼ ;
6. Por fim, pressione *OK* para concluir a configuração.

Excluir um contato na agenda através do aparelho

1. Pressione a tecla  ou então acesse o *Menu* e através das teclas direcionais ▼ e ▲ selecione o item *6. Agenda* e pressione a tecla *OK*;
2. Selecione o item *1. Lista de Contatos* e pressione *OK*;
3. Em seguida, através das teclas direcionais ▼ e ▲ selecione o contato que deseja excluir e pressione ;
4. Será apresentada uma mensagem para confirmar se você deseja excluir o contato, pressione *OK* para excluir ou pressione *Voltar* para manter o contato salvo na agenda.

Também é possível excluir o contato através do menu *Opções*, para isso, acesse a Lista de contatos da agenda, escolha o contato que será excluído e entre no menu *Opções*. Selecione a opção *4. Excluir* e pressione *OK*. Na tela de confirmação pressione a tecla *OK* para confirmar a exclusão.

Acessar um contato na agenda através do aparelho

1. Pressione a tecla  ou então acesse o *Menu* e através das teclas direcionais ▼ e ▲ selecione o item *6. Agenda* e pressione a tecla *OK*;
2. Selecione o item *1. Lista de Contatos* e pressione *OK*;

3. Em seguida, através das teclas direcionais ▼ e ▲ selecione o contato que deseja acessar e pressione *OK* ou *Discar*.

Importar

Além de adicionar e editar números na agenda, o TIP 425 permite carregar uma agenda previamente editada, normalmente provida por outro telefone TIP 425. Neste caso, o usuário deve exportar a agenda do telefone TIP 425 do qual deseja-se copiar a agenda. O arquivo exportado tem o formato *.xml* e contém todos os itens da agenda. Em seguida, no telefone TIP 425 alvo, deve-se acessar o *Menu Agenda>Importar* na página web e selecionar o arquivo previamente exportado.

A importação de arquivos só pode ser realizada através da página web.

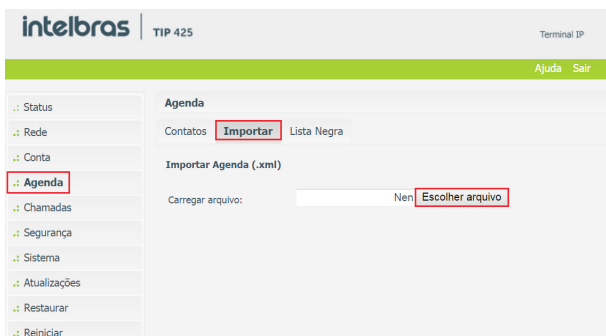

Importar contatos

Para exportar o arquivo de agenda de um TIP 425 deve-se acessar o *Menu Agenda>Contatos* na página web e selecionar os contatos que se deseja exportar. Após selecionar os contatos desejados, basta pressionar *Exportar*.

O procedimento para exportar os contatos só pode ser realizado através da página web.

intelbras | TIP 425 Terminal IP

Ajuda Sair

- .: Status
- .: Rede
- .: Conta
- .: Agenda
- .: Chamadas
- .: Segurança
- .: Sistema
- .: Atualizações
- .: Restaurar
- .: Reiniciar

Agenda

Contatos
Importar
Lista Negra

Lista de Contatos

Índice	Nome	Número	Conta	Todas	▼	<input type="checkbox"/>
1	Teste	123	Todas			<input checked="" type="checkbox"/>
2	Intelbras	21060006	Todas			<input checked="" type="checkbox"/>
3	Maria	9570	Todas			<input checked="" type="checkbox"/>
4	João	9663	Todas			<input checked="" type="checkbox"/>

Exportar contatos

Lista negra

O TIP 425 permite que chamadas de um determinado contato sejam bloqueadas e não sejam atendidas no aparelho. O procedimento de inserir, remover e editar um contato da lista negra só pode ser realizado através da página web. Para inserir um contato na lista negra basta acessar o menu *Agenda>Lista Negra* e pressionar em *Adicionar*. É necessário cadastrar o nome, número e para qual conta o contato será bloqueado. Para salvar as configurações, pressione *Salvar* no final da página.

intelbras | TIP 425 Terminal IP

Ajuda Sair

- .: Status
- .: Rede
- .: Conta
- .: Agenda
- .: Chamadas
- .: Segurança
- .: Sistema
- .: Atualizações
- .: Restaurar
- .: Reiniciar

Agenda

Contatos
Importar
Lista Negra

Contatos Bloqueados

⚠ Nenhum contato encontrado.

Lista negra

6.9. Chamadas

The screenshot shows the 'intelbras' logo and 'TIP 425' at the top left, and 'Terminal IP' at the top right. Below the header is a green bar with 'Ajuda' and 'Sair' options. On the left is a vertical menu with options: Status, Rede, Conta, Agenda, **Chamadas** (highlighted with a red box), Segurança, Sistema, Atualizações, Restaurar, and Reiniciar. The main area is titled 'Chamadas' and contains a filter bar with four options: 'Originadas' (checked), 'Não Atendidas' (checked), 'Recebidas' (checked), and 'Desviadas' (checked). Below the filter is a table with columns: Data, Identidade local, Nome, Número, and a checkbox. The table contains five rows of call records.

Data	Identidade local	Nome	Número	
11/Abr/17 14:47:16	MARIA	19654	19654	<input type="checkbox"/>
11/Abr/17 07:34:28	MARIA	9659	9659	<input type="checkbox"/>
10/Abr/17 11:55:09	MARIA	19654	19654	<input type="checkbox"/>
10/Abr/17 11:45:42	MARIA	19654	19654	<input type="checkbox"/>
10/Abr/17 09:47:34	MARIA	19654	19654	<input type="checkbox"/>

Histórico de chamadas

A guia *Chamadas* apresenta a lista de chamadas originadas, não atendidas, recebidas e desviadas no telefone TIP 425. A página apresenta informações referentes à data, identidade local, nome e número do chamador. São armazenadas até 99 chamadas de cada tipo (originadas, não atendidas, recebidas e desviadas). Para facilitar a consulta você pode filtrar o tipo de chamada que deseja visualizar.

Histórico de chamadas através do aparelho





Para verificar o histórico de chamadas originadas, recebidas, desviadas e não atendidas realize o seguinte procedimento:

1. Pressione a tecla , através das teclas direcionais ▼ e ▲ navegue no histórico de chamadas para escolher o tipo de chamada que deseja visualizar e pressione *OK*;

Caso deseje ligar para alguma chamada que ficou armazenada no histórico, selecione a chamada através das teclas ▼ e ▲ e pressione *Discar* para que a chamada seja realizada.

Também é possível acessar o histórico de chamadas através do *Menu>5. Histórico de Chamadas*.

No telefone, o histórico de chamadas utiliza os seguintes ícones para indicar os tipos de chamadas:

	Chamadas originadas
	Chamadas atendidas
	Chamadas desviadas
	Chamadas não atendidas

Ícones dos tipos de chamadas

Obs.: o histórico de chamadas também pode ser acessado através da tecla ◀. Esta tecla serve como um atalho quando o terminal está em repouso.

6.10. Segurança

A imagem mostra a interface de usuário do terminal TIP 425. No topo, há o logotipo 'intelbras' e o texto 'TIP 425' à esquerda, e 'Terminal IP' à direita. Abaixo disso, uma barra verde contém os links 'Ajuda' e 'Sair'. À esquerda, há um menu de navegação com opções: Status, Rede, Conta, Agenda, Chamadas, **Segurança** (destacado com um retângulo vermelho), **Senha** (destacado com um retângulo vermelho), Sistema, Atualizações, Restaurar e Reiniciar. À direita, a seção 'Segurança' contém o subtítulo 'Configurar Senha' e três campos de entrada: 'Conta:' com o valor 'admin', 'Senha atual:' e 'Nova senha:', cada um com um campo de texto branco. Abaixo, há o campo 'Confirmar nova senha:'.

Alteração de senha

Nesta opção é possível modificar a senha do usuário do TIP 425. Caso for alterá-la, recomenda-se que contenha mais de seis caracteres, sendo possível usar espaços e os caracteres (' ~ ! @ # \$ % ^ & * () _ + - = { } [] \ : " ; ' < > ? , . /). Para ter acesso à página web será necessário informar a nova senha de acesso. É recomendado modificar a senha padrão de fábrica.

Dica: não escolha uma palavra ou nome comum, use um nome/termo seguro, para impedir o acesso não autorizado ao TIP 425. Para proteger seu terminal IP, não anote sua senha ou compartilhe com outras pessoas.

Obs.: a senha cadastrada deve ter no mínimo 1 caractere e, no máximo, 20 caracteres.

Alterar senha através do aparelho

1. Acesse o menu principal através da tecla *Menu*;
2. Selecione a opção 4. *Configuração* e pressione a tecla *OK*;
3. Selecione a opção 11. *Alterar senha* e pressione a tecla *OK*;
4. Digite a *senha atual* através do teclado alfanumérico e pressione a tecla ▼ ;
5. Em seguida, no item *Nova senha*, digite a nova senha e pressione a tecla ▼ ;
6. No item *Confirmar a senha*, digite a nova senha novamente e pressione *OK* para confirmar.

6.11. Sistema

Nesse menu é possível configurar os padrões gerais do sistema, tais como horário, ganho do monofone, viva voz e headset, tons, ring, syslog, teclas programáveis e logo.

Horário

The screenshot displays the configuration page for the 'Sistema' (System) menu in the intelbras TIP 425 interface. The left sidebar contains a navigation menu with 'Sistema' and 'Horário' highlighted. The main content area is divided into several sections:

- Sistema**
 - Formato**
 - Formato da hora: 24 Horas
 - Formato da Data: DD/MM/AA
- Horário Manual**
 - Habilitar:
 - Data: 12/04/2017 (dd/mm/yyyy)
 - Horário: 06:14:46 (hh:mm:ss)
- Horário NTP**
 - Fuso horário: (GMT-03:00) Brasília
 - Obter Servidor via DHCP:
 - Servidor NTP primário: a.ntp.br
 - Servidor NTP secundário: b.ntp.br
- Horário de Verão**
 - Tipo: Por semana
 - Mês que inicia: Janeiro
 - Dia que inicia: 1
 - Hora que inicia: 0
 - Dia da semana que inicia: Domingo
 - Semana do mês que inicia: Primeira semana
 - Mês que finaliza: Fevereiro
 - Dia que finaliza: 1
 - Hora que finaliza: 0
 - Dia da semana que finaliza: Domingo

Configuração de horário

- » **Formato:** permite alterar o formato da data e do horário apresentado no display do TIP 425. O formato da hora pode ser configurado como 12 Horas ou 24 Horas. O formato da data pode ser configurado como DD/MM/AA (por exemplo: 04/04/17) ou DD/MMM/AA (por exemplo: 04/Abr/17).

- » **Horário manual:** caso esta configuração esteja habilitada, o sistema opta por um contador interno para determinar o horário do sistema. Para configurar o horário manual através da página web, selecione a opção *Habilitar* na opção *Horário manual* e informe a data e o horário. Pressione *Salvar* para salvar as configurações.
- » **Horário NTP:** o horário NTP permite que a data e horário apresentados no telefone estejam sincronizados com as informações disponibilizadas por um servidor NTP.
 - » **Fuso horário:** selecione um dos fusos horários que aparece na lista. Para o Brasil, utilize *GMT-3:00 - Brasília*.
 - » **Obter Servidor via DHCP:** selecione essa opção para que o terminal localize um servidor NTP conectado à rede.
 - » **Servidor NTP primário:** o NTP (*Network Time Protocol*) é um serviço que garante a atualização e sincronização dos horários de vários servidores e serviços. Neste campo, pode-se colocar o Endereço IP ou a URL desse servidor. Exemplo: *a.ntp.br* (horário oficial do Brasil).
 - » **Servidor NTP secundário:** caso haja falha de conexão com o servidor primário o sistema irá buscar o horário em um servidor alternativo.
- » **Horário de verão:** habilitando este parâmetro, o relógio do TIP 425 será adiantado em 1 hora.

Obs.: dependendo do servidor NTP utilizado, o horário de verão é fornecido automaticamente. No menu de configuração do horário de verão é possível habilitar e desabilitar o horário de verão, além de permitir a configuração prévia como *Por data* e *Por semana*.



Alterando data e hora através do aparelho

» **Configuração do formato de hora e data**

1. Acesse o *Menu* e através das teclas direcionais ▼ e ▲ selecione o item 4. *Configuração* e pressione a tecla *OK*;
2. Selecione o item 2. *Data e Hora* e pressione *OK*;
3. Em seguida, através das teclas direcionais ▼ e ▲ selecione o item 4. *Formato Data e Hora* e pressione a tecla *OK*;
4. Com auxílio das teclas direcionais ◀ e ▶ selecione o *Formato de Data* desejado (DD/MM/AA ou DD/MM/AA) e pressione ▼ ;
5. Com auxílio das teclas direcionais ◀ e ▶ selecione o *Formato de Hora* desejado (12 Horas ou 24 Horas) e pressione *OK* para salvar as configurações.

» **Configuração do ajuste manual de horário**

1. Acesse o *Menu* e através das teclas direcionais ▼ e ▲ selecione o item 4. *Configuração* e pressione a tecla *OK*;

2. Selecione o item 2. *Data e Hora* e pressione *OK*;
3. Em seguida, através das teclas direcionais ▼ e ▲ selecione o item 2. *Ajuste Manual* e pressione a tecla *OK*;
4. Com auxílio do teclado alfanumérico, informe a data e pressione ▼. Utilize a tecla  ou a softkey *Apagar* para excluir a informação;
5. Com auxílio do teclado alfanumérico, informe o horário e pressione *OK* para salvar as configurações. Utilize a tecla  ou a softkey *Apagar* para excluir a informação.

» **Configuração do horário NTP**

1. Acesse o *Menu* e através das teclas direcionais ▼ e ▲ selecione o item 4. *Configuração* e pressione a tecla *OK*;
2. Selecione o item 2. *Data e Hora* e pressione *OK*;
3. Em seguida, através das teclas direcionais ▼ e ▲ selecione o item 1. *Configuração NTP* e pressione a tecla *OK*;
4. Com auxílio das teclas direcionais ◀ e ▶ selecione o *Fuso horário* e pressione ▼. Para o Brasil, utilize *GMT-3:00 - Brasília*;
5. Com auxílio das teclas direcionais ◀ e ▶ você pode habilitar a configuração para que o TIP 425 obtenha um servidor NTP através do DHCP. Para isso, na opção *Obter Servidor via DHCP* selecione *Habilitar* e pressione ▼;
6. Com auxílio do teclado alfanumérico informe o *Servidor Primário* e pressione ▼. Neste campo, pode-se colocar o *Endereço IP* ou a *URL* desse servidor. Exemplo: *a.ntp.br* (horário oficial do Brasil);
7. Com auxílio do teclado alfanumérico informe o *Servidor Secundário* e pressione *OK* para salvar as configurações. Caso haja falha de conexão com o servidor primário o sistema irá buscar o horário em um servidor alternativo.

» **Configuração do horário de verão**

1. Acesse o *Menu* e através das teclas direcionais ▼ e ▲ selecione o item 4. *Configuração* e pressione a tecla *OK*;
2. Selecione o item 2. *Data e Hora* e pressione *OK*;
3. Em seguida, através das teclas direcionais ▼ e ▲ selecione o item 3. *Horário de verão* e pressione a tecla *OK*;
4. Com auxílio das teclas direcionais ◀ e ▶ selecione a forma de configuração do horário de verão e pressione *OK* para salvar a configuração. É possível deixar habilitado, desabilitado e habilitar a configuração por data ou por semana. Caso a opção escolhida seja por data ou por semana, a configuração da data e do dia da semana deve ser realizada através da página web (*Sistema>Horário*).

intelbras
TIP 425
Terminal IP

[Ajuda](#) [Sair](#)

- .: Status
- .: Rede
- .: Conta
- .: Agenda
- .: Chamadas
- .: Segurança
- .: Sistema
- Horário
- .: Telefone
- Tons
- Ring
- Syslog
- Teclas Prog
- Logo
- .: Atualizações
- .: Restaurar
- .: Reiniciar

Sistema

Telefone

Idioma: Português

Controle de Ganho

Recepção Monofone: 6

Transmissão Monofone: 5

Recepção Headset: 10

Transmissão Headset: 5

Recepção Viva-voz: 5

Transmissão Viva-voz: 5

Ring: 7

Suporte a Headset

Habilitar Gancho:

Habilitar Teclado:

Código PIN: ****

Ring para Headset: Utilizar Speaker

Configuração de Voz

Supressor de silêncio:

CNG:

Gerais

Quando em refuse enviar: 486 (Busy Here)

Quando em DND enviar: 486 (Busy Here)

Permitir Intecom:

Silenciar Intecom:

Tom de Intecom:

Prioridade de Intecom:

Ocultar Dígitos

Habilitar Ocultação:

Prefixo:

Número de Dígitos: 0

Configurações do Display

Tempo da Tela de Repouso: 5 Segundos

Tempo da Tela de Contas: 5 Segundos

Tempo de Backlight: 3 Segundos

Nível de Contraste: 7

Telefone

- » **Idioma:** determina o idioma do sistema, como páginas web e menu do telefone.
- » **Alterar idioma através do aparelho**
 1. Acesse o *Menu* e através das teclas direcionais ▼ e ▲ selecione o item 4. *Configuração* e pressione a tecla *OK*;
 2. Selecione o item 1. *Idioma* e pressione *OK*;
 3. Em seguida, através das teclas direcionais ▼ e ▲ selecione entre as opções *Português* e *Espanhol* e pressione a tecla *OK* para salvar a configuração.

Controle de ganho

Permite definir o nível de áudio que se deseja durante uma conversação. Em alguns casos, o volume da ligação aumenta, mas o ruído também pode aumentar. Por exemplo, se o volume recebido de áudio está baixo, aumenta-se o valor do ganho de recepção.

- » **Recepção Monofone:** permite aumentar ou diminuir o volume de recepção no monofone. Por exemplo, se o volume recebido de áudio está baixo, aumenta-se o valor do ganho de recepção.
- » **Transmissão Monofone:** permite aumentar ou diminuir o volume de transmissão no monofone.
- » **Recepção Headset:** permite aumentar ou diminuir o volume de recepção no headset.
- » **Transmissão Headset:** permite aumentar ou diminuir o volume de transmissão no headset.
- » **Recepção Viva-voz:** permite aumentar ou diminuir o volume de recepção do Viva-voz.
- » **Transmissão Viva-voz:** permite aumentar ou diminuir o volume de transmissão do Viva-voz.
- » **Ring:** permite aumentar ou diminuir o volume do ring.
- » **Alterar volume através do aparelho**
 1. Acesse o *Menu* e através das teclas direcionais ▼ e ▲ selecione o item 4. *Configuração* e pressione a tecla *OK*;
 2. Selecione o item 4. *Volumes* e pressione *OK*;
 3. Em seguida, através das teclas direcionais ▼ e ▲ selecione o volume que deseja alterar (Volume do Ring, Volume do Viva-voz, Volume do headset ou Volume do monofone) e pressione a tecla *OK*;
 4. Com auxílio das teclas direcionais ◀ e ▶ ou com as teclas vol + e vol -, ajuste o nível do volume e pressione *OK* para salvar as configurações.

Obs.: através do menu do telefone é possível ajustar apenas os volumes do ring e de recepção do viva-voz, monofone e headset. O volume de transmissão somente pode ser ajustado através da página web do telefone IP.

Suporte a headset

O usuário pode optar por utilizar o monofone ou o headset nas chamadas recebidas e geradas do TIP 425. Quando o check-box *Habilitar Gancho* não estiver selecionado, o TIP 425 irá interpretar que o usuário quer utilizar um headset e o monofone não poderá mais ser utilizado. Nessa situação, sempre que o TIP 425 receber uma chamada, o usuário não poderá finalizar a chamada e, se o headset estiver conectado, a chamada será atendida automaticamente pelo headset. Com o suporte a headset também é possível bloquear os eventos produzidos pelo teclado, desabilitando a opção *Habilitar teclado*. Caso as opções *Habilitar Gancho* e *Habilitar teclado* estejam desabilitadas, o TIP 425 só receberá chamadas, não sendo mais possível realizar chamadas saíntes. Toda chamada entrante irá tocar dois bipes no headset, e automaticamente a chamada será atendida. Estas configurações de headset são usuais em cenários de call-center, nos quais o operador deve apenas atender as chamadas que chegam ao aparelho sem ter a opção de desligá-la. Por fim, quando houver um headset conectado no TIP 425, o usuário pode optar como as chamadas entrantes serão sinalizadas.

Caso não tenha um headset conectado no TIP 425 e o a opção *Habilitar gancho* estiver desmarcada, a chamada recebida no TIP 425 será automaticamente atendida na função viva-voz.

- » **Habilitar gancho:** se essa opção estiver desabilitada, o monofone não poderá ser utilizado.
 - » **Habilitar teclado:** se essa opção estiver desabilitada, o teclado não poderá ser utilizado.
 - » **Código PIN:** o código PIN é a senha utilizada para desbloquear o gancho e/ou teclado quando estes estão desabilitados.
 - » **Ring para Headset:** define a forma como as chamadas entrantes serão sinalizadas quando há um headset conectado ao telefone. Se a configuração do campo *Ring para Headset* estiver como *Utilizar headset*, o ring sinalizando o recebimento de uma chamada irá tocar somente no headset.
- » **Alterar a configuração *Habilitar gancho* através do aparelho**
1. Acesse o *Menu* e através das teclas direcionais ▼ e ▲ selecione o item 4. *Configuração* e pressione a tecla *OK*;
 2. Selecione o item 8. *Bloquear telefone* e pressione *OK*;
 3. Com auxílio das teclas direcionais ▼ e ▲ selecione a opção *Bloquear Gancho*;
 4. Com auxílio das teclas direcionais ◀ e ▶ habilite a configuração de bloqueio e pressione *OK* para salvar as configurações.

Para que a configuração seja enviada é necessário que exista um headset conectado no TIP 425. Seguindo esse procedimento, o gancho do terminal ficará bloqueado e só poderá ser desbloqueado através da página web ou utilizando a senha PIN se o teclado do terminal IP também estiver bloqueado.

» **Alterar a configuração *Habilitar teclado através do aparelho***

1. Acesse o *Menu* e através das teclas direcionais ▼ e ▲ selecione o item 4. *Configuração* e pressione a tecla *OK*;
2. Selecione o item 8. *Bloquear telefone* e pressione *OK*;
3. Com auxílio das teclas direcionais ▼ e ▲ selecione a opção *Bloquear teclado*;
4. Com auxílio das teclas direcionais ◀ e ▶ habilite a configuração de bloqueio e pressione *OK* para salvar as configurações.

Seguindo esse procedimento, o teclado do terminal ficará bloqueado e só poderá ser desbloqueado após inserir a senha PIN. Quando o teclado está bloqueado, durante uma conversa apenas as teclas *Mute*, *Headset*, *Viva-voz* e *Volume* continuam funcionando.

» **Configurar o PIN através do aparelho**

1. Acesse o *Menu* e através das teclas direcionais ▼ e ▲ selecione o item 4. *Configuração* e pressione a tecla *OK*;
2. Selecione o item 8. *Bloquear telefone* e pressione *OK*;
3. Com auxílio das teclas direcionais ▼ e ▲ selecione a opção *Código PIN*;
4. Com auxílio da tecla  ou com a softkey *Apagar*, exclua o código PIN, insira um novo através do teclado alfanumérico e pressione *OK* para salvar as configurações.

Configuração de voz

- » **Supressor de silêncio:** controla a facilidade de supressão de silêncio/VAD para os codecs selecionados. Se habilitado, quando o silêncio é detectado, uma pequena quantidade de pacotes VAD (ao invés de pacotes de áudio) será enviada durante o período sem conversa. A maioria dos codecs só consegue trabalhar com supressão de silêncio com tamanho do pacote RTP até 30ms.

Obs.: *algumas operadoras não suportam a supressão de silêncio com determinadas configurações de codecs e período do pacote RTP.*

- » **CNG:** o CNG é um ruído de conforto, gerado sinteticamente, para substituir o silêncio artificialmente quando o supressor de silêncio atua (não detectando a voz). Desta maneira, este parâmetro só atua se o supressor de silêncio estiver habilitado.

As configurações de Supressão de silêncio e CNG não podem ser ajustadas pelo terminal, apenas através da página web.

Gerais

Na seção *Gerais* é possível configurar as mensagens SIP que o telefone irá enviar quando estiver em refuse ou DND. Além disso, nesse menu é possível habilitar e alterar as configurações do Intercom. O modo *Intercom* é útil em um ambiente comercial como uma forma de acesso rápido à telefonista ou secretária. Por exemplo, quando A pressiona a tecla programada como Intercom, imediatamente já é estabelecida uma ligação sem que B (secretária) atenda a chamada, permitindo que A, após acionar a função já possa falar. Existe a possibilidade de se configurar B para receber uma Intercom no modo *Mudo*, evitando que A escute B sem autorização, habilitando a função *Silenciar Intercom*.

Obs.: o terminal TIP 425 não possui tecla dedicada para a função Intercom. No entanto, é possível configurar uma tecla programável para assumir essa configuração. A facilidade disponível neste aparelho corresponde ao recebimento de chamadas com Intercom. O serviço de Intercom deve ser provido pelo PABX ou servidor, em que o TIP 425 está conectado.

- » **Quando em refuse enviar:** chamadas rejeitadas podem ser sinalizadas com mensagens distintas. Normalmente, a mensagem SIP 486 Busy Here é utilizada, mas customizações podem ser realizadas para determinados servidores VoIP. Essa opção só é configurável através da interface web.
 - » **Quando em DND enviar:** chamadas rejeitadas por causa do serviço de DND (não perturbe), podem ser sinalizadas por mensagens SIP diversas, dependendo do servidor VoIP. Essa opção só é configurável através da interface web.
 - » **Permitir Intercom:** habilita a facilidade de Intercom para as chamadas recebidas, permitindo que haja o autoatendimento dessas chamadas.
 - » **Silenciar Intercom:** determina se as chamadas internas recebidas devem ser automaticamente colocadas no modo *Mudo*.
 - » **Tom e Intercom:** determina se um tom deve ser tocado quando uma chamada de Intercom chega ao telefone.
 - » **Prioridade de Intercom:** determina se uma chamada de Intercom tem prioridade maior sobre uma chamada comum em andamento. Neste caso, a chamada comum será colocada em espera para ser substituída pela chamada de Intercom.
- » **Configurando Intercom através do aparelho**
1. Acesse o *Menu* e através das teclas direcionais ▼ e ▲ selecione o item 3. *Facilidades* e pressione a tecla OK;
 2. Selecione o item 6. *Intercom* e pressione OK;

3. Com auxílio das teclas direcionais ◀ e ▶ selecione se deseja *Habilitar* ou *Desabilitar* o item *Permitir Intercom* e pressione ▼ ;
4. Com auxílio das teclas direcionais ◀ e ▶ selecione se deseja *Habilitar* ou *Desabilitar* o item *Silenciar Intercom* e pressione ▼ ;
5. Com auxílio das teclas direcionais ◀ e ▶ selecione se deseja *Habilitar* ou *Desabilitar* o item *Tom de Intercom* e pressione ▼ ;
6. Com auxílio das teclas direcionais ◀ e ▶ selecione se deseja *Habilitar* ou *Desabilitar* o item *Prioridade de Intercom*;
7. Pressione *OK* para concluir as configurações.

Ocultar dígitos

- » **Habilitar Ocultação:** permite ocultar os dígitos discados no terminal. Ao habilitar a ocultação é necessário informar o prefixo e o número de dígitos que serão ocultados.
- » **Prefixo:** todos os números discados após o prefixo configurado serão ocultados.
- » **Número de Dígitos:** determina a quantidade de dígitos que serão ocultados após o prefixo.

Essa configuração somente pode ser habilitada e alterada através da página web.

Configurações do display

- » **Tempo da Tela de Repouso:** o display do TIP 425 fica alternando entre a tela de repouso (tela com o logotipo) e a tela de contas (onde as contas são apresentadas). Esse campo permite configurar o tempo em que o display apresentará a tela de repouso com o logotipo. O padrão de fábrica é *5 segundos*, mas é possível configurar como 3, 5, 10, 20, 30, 60 segundos ou ainda como sem alternância. Configurando a opção sem alternância, o display do TIP 425 apresentará somente a tela com o logotipo.
- » **Tempo da Tela de Contas:** o display do TIP 425 fica alternando entre a tela de repouso (tela com o logotipo) e a tela de contas (onde as contas são apresentadas). Esse campo permite configurar o tempo em que o display apresentará a tela de contas. O padrão de fábrica é *5 segundos*, mas é possível configurar como 3, 5, 10, 20, 30 ou 60 segundos.
- » **Tempo de Backlight:** o padrão de fábrica acende a luz de fundo do display quando acontece algum evento no aparelho e mantém acesa por 3 segundos. É possível alterar este tempo entre 1, 3, 5, 10, 15, 30 e 60 segundos ou optar por mantê-la sempre ligada.
- » **Nível de Contraste:** permite alterar o contraste do display do TIP 425. O padrão de fábrica é 7, e pode ser configurado um valor de 1 a 12.

» Configurações do display através do aparelho

1. Acesse o *Menu* e através das teclas direcionais ▼ e ▲ selecione o item 4. *Configuração* e pressione a tecla *OK*;
2. Selecione o item 7. *Ajustes do Terminal* e pressione *OK*;
3. Com auxílio das teclas direcionais ▼ e ▲ navegue entre as opções que podem ser alteradas (Tempo de Backlight, Contraste do Display e Tempos do Display) e pressione *OK* na configuração desejada;
4. Com auxílio das teclas direcionais ◀ e ▶ altere as configurações e pressione *OK* para salvar a configuração.

Tons

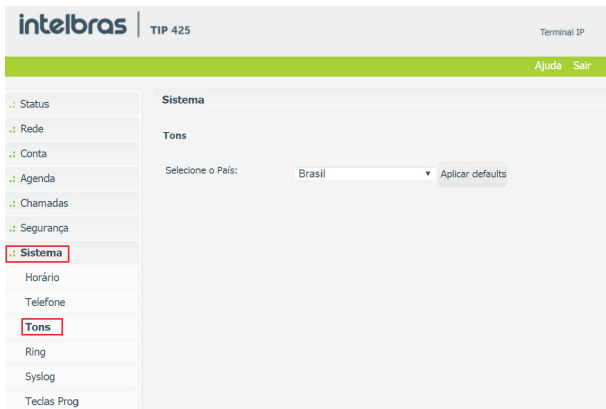

Tons

Permite selecionar um tipo de tom dentre vários países. Cada país possui frequência e níveis de tons diferenciados.

Essa configuração só pode ser alterada através da página web.

Ring

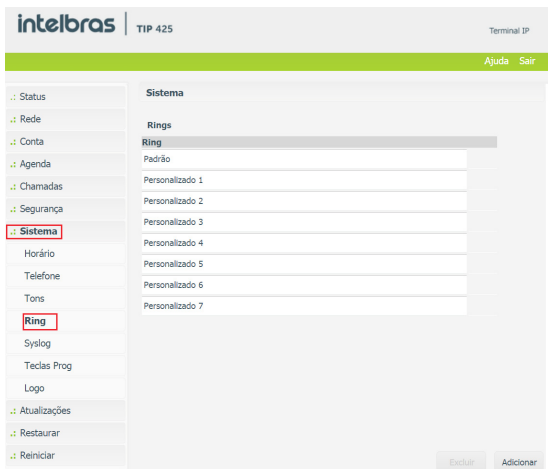

Ring

O TIP 425 permite ao usuário carregar até 4 arquivos de ring, no formato .wav, para adicionar à lista de rings do sistema. Os rings carregados podem ser utilizados para diferenciar a campanha para os contatos da agenda, quando chamadas destes contatos chegam ao TIP 425. Internamente, o TIP 425 já possui 8 rings distintos para diferenciar as chamadas entrantes.

Obs.: o arquivo .wav deve possuir 8 bits, taxa de amostragem de 8 kHz e o formato wav., com o tamanho máximo de 100 kB. O arquivo deve ser codificado em formato PCMA. Só é possível carregar um novo ring através da página web.

» Configurações de ring através do aparelho

1. Acesse o *Menu* e através das teclas direcionais ▼ e ▲ selecione o item 4. *Configuração* e pressione a tecla *OK*;
2. Selecione o item 3. *Tipo de Ring* e pressione *OK*;
3. Com auxílio das teclas direcionais ▼ e ▲ escolha a conta que receberá a configuração do ring diferenciado e pressione *OK* na configuração desejada;
4. Com auxílio das teclas direcionais ▼ e ▲ escolha o ring desejado e pressione *OK* na configuração desejada.

Syslog

The screenshot shows the Intelbras web interface for a TIP 425 device. The header includes the Intelbras logo, the device model 'TIP 425', and a 'Terminal IP' link. A green navigation bar contains 'Ajuda' and 'Sair'. A left sidebar lists various system settings, with 'Sistema' and 'Syslog' highlighted with red boxes. The main content area is titled 'Sistema' and contains the 'Syslog' configuration section. It includes a 'Habilitar Log' checkbox (unchecked), a 'Servidor Syslog:' text input field, and a 'Tamanho do Log (KBytes):' text input field with the value '200'.

Syslog

O Syslog é o protocolo de envio de mensagens de logs. Os logs registram as informações do funcionamento do sistema, como eventos e erros ocorridos, para uso posterior. Estes registros possuem formato de mensagem e, através do Syslog, podem ser armazenados em um computador ou enviados para um servidor de Syslog externo, tanto na rede local como na internet, seguindo o padrão do IETF para a RFC 5424.

- » **Habilitar Log:** habilitando esse campo permite que o syslog seja coletado;
- » **Servidor Syslog:** nesse campo deve ser inserido o endereço IP ou URL do servidor onde o syslog será armazenado.
- » **Tamanho do Log (KBytes):** é possível limitar o tamanho dos pacotes do syslog através da configuração do campo *Tamanho do Log (KBytes)*;

Essa configuração só pode ser habilitada e alterada através da página web.

Teclas programáveis

intelbras | TIP 425 Terminal IP

Ajuda Sair

.: Status
.: Rede
.: Conta
.: Agenda
.: Chamadas
.: Segurança
.: Sistema
Horário
Telefone
Tons
Ring
Syslog
Teclas Prog
Logo
.: Atualizações
.: Restaurar
.: Reiniciar

Sistema

Teclas Prog Módulo 1 Módulo 2

Teclas Programáveis

Tecla	Tipo	Valor	Conta	Número
Tecla 1	Não Definido ▼		Auto ▼	
Tecla 2	Não Definido ▼		Auto ▼	
Tecla 3	Não Definido ▼		Auto ▼	
Tecla 4	Não Definido ▼		Auto ▼	
Tecla 5	Não Definido ▼		Auto ▼	
Tecla 6	Não Definido ▼		Auto ▼	
Tecla 7	Não Definido ▼		Auto ▼	
Tecla 8	Não Definido ▼		Auto ▼	
Tecla 9	Não Definido ▼		Auto ▼	
Tecla 10	Não Definido ▼		Auto ▼	

Cancelar Salvar

Teclas programáveis

O TIP 425 possui 10 teclas programáveis e, utilizando o produto MOD 115, é possível aumentar a quantidade de teclas programáveis para, no máximo, 40 teclas. Essas teclas saem de fábrica sem configuração e podem ser customizadas de acordo com a necessidade de cada usuário.

Obs.: módulo de teclas vendido separadamente. O telefone IP TIP 425 tem suporte para até 2 módulos de teclas.

Quando a configuração da tecla for realizada através da página web, no campo *Tipo* deve ser selecionada a função que a tecla assumirá. A lista a seguir mostra as opções que podem ser configuradas nas teclas programáveis e fornece uma descrição de cada uma delas.

- » **Não definido:** a configuração padrão para cada tecla é *Não definido*, indicando que nenhuma função foi configurada para a tecla.
- » **BLF:** se a tecla for configurada como *BLF*, é possível monitorar o estado (livre, ringando ou ocupado) de outro usuário. O usuário pode discar ou capturar uma chamada usando uma tecla configurada como *BLF* (o PABX/Servidor deve suportar esta configuração).

Para configurar a função BLF, no campo *Valor* deve ser informado o número do ramal que será monitorado e, se desejar capturar chamadas do ramal monitorado, pode-se inserir o código de captura do PABX no campo *Número*.

Obs.: » *Para que a sinalização BLF funcione corretamente, o PABX deve suportar essa configuração.*

» *Diferentes PABXs possuem diferentes códigos de captura, por isso, sugerimos verificar a configuração no manual do PABX.*

» **Captura Ramal:** se a tecla estiver configurada como *Captura Ramal* é possível capturar a chamada que está sendo recebida em um ramal específico.

Obs.: *diferentes PABXs possuem diferentes códigos de captura, por isso, sugerimos verificar a configuração no manual do PABX.*

» **Captura Grupo:** se a tecla estiver configurada como *Captura Grupo* é possível capturar a chamada que está sendo recebida em um grupo específico.

Obs.: *diferentes PABXs possuem diferentes códigos de captura, por isso, sugerimos verificar a configuração no manual do PABX.*

» **Captura Geral:** se a tecla estiver configurada como *Captura Geral* é possível capturar qualquer chamada que está sendo recebida nos ramais da empresa.

Obs.: *diferentes PABXs possuem diferentes códigos de captura, por isso, sugerimos verificar a configuração no manual do PABX.*

» **Estacionamento:** se a tecla estiver configurada como *Estacionamento*, é possível estacionar uma chamada e originar outra chamada enquanto a primeira estará em espera (estacionada). Esta função é ativada pressionando a tecla pré-programada durante a conversação (o PABX/Servidor deve suportar esta configuração).

» **Discagem Rápida:** se a tecla for configurada como *Discagem Rápida*, é possível configurar a tecla para discar números que são frequentemente usados ou difíceis de lembrar.

» **Intercom:** o modo *Intercom* é útil em um ambiente comercial como uma forma de acesso rápido à telefonista ou secretária. Por exemplo, quando A pressiona a tecla programada como Intercom, imediatamente já é estabelecida uma ligação sem que B (secretária) atenda a chamada, permitindo que A após acionar a função já possa falar (o PABX/Servidor deve suportar esta configuração).

» **Gravação:** se a tecla for configurada como *Gravação*, o telefone enviará um comando para o PABX iniciar a gravação. Para finalizar a gravação, pressione a tecla novamente. A gravação ficará armazenada no PABX/servidor (o PABX/Servidor deve suportar esta configuração).

Para configurar a tecla com essa opção, no campo *Valor* deve ser informado o código de ativação da função, enquanto no campo *Número* deve ser configurado o código de desativação da função.

- » **Call Return:** se a tecla estiver configurada como *Call return*, ao pressioná-la o telefone disará para a última chamada recebida.
- » **Conta:** se a tecla for configurada como *Conta*, é possível selecionar a conta desejada para originar chamadas. Ao pressionar a tecla com a conta configurada irá habilitar o tom de chamada. Se pressionar a tecla *Conta* (acesa) durante uma ligação, a mesma servirá como *Flash*. Caso a conta perca o registro com a central, a tecla *Conta* ficará piscando em vermelho.
- » **Desvio:** se a tecla for configurada como *Desvio*, ao pressioná-la, o usuário irá habilitar/desabilitar o desvio para o ramal programado.

O ramal para onde as chamadas serão desviadas pode ser configurado no campo *Valor* nas configurações do BLF ou então através do display do telefone em *Menu>Facilidades>Desvios>Desvio Sempre*. Se houver uma configuração de *desvio sempre* realizado através do menu facilidades, ao habilitar a função de desvio via tecla programável, será feito um desvio para a o número configurado no menu *Facilidades*.

Configurações das teclas programáveis através do aparelho

1. Acesse o *Menu* e através das teclas direcionais ▼ e ▲ selecione o item *2. Teclas Programáveis* e pressione a tecla *OK*;
2. Para configurar as teclas programáveis do TIP 425, selecione a opção *1. Teclas programáveis* e pressione *OK*. Se desejar configurar as teclas programáveis do(s) módulo(s) de teclas, selecione a opção *2. Módulo 1* ou a opção *3. Módulo 2* e pressione *OK*;
3. Com auxílio das teclas direcionais ▼ e ▲ escolha a tecla que será configurada e pressione *OK*;
4. No campo *Tipo*, selecione a função da tecla programável com auxílio das teclas direcionais ◀ e ▶ e pressione ▼ para preencher os demais parâmetros;
5. No campo *Conta*, selecione com auxílio das teclas direcionais ◀ e ▶ qual a conta que utilizará a tecla programável e pressione ▼ para preencher os demais parâmetros;
6. O campo *Valor* deve ser preenchido de acordo com a função selecionada para a tecla. Por exemplo, se a função da tecla for *Desvio*, no campo *Valor* deve ser configurado para qual ramal as chamadas serão transferidas, se a tecla for configurada como *Discagem Rápida*, no campo *Valor* deve-se informar o número a ser discado quando a tecla é pressionada;
7. Pressione *OK* para salvar as configurações.

Logo

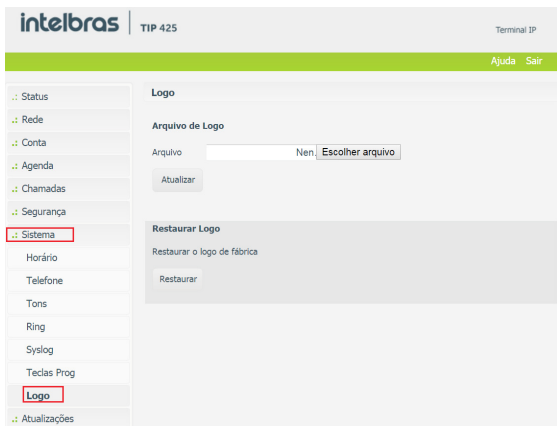

Configuração logotipo

O TIP 425 padrão de fábrica vem com o logo Intelbras, que aparece no display quando o aparelho está em repouso. O logo pode ser alterado apenas através da página web. Para customizar o logo deve-se acessar o menu *Sistema>Logo* e, no campo *Arquivo de Logo*, selecionar a imagem que será utilizada e clicar em *Atualizar* para validar a alteração.

Criar logo

O logotipo criado para o TIP 425 deve ser salvo no formato *.bmp*, ser monocromático e ter resolução de no máximo 128x28 pixels. Este pode ser criado utilizando o programa Paint.

O novo logotipo deve ser preto e branco. Para facilitar, aumente a visibilidade do arquivo em *Exibir>Ampliar*. A ferramenta de texto (A) do Paint só pode ser usada se estiver com exibição no modo *Normal*, ficando desabilitada no modo *Zoom*. Para ser mais preciso quanto ao resultado do logo no display, com o zoom pode-se utilizar uma grade que mostrará todos os pixels do display, por linha e coluna, indo a *Exibir>Linhas de grade*, e será exibida a grade no Paint. Cada quadro da grade do Paint ocupará um pixel do display do aparelho. O nome do arquivo não poderá ser muito longo e não pode possuir caracteres especiais.

Sugestão de nome para o arquivo: *logo.bmp*.

6.12. Atualizações

Atualização de firmware

O firmware do TIP 425 pode ser atualizado localmente ou de forma automática utilizando a versão do TIP 425 disponível no site da Intelbras.



Atualização

» Método local

Neste método de download é necessário possuir em seu computador o arquivo de firmware que deseja enviar para o TIP 425. No campo *Carregar Arquivo*, clique em *Escolher arquivo* e procure pelo arquivo de firmware que será enviado para o telefone. Após a seleção do arquivo de firmware, clique em *Atualizar* e o processo de envio do arquivo de firmware para o TIP 425 irá iniciar.

» Método automático Intelbras

Através do método automático é possível atualizar o TIP 425 sem a necessidade de salvar o arquivo de firmware no computador. No campo *Método automático Intelbras* pode-se verificar se o telefone está com a mesma versão disponibilizada no site da Intelbras. Se estiver, será apresentada a frase: *Versão do produto é a mesma do Servidor da Intelbras*. Se a versão do telefone for diferente da versão disponibilizada no site da Intelbras, basta pressionar em *Atualizar* para que o processo de envio do arquivo de firmware para o TIP 425 seja iniciado.

Obs.: *essa função só poderá ser utilizada se o terminal tiver acesso à internet. Caso contrário, apresentará uma mensagem informando para avaliar a conexão com a internet.*

Autoprovisionamento

O TIP 425 pode ser configurado com um servidor via TFTP, HTTP ou HTTPS, no qual o novo arquivo com as configurações está localizado. Se o servidor TFTP, HTTP ou HTTPS configurado for encontrado e um novo arquivo de configurações estiver disponível, o TIP 425 irá tentar recuperar o arquivo. Para isso, o TIP 425 irá baixar o arquivo na memória RAM. Após a verificação do checksum, o novo código será salvo na memória flash. Se o servidor ou a comunicação da rede falhar por algum motivo (não está respondendo, não há arquivos disponíveis para atualização, ou o teste de checksum falhar), o TIP 425 irá abortar o processo e reiniciará usando o código existente na memória flash. A configuração remota através dos protocolos TFTP, HTTP ou HTTPS pode demorar de 1 a 20 minutos pela internet. Recomenda-se conduzir esse processo através de uma rede controlada.

- » **Habilitar servidor:** deve ser habilitado para atualizar remotamente as configurações do TIP 425.
- » **Protocolo:** determina o protocolo utilizado para a comunicação com o servidor.
- » **Servidor:** nesse campo, insira um IP válido que possua o servidor TFTP, HTTP e HTTPS.
- » **Caminho:** nesse campo, insira um caminho adicional no servidor em que se localizam os arquivos de autoprovisionamento.
- » **Tipo de autenticação:** a captura dos arquivos em determinados casos pode precisar de autenticação por questões de segurança. Duas formas são disponibilizadas, *Username* ou pelo *Endereço MAC* (MacAddress).
- » **Nome do usuário:** caso o tipo de autenticação selecionado seja *Username*, é necessário informar o nome do usuário neste campo.
- » **Senha:** caso o tipo de autenticação selecionado seja *Username*, é necessário informar a senha neste campo.
- » **Ao ligar:** determina que a requisição ao servidor de autoprovisionamento ocorrerá toda vez que o telefone for ligado.
- » **Repetidamente:** determina que a requisição ao servidor de autoprovisionamento ocorrerá periodicamente conforme o tempo configurado no campo *Intervalo* (minutos).
- » **Semanalmente:** habilita a facilidade para que a requisição ao servidor de autoprovisionamento seja realizada semanalmente, em horários pré-determinados pelo parâmetro horário e dia da semana.

6.13. Restaurar



Restaurar

- » **Backup:** com esta opção é possível salvar todas as configurações do TIP 425, como login, senha, configurações de codecs, usuário, etc. Para isso pressione *Gravar* e salve o arquivo *config.db* no seu computador. Essa opção só está disponível na página web.
- » **Arquivo local:** neste campo é possível restaurar um arquivo de backup com as configurações do TIP 425 realizadas anteriormente. Para isso, no campo *Nome do arquivo* clique em *Escolher arquivo* para localizá-lo e, então, clique em *Atualizar*. A partir deste momento o TIP 425 irá receber e atualizar o sistema com estas configurações. Essa opção só está disponível na página web.
- » **Configuração de fábrica:** restaura os parâmetros predefinidos de fábrica.

Configuração de fábrica através do aparelho

1. Acesse o *Menu* e através das teclas direcionais ▼ e ▲ selecione o item 4. *Configuração* e pressione a tecla *OK*;
2. Com auxílio das teclas direcionais ▼ e ▲ selecione o item 10. *Configuração de fábrica* e pressione *OK*;
3. Informe a senha do terminal (padrão: *admin*) e pressione *OK*;
4. Na tela de confirmação pressione a tecla *OK* para confirmar a restauração.

Caso tenha perdido a senha do terminal IP, existe outra maneira de restaurar o padrão de fábrica do TIP 425. Basta manter a tecla *OK* pressionada por alguns segundos até que a mensagem *Tem certeza que deseja restaurar?* seja apresentada no display do telefone. Pressione *OK* para restaurar as configurações.

6.14. Reiniciar

Após configurações específicas, pode ser requisitado que o usuário reinicie o terminal para que as configurações sejam aplicadas.

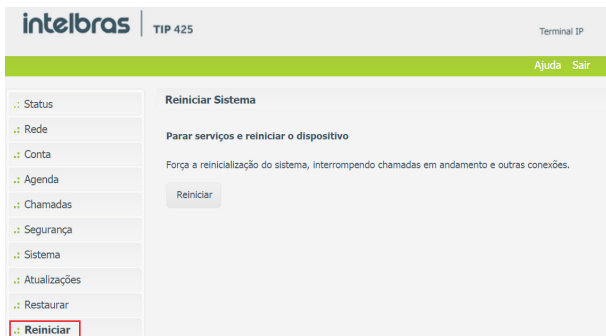

Reiniciar

Reiniciar através do aparelho

1. Acesse o *Menu* e através das teclas direcionais ▼ e ▲ selecione o item 7. *Reiniciar* e pressione a tecla *OK*;
2. Na tela de confirmação pressione a tecla *OK* para reiniciar o telefone.

6.15. Sair

Permite realizar a desconexão da página de configuração.



Sair

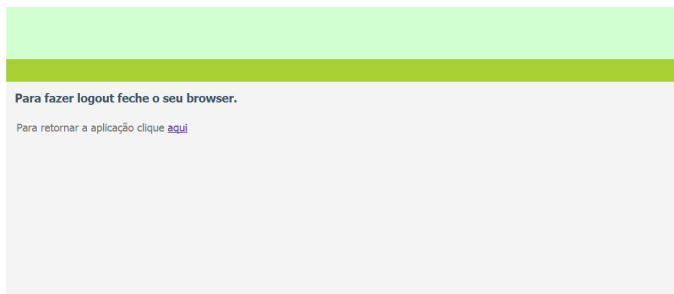

Tela apresentada após pressionar sair

6.16. Ajuda



Ajuda

A opção *Ajuda* direciona para o site da Intelbras, onde é possível acessar o datasheet, manuais e firmware do produto.

6.17. Registro na placa ICIP

O TIP 425 após se registrar na placa ICIP (placa VoIP das centrais Impacta) irá assumir algumas premissas de configuração para o correto funcionamento com este servidor VoIP. As particularidades de configuração assumidas têm o intuito de compatibilizar serviços que atualmente não são possíveis de realizar com telefones IPs comuns, como por exemplo, flash sobre tom de ocupado.

O TIP 425 após identificar que está registrado na ICIP irá requisitar um arquivo de configuração à central, no qual contém configurações básicas para o correto funcionamento. Neste arquivo conterá por exemplo, a cadência de tons e rings, plano de discagem, tempo de registro, lista de codecs, forma de envio dos eventos DTMF e itens que estão configurados na central Impacta.

Obs.: *algumas facilidades do terminal podem ser bloqueadas para edição manual devido ao autoprovisionamento. Este processo é feito para que as funções sejam configuradas pelo PABX.*

Configuração VoIP na ICIP

O campo *Senha* do menu *Conta>Básico* do TIP 425, utilizada para se registrar na Impacta, é baseado na senha configurada no campo *Senha programada* do ramal, menu *De Usuário* na página de configuração de ramal do programador web da Impacta. Caso esta senha esteja em branco, deve-se programar uma senha na Impacta igual a do TIP 425, para que ele consiga realizar o registro na central. No TIP 425, os campos *Nome de identificação*, *Nome de registro* e *Nome do usuário* devem ser preenchidos com o número do ramal da ICIP.

Compatibilidade das configurações na ICIP

Para que a compatibilidade se mantenha durante o registro do equipamento na ICIP, o TIP 425 irá desabilitar alguns itens de configuração para que o usuário não altere o valor destes e não gere incompatibilidade entre a ICIP e o TIP 425. Os itens de configuração que não devem ser alterados estarão desabilitados na página. Além disso, na página web que contém este item de configuração irá aparecer um lembrete informando que *alguns itens foram desabilitados pois foram capturados da ICIP*. Essas são configurações que o TIP 425 captura da central e não devem ser alteradas. As configurações afetadas são: *Codecs*, *Plano de discagem*, *Facilidades*, *Desvios* e *Configurações avançadas de conta*.

Obs.: *ao tentar acessar algumas facilidades do terminal através do display do telefone, a mensagem Bloqueado pelo autoprovisionamento será apresentada. Maiores detalhes destas particularidades estão descritas no manual da placa ICIP.*

Um exemplo de página customizada após o registro na placa ICIP, no qual os campos *Tempo de registro*, *Tipo de DTMF*, *Informação do DTMF*, *Payload do DTMF* e *Flash Event* são desabilitados, pois seus valores são determinados pela placa ICIP.

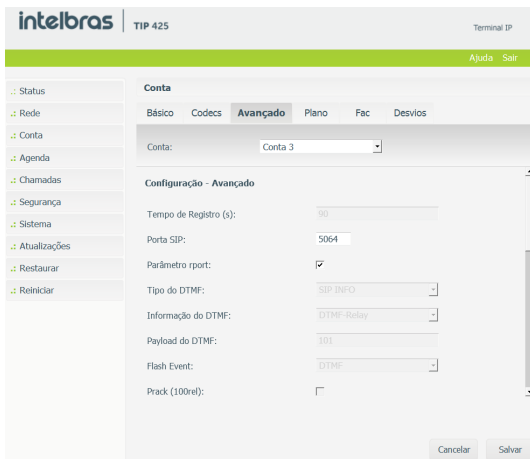

Compatibilidade das configurações na ICIP

Inicialização automática

O serviço de atualização automática é útil quando se está instalando pela primeira vez os ramais IP. O TIP 425, ao iniciar pela primeira vez ou após uma restauração de configuração, estará apto a buscar, via DHCP, o endereço da central ICIP. Para isso, irá requisitar via DHCP um endereço de IP. Nesta requisição, o TIP 425 irá embutir o header sip-servers de código 120. Este header tem a função de informar o endereço de um servidor SIP na rede. O servidor de DHCP da rede, na qual o TIP 425 está conectado, poderá retornar junto com os outros headers, o header sip-servers com o valor do endereço IP da central ICIP. Com isso, o TIP 425 irá se configurar para realizar uma requisição, com o intuito de adquirir configurações básicas para se registrar na central ICIP, como número do ramal e senha do ramal. Se houver número de ramal disponível na ICIP para este serviço, o servidor web da ICIP irá responder com um arquivo com informações necessárias para o registro. Se houver sucesso no registro com a ICIP, o TIP 425 seguirá o fluxo normal e irá requisitar o arquivo de configuração armazenado na ICIP.

Para prover este serviço, a central ICIP deve ser configurada, via web, para liberar a faixa de ramais disponíveis para a configuração automática. Ou seja, na central determina-se os números/ramais que serão disponibilizados nas requisições automáticas do TIP 425. Toda vez que um TIP 425 adquirir um número da central, o ramal correspondente sairá da lista de disponíveis e não será mais oferecido a outro TIP 425. Caso o número de ramais disponíveis esteja esgotado, a central ICIP irá retornar uma configuração inválida e o TIP 425 não registrará na ICIP. Em servidores Linux® a configuração do serviço DHCP é editável no arquivo `/etc/dhcpd/dhcpd.conf`. O TIP 425 irá avaliar o parâmetro 120, na requisição DHCP, para autoconfigurar com a ICIP.

Exemplo de configuração com a rede 10.1.30.xxx:option sip-servers code 120 = {integer 8, ip-address};

```
subnet 10.1.30.0 netmask 255.255.255.0 {
option sip-servers 1 10.1.30.61;
range 10.1.30.10 10.1.30.100;
range 10.1.30.150 10.1.30.200;
}
```

O endereço IP 10.1.30.61 é o IP da placa ICIP.

6.18. Operação

Transferência com consulta

Transfere a chamada com a realização de consulta. Por exemplo, quando A e B estão em uma ligação e A necessita transferir a chamada para C, A pressiona *Flash*, A escuta tom de discagem e B escuta música de espera. Em seguida, A discar o número de C. O telefone A escuta tom de chamada e o ring toca em C. O telefone C atende a ligação e A e C conversam. Em seguida, A coloca o telefone no gancho e a chamada será transferida entre B e C.

Discagem direta via IP

Esta facilidade permite que o usuário disque para um equipamento VoIP a partir de seu endereço IP. Para utilizar esta facilidade, retire o telefone do gancho e tecla: *endereço IP do equipamento VoIP desejado + #*. A tecla * corresponde ao "." no endereço IP. Por exemplo, para estabelecer uma ligação VoIP com o equipamento VoIP com endereço IP 192.168.1.100, retire o monofone do gancho e digite 192*168*1*100#. Em seguida, o TIP 425 irá discar para o endereço IP do equipamento.

Obs.: é importante que os equipamentos que farão a ligação via IP estejam configurados com os mesmos codecs, caso não estejam, ao atender, a ligação não será completada.

Pêndulo

Esta facilidade retém a chamada atual e permite atender uma outra chamada que esteja em espera. O usuário pode alternar entre duas chamadas através desta facilidade. Para utilizá-la utilize a softkey *Swap*.

Obs.: a softkey *Swap* só é apresentada quando o terminal está com uma chamada em espera.

Conferência

A conferência pode ser solicitada quando o usuário estiver com uma ligação já atendida na espera e outra em conversação. Para conectar as chamadas antiga e nova utilize a softkey *Confer*.

Obs.: a softkey *Confer* só é apresentada quando o terminal está em conversação.

Hold

A tecla *Hold* tem como função colocar a chamada em espera. Para utilizar essa função basta pressionar a tecla *Hold* quando estiver com uma chamada estabelecida. Para retirar a chamada da espera, basta pressionar a tecla *Hold* novamente.

Termo de garantia

Fica expresso que esta garantia contratual é conferida mediante as seguintes condições:

Nome do cliente:

Assinatura do cliente:

Nº da nota fiscal:

Data da compra:

Modelo:

Nº de série:

Revendedor:

1. Todas as partes, peças e componentes do produto são garantidos contra eventuais vícios de fabricação, que porventura venham a apresentar, pelo prazo de 1 (um) ano – sendo este de 90 (noventa) dias de garantia legal e 9 (nove) meses de garantia contratual –, contado a partir da data da compra do produto pelo Senhor Consumidor, conforme consta na nota fiscal de compra do produto, que é parte integrante deste Termo em todo o território nacional. Esta garantia contratual compreende a troca gratuita de partes, peças e componentes que apresentarem vício de fabricação, incluindo as despesas com a mão de obra utilizada nesse reparo. Caso não seja constatado vício de fabricação, e sim vício(s) proveniente(s) de uso inadequado, o Senhor Consumidor arcará com essas despesas.
2. A instalação do produto deve ser feita de acordo com o Manual do Produto e/ou Guia de Instalação. Caso seu produto necessite a instalação e configuração por um técnico capacitado, procure um profissional idôneo e especializado, sendo que os custos desses serviços não estão inclusos no valor do produto.
3. Constatado o vício, o Senhor Consumidor deverá imediatamente comunicar-se com o Serviço Autorizado mais próximo que conste na relação oferecida pelo fabricante – somente estes estão autorizados a examinar e sanar o defeito durante o prazo de garantia aqui previsto. Se isso não for respeitado, esta garantia perderá sua validade, pois estará caracterizada a violação do produto.
4. Na eventualidade de o Senhor Consumidor solicitar atendimento domiciliar, deverá encaminhar-se ao Serviço Autorizado mais próximo para consulta da taxa de visita técnica. Caso seja constatada a necessidade da retirada do produto, as despesas decorrentes, como as de transporte e segurança de ida e volta do produto, ficam sob a responsabilidade do Senhor Consumidor.

5. A garantia perderá totalmente sua validade na ocorrência de quaisquer das hipóteses a seguir: a) se o vício não for de fabricação, mas sim causado pelo Senhor Consumidor ou por terceiros estranhos ao fabricante; b) se os danos ao produto forem oriundos de acidentes, sinistros, agentes da natureza (raios, inundações, desabamentos, etc.), umidade, tensão na rede elétrica (sobretensão provocada por acidentes ou flutuações excessivas na rede), instalação/uso em desacordo com o manual do usuário ou decorrentes do desgaste natural das partes, peças e componentes; c) se o produto tiver sofrido influência de natureza química, eletromagnética, elétrica ou animal (insetos, etc.); d) se o número de série do produto tiver sido adulterado ou rasurado; e) se o aparelho tiver sido violado.
6. Esta garantia não cobre perda de dados, portanto, recomenda-se, se for o caso do produto, que o Consumidor faça uma cópia de segurança regularmente dos dados que constam no produto.
7. A Intelbras não se responsabiliza pela instalação deste produto, e também por eventuais tentativas de fraudes e/ou sabotagens em seus produtos. Mantenha as atualizações do software e aplicativos utilizados em dia, se for o caso, assim como as proteções de rede necessárias para proteção contra invasões (hackers). O equipamento é garantido contra vícios dentro das suas condições normais de uso, sendo importante que se tenha ciência de que, por ser um equipamento eletrônico, não está livre de fraudes e burlas que possam interferir no seu correto funcionamento.
8. Após sua vida útil, o produto deve ser entregue a uma assistência técnica autorizada da Intelbras ou realizar diretamente a destinação final ambientalmente adequada evitando impactos ambientais e a saúde. Caso prefira, a pilha/bateria assim como demais eletrônicos da marca Intelbras sem uso, pode ser descartado em qualquer ponto de coleta da Green Eletron (gestora de resíduos eletroeletrônicos a qual somos associados). Em caso de dúvida sobre o processo de logística reversa, entre em contato conosco pelos telefones (48) 2106-0006 ou 0800 704 2767 (de segunda a sexta-feira das 08 às 20h e aos sábados das 08 às 18h) ou através do e-mail suporte@intelbras.com.br.

Sendo estas as condições deste Termo de Garantia complementar, a Intelbras S/A se reserva o direito de alterar as características gerais, técnicas e estéticas de seus produtos sem aviso prévio.

Todas as imagens deste manual são ilustrativas.

Produto beneficiado pela Legislação de Informática.

intelbras



fale com a gente

Suporte a clientes: (48) 2106 0006

Fórum: forum.intelbras.com.br

Suporte via chat: intelbras.com.br/suporte-tecnico

Suporte via e-mail: suporte@intelbras.com.br

SAC: 0800 7042767

Onde comprar? Quem instala?: 0800 7245115

Produzido por: Intelbras S/A – Indústria de Telecomunicação Eletrônica Brasileira
Rodovia SC 281, km 4,5 – Sertão do Maruim – São José/SC – 88122-001
CNPJ 82.901.000/0014-41 – www.intelbras.com.br

01.20
Indústria brasileira